

flexovit

KOMPLETNÍ ŘADA BRUSNÝCH VÝROBKŮ PRO
OBCHOD (MERCHANDISING)

flexovit

KOMPLETNÍ ŘADA BRUSNÝCH VÝROBKŮ PRO OBCHOD (MERCHANDISING)

Saint-Gobain Abrasives GmbH
Teisenberggasse 37
A- 5020 Salzburg
Austria
Tel: +43 662 430 076
Fax: +43 662 430 175

Saint-Gobain Abrasives N.V.
Heide 10
1780 Wemmel
Belgium
Tel: +32 2 267 21 00
Fax: +32 2 267 84 24

Saint-Gobain Abrasives, s.r.o.
Vinohradská 184
130 52 Praha 3
Czech Republic
Tel: +420 267 132 256
+420 267 132 026
Fax: +420 267 132 021-2

Saint-Gobain Abrasives A/S
Korskildeeng 5
DK-2670 Greve
Denmark
Tel: +45 467 552 44
Fax: +45 467 550 60

Saint-Gobain Abrasifs
PO Box 18260
Suite 404/405 - LOB17
JEBEL ALI FREE ZONE
DUBAI - United Arab Emirates
Tel: +971 4 88 17 836
Fax: +971 4 88 73 210

Saint-Gobain Abrasifs
Rue de l'Ambassadeur - B.P.8
78702 Conflans-Sainte-Honorine
France
Tel: +33 (0)1 34 90 40 00
Fax: +33 (0)1 39 19 89 56

Saint-Gobain Abrasives GmbH
Birkenstr. 45 - 49
D-50387 Wesseling
Germany
Tel: +49 2236 703-1
+49 2236 8996-0
Fax: +49 2236 703-367
+49 2236 8996-10

Saint-Gobain Abrasives Kft
Budafoki út 111
H-1117 Budapest
Hungary
Tel: +36 1 371 22 50
Fax: +36 1 371 22 55

Saint-Gobain Abrasivi S.p.A.
Via per Cesano Boscone 4
I-20094 Corsico Milano
Italy
Tel: +39 024 4851
Fax: +39 02 - 44 78 266

Saint-Gobain Abrasives S.A.
190, rue J.F. Kennedy
L - 4930 Bascharage
Grand Duché de Luxembourg
Tel: +352 50 401 1
Fax: +352 50 16 33
No.Vert (France) 0800 906 903

Saint-Gobain Abrasifs, S.A.
2 Allée des Figuiers
Aïn Sebaâ
Casablanca
Morocco
Tel: +212 22 66 57 31
Fax: +212 22 35 09 65

Saint-Gobain Abrasives BV
Groenloseweg 28
7151 HW Eibergen
PO Box 10
7150 AA Eibergen
The Netherlands
Tel: +31 545 466466
Fax: +31 545 474605

Saint-Gobain Abrasives AS
Vestvollveien 6E
N-2019 Skedsmokorset
Norway
Tel: +47 63 87 06 00
Fax: +47 63 87 06 01

Saint-Gobain Abrasives Sp. z o.o.
ul. Torunska 239/241,
62-600 Kolo
Poland
Tel: +48 63 26 17 100
Fax: +48 63 27 20 401

Saint-Gobain Abrasivos L.da
Zona Industrial da Maia I-
Sector VIII, No 122
Apartado 6050
4476-908 Maia
Portugal
Tel: +351 229 437 940
Fax: +351 229 437 949

Saint-Gobain Abrazivi SRL
Parc Industrial HOLROM
Drum Carei Nr. 11
447355 VETIS Jud. Satu Mare
Romania
Tel: +40 261 750 009
Fax: +40 261 750 010

Saint-Gobain Abrasives
18/3, Dolgorukovskaya Str.
127006 Moscow,
Russia
Tel: +74959373223
Fax: +74959373224

Saint-Gobain Abrasivos, S.A
Ctra. de Guipúzcoa, km. 7,5
E-31195 Berrioplano (Navarra)
Spain
Tel: +34 948 306 000
Fax: +34 948 306 042

Saint-Gobain Abrasives AB
Box 305
SE-177 25 Järfälla
Sweden
Tel: +46 8 580 881 00
Fax: +46 8 580 881 01

Saint-Gobain Abrasives
Buyukdere cad. Bahceler sok.
Efe Han No.20, K1
Mecidiyekoy 34 394
Istanbul
Turkey
Tel: +90 212 288 63 71
Fax: +90 212 275 6734

Saint Gobain Abrasives Ltd.
Doxey Road
Stafford
ST16 1EA
United Kingdom
Tel: +44 178 522 3281
Fax: +44 178 521 3487



SAINT-GOBAIN
ABRASIVES

Saint Gobain Abrasifs
Siège social Europe
Rue de l'Ambassadeur - B.P.8
78 702 Conflans Cedex
France

Tel : +33 (0)1 34 90 40 00
Fax : +33 (0)1 39 19 89 56

Form # 1080

OBSAH

PŘEDSTAVENÍ 4

Flexovit - obchodní program	4
Flexovit - historie značky	5
Společná perspektiva	5
Jak užívat tento katalog	6
Jak objednávat	6
Bezpečnost, zdraví a životní prostředí	7
Porozumění výrobní řadě - Flexovit	8
Piktogramy	11
Merchandising - jeho možnosti	12

KERAMICKÉ KOTOUČE 21

Užitečné informace	22
Brusné kameny	24
Brusná tělíska	25
Keramické brusné kotouče	26

DIAMANTOVÉ KOTOUČE 53

Užitečné informace	54
Stavební materiály – všeobecné použití	56
Beton a vyztužený beton	57
Keramická a kamenná dlažba	58
Střešní tašky, žula a tvrdé materiály	59

DOPLŇKY 61

Užitečné informace	62
Ocelové drátěné kartáče	64
Leštící výrobky	66
Kotouče - Fibreflex	67
Unašeče a adaptéry	68

POZNÁMKY A REJSTRÍK 83

Poznámky	84
Rejstřík	86

ŘEZACÍ A BRUSNÉ KOTOUČE 13

Užitečné informace	14
Řezací kotouče	16
Brusné kotouče	20

BRUSIVA NA PODLOŽKÁCH 27

Užitečné informace	28
Brusné papíry pro ruční broušení	30
Brusné role – 5m	35
Listy pro excentrické brusky	37
Brusné výseky	40
Výseky pro delta brusky	44
Brusné pásy	46
Brusné blokové sady a houby	50

TECHNICKÉ INFORMACE 69

Řezací a brusné kotouče	71
Pojené kotouče (keramikou)	73
Brusiva na podložkách	77
Diamantové kotouče	79



PŘEDSTAVENÍ

FLEXOVIT – OBCHODNÍ PROGRAM (MERCHANDISING)

Představení nové řady výrobků Flexovitu určené pro všechny obchodní a velkoobchodní subjekty.

Tato kompletně nová profesionální řada výrobků obsahuje vyčerpávající výběr výrobků na podložkách, řezacích a brusných kotoučů, diamantových kotoučů, keramických kotoučů a příslušenství – podporovaná naprosto dokonalým a dynamickým marketingem.

Merchandising program Flexovitu byl vytvořen s cílem zlepšit výnosy v kategorii brusiv – pomáhající vám prodat více brusných výrobků.

Výchozím bodem je poskytnout dynamické obchodní prostředí, zaměření zákaznické pozornosti a pobídkové akce. Můžeme to pomoci dosáhnout prostřednictvím:

- Působením na oblast nákupu
- Jasnou výrobkovou strategií
- Usnadnění výrobového výběru
- Přirozený, jednoduchý, atraktivní a informativní vzhled

Vymysleli jsme také jednoduchý účinný obchodní systém založený na výrobovém užití a hodnotě pro zákazníka:

- Jednoduše vystavit obchodní výrobové balení
 - Menší balené množství
 - Větší množství hromadného balení
 - Balení připravené k prodeji (hromadné balení ve vlastních výst. boxech)
- Značný účinek, informativní a snadné použití grafických panelů.

Flexovit má již vyjímečnou tradici. V průmyslových aplikacích poskytuje zcela kompletní soubor vysoce výkonných a hodnotných brusiv a výbornou pověst na trhu, která je známá na celém světě.

Výrobky řady Flexovit jsou určeny k broušení, řezání a leštění a byly vyvinuty jako přímý výsledek naslouchání a porozumění požadavkům zákazníka a taktéž odpovídají i požadavkům trhu.

S touto zcela kompletní mnohořadou výrobovou linií, která nabízí cenově dostupnou profesionální kvalitu podporovanou dynamickým marketingovým programem budeme pomáhat k lepšímu vzdělávání našich uživatelů, k užití osvědčených nových průmyslových pokrokových brusných produktů ke zlepšení jejich výsledné kvality, snadnosti použití a rychlosti řešení úkolů – **pomůže vám ke zlepšení vašich výnosů v oblasti brusiv.**



FLEXOVIT - HISTORIE ZNAČKY

Založeno v Holandsku, Flexovit začal výrobu řezných a brusných kotoučů v roce 1958. Do roku 1960 si Flexovit vytýčil cíl stát se globálním hráčem a začal exportovat výrobky do celé Evropy. Mezinárodní vývoj pokračoval v letech šedesátých a sedmdesátých a byl poháněn představením automatických výrobních lisů zajišťujících plynulou výrobu vysoce výkonných kvalitních kotoučů. S výtečnou značkovou pověstí Flexovit začal přidávat do svého výrobového sortimentu brusiva na podložkách, keramikou pojené výrobky a další produkty.



SPOLEČNÁ PERSPEKTIVA

Flexovit je důležitou součástí ve výkonném portfoliu značek Saint-Gobain. Jejím posláním je dodat portfoliu vysoce uznávanou značku s unikátní hodnotou naplňující kompletní rozsah zákaznických potřeb.

Saint-Gobain Abrasives věnuje čas porozumění a naplňování vyvíjejících se zákaznických potřeb a to se odráží v jeho pozici světového lídra. Silnou účastí na všech kontinentech divize Brusiv/Abrasiv/ obsluhuje své zákazníky prostřednictvím svých strukturovaných jednotek ve 26. zemích a zaměstnává téměř 16 000 lidí. Je to jediný světový výrobce, který vyrábí všechny ze tří hlavních druhů brusiv; pojené kotouče/pryskyřičí a keramikou/, brusiva na podložkách a výrobky obsahující diamantová zrna. Toto je podporováno vyjímečnou technologií, kompletní a pokrokovými výrobními liniemi, nezvratnou pověstí pro kvalitu a bezpečnost a zkušenými, oddanými a nadšenými lidmi.

Brusiva tvoří klíčovou část divize „Vysoce výkonných materiálů“/ High Performance Materials / Saint-Gobain, která je třetí klíčovou oblastí aktivit v níž Saint-Gobain působí. Ty další dvě jsou Sklo a Výrobky pro bytovou výstavbu.

SKLO:	
Ploché sklo:	třetí na světě
Izolace:	světová „jednička“
Skleněné výztuže:	druhý na světě
Obalové sklo:	druhý na světě
VÝROBKY PRO BYTOVOU VÝSTAVBU:	
Potravní systémy:	světová „jednička“ ve výrobě trub z tvárné litany, armatur a „městských“ odlitků
Stavební materiály:	druhý na světě
Pordej stavebních materiálů:	evropská „jednička“
VYSOCE VÝKONNÉ MATERIÁLY:	
Keramika & Plasty:	světová „jednička“ pro tepelné a mechanické aplikace a vysoký výkon
Brusiva:	světová „jednička“

Saint-Gobain je světově vedoucí společností v každé z těchto třech oblastí a tento závazek je posílen roční celkovou investicí o objemu více než 700 mil. EUR. V roce 2005 Saint-Gobain zaměstnává více než 182 000 lidí ve více než 1000 společnostech, působí v 46. zemích celého světa s ročním obrátem 33 miliard EUR.

JAK UŽÍVAT TENTO KATALOG

Tento katalog je rozdělen do tří barevných sekcí podle produktového druhu – řezací kotouče a brusné kotouče, keramikou a bakelitem pojené kotouče, brusiva na podložkách, diamantové kotouče a doplňky.
Na začátku každé sekce najdete užitečné informace, včetně: Výběru správného výrobku, Návodu na výběr materiálu, Porozumění výrobku a Rozdíly uvnitř řad. Toto je doprovázeno poučnými a snadnou použitelnými výrobkovými tabulkami. Tyto tabulky mohou pomoci k vašemu výběru.



JAK OBJEDNÁVAT

Prosím kontaktujte váš zákaznický servis Flexovitu, detaily najdete na zadní stránce katalogu. Pro země, které tam nejsou uvedeny, prosím zašlete váš požadavek na naší evropskou centrálu.

Při objednávání pomáhá poskytnutí následujících údajů:

- Vaše jméno
- Vaše číslo účtu (zákaznické)
- Vaše obj. číslo nebo odkaz
- Číslo/a výrobku
- Požadované množství
- Další instrukce

Pokud požadujete doplňkové informace tak prosím neváhejte kontaktovat váš místní zákaznický servis Saint-Gobain nebo prodejní zastoupení.

Ceny

O cenách a podmínkách prodeje viz informace v ceníku.

NAŠE ODPOVĚDNOST – BEZPEČNOST, ZDRAVÍ A ŽIVOTNÍ PROSTŘEDÍ

Naše odpovědnost k zákazníkům v oblasti bezpečnosti a pohodlí je brána velmi vážně. Výrobky jsou navrhovány a vyráběny podle přísných kvalitativních standardů, aby byla zaručena optimální osobní bezpečnost a uživatelský komfort.
Saint-Gobain Abrasives je aktivní člen jak FEPA tak oSa.

Flexovit Merchandising výrobky odpovídají všem požadovaným evropským standardům v oblasti zdraví, bezpečnosti a životního prostředí.

FEPA je svaz evropských výrobců brusiv, je určen k propagaci bezpečnosti při užívání brusiv a je aktivně zapojen v přípravě a zavádění evropských /EN/ a mezinárodních standardů /ISO/ pro brusné stroje.

oSa je organizace pro bezpečnost brusiv zabývající se, v úzké spolupráci s FEPA, cíli usilující o to jak aktuálně dosáhnout bezpečnostní standardy pro brusiva a jejich další vývoj.

Vnitřní testování a certifikace je založena na následujících standardech:

- Bezpečnostní požadavky na pojené kotouče (EN 12413: 1999)
- Bezpečnostní požadavky na superabrazivní výrobky (EN 13236: 2001)
- Bezpečnostní požadavky na brusiva na podložkách (EN 13743: 2002)
- Bezpečnostní požadavky na diamantové kotouče (EN 13236: 2001).

Tímto **oSa** symbolem na brusných výrobcích je značena bezpečnost použití pro uživatele, je omezeno odpovědnostní riziko a výborná pověst značky pro výrobce, obchodníky a obchod.

ISO9001, ověřuje systém řízení zda je v souladu s pořadky kvalitativních standardů.

ISO14001, ověřuje systém řízení životního prostředí zda je v souladu se standardy životního prostředí.

OHSAS18001, certifikace zdraví a bezpečnosti při práci.



POCHOPENÍ VÝROBKOVÉ ŘADY FLEXOVIT

Nová výrobková řada Flexovit užívá žlutý symbol podobající se „O“, aby byl rozpoznán v obchodním prostředí.

Tento styl je aplikován na celou řadu pro jednoduchou a přímou komunikaci užívající vyobrazení a tam kde je třeba, textem v osmi evropských jazycích pro snadný výběr výrobku.

Flexovit a Flexovit PRO

Jsou dvě úrovně výkonných výrobků v rozsahu - Flexovit a Flexovit PRO. Většinu z řady tvoří výrobky standardní kvality s dobrou výkonností úrovní. Flexovit PRO výrobky mají doplňkové kvalitativní vlastnosti poskytující pokrokovější a profesionální výkonnostní úroveň.



PRO je synonymem pro profesionály:

- výrobek lepší kvality
- pro hobby a profesionální obchodníky
- profesionální výkon.

Všechny PRO výrobky charakterizuje logo PRO a profesionální vlastnost, které vyjadřuje výkonnostní výhodu.



DELŠÍ ŽIVOTNOST

Pro delší životnost brusiv na podložkách řady PRO je všeobecně používán korund v kombinaci buď s těžkým papírem a nebo s textilní podložkou. To jim dává odolnost a dlouhou životnost.

Diamantové kotouče mají laserem vařené segmenty s 10mm výškou segmentu, což jim prodlužuje životnost.

PRO řezací a brusné kotouče mají pokročilou specifikaci, která jim prodlužuje životnost. Všechny Flexovit Merchandising PRO výrobky s delší životností jsou ideální pro náročnější aplikace nebo tam, kde je užití běžného výrobku požadováno.



PRO PEVNĚJŠÍ

Pevnější podložkou v brusivech na podložkách je tkanina. Tkaninové výrobky tak jako listy se smirkem na tkanině jsou extrémně pevné, neuvěřitelně trvanlivé a mohou být trhány na proužky pro ruční broušení i pro náročnější broušení kovů.



PRO PRUŽNÝ

Pružnost je významnou výhodou tam, kde je členitý povrch a je tam obtížné dosáhnout na všechny plochy. Měkké, absorbční a pružné netkané textilie jsou ideální pro broušení takových povrchů.



PRO HLADŠÍ OPRACOVÁNÍ

Hladkost, nepoškozený povrch je zásadní pro dosažení sklovitého vzhledu. Flexovit PRO výrobky jsou vyráběny s použitím karbidu křemíku a kombinovány se zcela unikátním stearátem. Toto významně zvyšuje výkon a dokončování s omezením tření a umožňuje snadné broušení jehož výsledkem je sjednocený povrch bez škrábanců.



PRO PŘESNÉ ŘEZÁNÍ

Když řezáme nějaký materiál tak kvalita řezu je důležitá. Hrubé hrany naznačují nízkou kvalitu. S diamantovými kotouči Flexovitem PRO je výrazně nižší šance odštipování, otřepů nebo pálení, zvýšená přesnost a slabší kotouče zamenají, že je mnohem snazší je používat. Méně tepla a prachu to je způsobeno tím, že menší část kotouče je v přímém kontaktu s obrobkem – výsledkem je mnohem čistší a přesnější řez.

Obalová komunikace

Každé balení má řídicí instrukci ukazující zda je to určeno pro strojní či ruční použití. Druhá instrukce ukazuje, na který materiál tento výrobek může být použit /například na dřevo nebo kov/. Toto je pak podporováno následnou informací jako jsou technická data.



POROZUMĚNÍ PRODUKTOVÉ ŘADĚ FLEXOVITu

Rozdílnost uvnitř řad

Kde je větší rozdílnost je užito barevné kódování a instrukce pro používání.



Technické informace

Technicko informační box obsahuje následující informace:

40	125 x 16 x 32m m
EXTRA COARSE SEHR GROB MUY GRUESO MOLTO GROSSA VELMI HRUBÝ TRES GROS ZEER GROF MUITO GROSSO	Max rpm 5438/35m/sec
1x	
FOR FÜR PARA PER VOOR POUR: BOSCH, MAKIT A, METABO	

Zrno
Velikost
Rychlost
Na sucho / mokro
Množství
Obrázek typu stroje
Obrázek výrobku
Značky výkonu nástroje

Na zadní straně balení jsou dvě tabulky přeložené do osmi evropských jazyků ukazující PRO vlastnosti a škálu zrnitostí.

PRO		
 STRONGER STÄRKER MÁS RESISTENTE PIÙ FORTE SILNY GRANDE RESISTANCE STERKER GRANDE RESISTENCIA	< 40	EXTRA COARSE SEHR GROB MUY GRUESO MOLTO GROSSA VELMI HRUBÝ TRES GROS ZEER GROF MUITO GROSSO Heavy Stripping Starker Kornausbruch Gran desbaste Decapaggio pesante Vysoký úběr Enlèvement de matière élevée Hoge materiaal afname Grande desbaste
 FLEXIBLE FLEXIBEL FLEXIBILE FLESSIBILE FLEXIBILNI FLEXIBEL FLEXIVEL	50-60	COARSE GROB GRUESO GROSSA HRUBÝ GROS GROF GROSSO Moderate Stripping Moderater Kornausbruch Desbaste Decapaggio moderato Střední úběr Enlèvement de matière modéré Normale materiaal afname Desbaste medio
 SMOOTHER FINISH BESSERE OBERFLÄCHE ACABADO MÁS SUAVE ELEVATA FINITURA HLADKÝ FINIŠ HAUTE FINITION FINE FINISH EXCELENTE ACABAMENTO	80-100	MEDIUM MITTEL MEDIANO MEDIA STŘEDNÍ MOYEN MEDIUM MEDIO Levelling and Smoothing Ebenen und Glätten Semi-desbaste Spianatura e lisciatura Zarovnávání a vyhlazování Surface et polissage Egaliseren Rectificação e polimento
 LONGER LIFE LÄNGERE STANDZEIT VIDA MÁS LARGA LUNGA DURATA DLOUHÁ ŽIVOTNOST DUREE DE VIE ELEVEE LANGERE STANDTID DURACÃO DE VIDA ELEVADA	120-150	FINE FEIN FINO FINE JEMNY FIN FINO FINO Finishing Finischen Acabado Finitura Finiš Finition Finišhen Acabamento
 PRECISION CUTTING PRÄZISIONSSCHLEIFEN CORTE DE PRECISIÓN TAGLIO PRECISO PŘESNÉ ŘEZÁNÍ COUPE HAUTE PRECISION PRECISIE SLIPEN CORTE ALTA PRECISÃO	180 >	EXTRA FINE SEHR FEIN MUY FINO MOLTO FINE VELMI JEMNY TRES FIN EXTRA FIJN MUITO FINO Fine Finishing Fein Finischen Acabado Fino Fine Finitura Hladký finiš Finition fine Fijne finish Acabamento fino

PIKTOGRAMY

Dole je vysvětlení všech piktogramů objevujících se na řadě Flexovit.

Materiálové instrukce ukazující, na které materiály může být výrobek použit.



Strojní instrukce udávající vhodný typ stroje.



VÝROBKOVÉ OBRÁZKY znázorňují tvar a specifikaci každého výrobku.

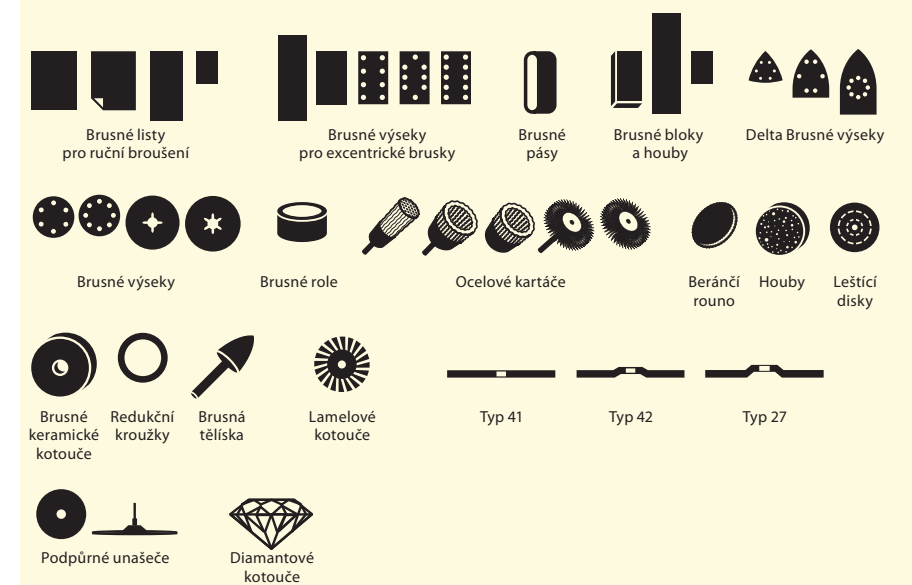

BEZPEČNOSTNÍ PIKTOGRAMY, které jsou průmyslovými standardy.

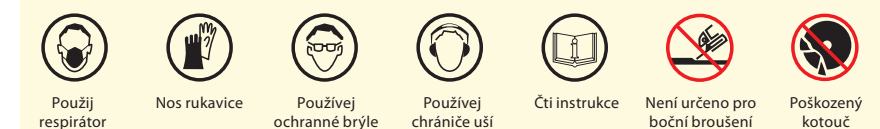

MERCHANDISING- MOŽNOSTI

V této řadě jsou dva typy balení, kde každá přináší jedinečnou výhodu:



Prodejní balení (zabaleno)

Toto balení obsahuje menší množství výrobků a je navrženo pro prodej z háků a výstavních regálů.

Toto množstevní balení a způsob balení je ideální pro hobby prodejny.



Obchodní balení – regálové - velké

Tato řada obsahuje větší množství baleného zboží a je navržena cíleně pro poloprofesionály v rozsahu hobby, železářství, obchodníky se stavebními potřebami, malířský a natěračský sektor a průmyslový maloobchod.

Balení obsahuje zabalené zboží dodávané a vystavované v boxech pro samoobslužný policový prodej.

Smysl nákupu

Flexovit přináší nový, inovativní a dynamický smysl nákupu tohoto obchodního programu který:

- vytváří vliv a prezentaci pro značku Flexovit
- demonstruje integrovaný a kompletní výrobovou kategorii
- vytváří celkový dojem a prostřednictvím vizuálních vodítek: informuje a vzdělává
- šetří čas – redukuje čas strávený výběrem správných výrobků

Zajišťuje účinek kategorie, snadný prodej, lepší informované rozhodnutí jehož výsledkem je vyšší hodnota v nák. košíku = **zvyšuje skupině brusiv výnosnost a příjmy.**



Zeptejte se vašeho místního prodejce nebo zákaznické obchodní zastoupení na Flexovit POP program.



ŘEZACÍ A BRUSNÉ KOTOUČE

- 14 Užitečné informace
- 16 Řezací kotouče
- 20 Brusné kotouče



UŽITEČNÉ INFORMACE

Flexovit nabízí širokou řadu profesionálních vysoko výkonných kotoučů vhodných pro řezání a broušení široké palety materiálů včetně ocelí, nezerových ocelí a kamene - s úplným sortimentem pro úhlové brusky, benzínové řezačky, kapovací pily a stacionární stroje do průměru kotouče 400mm.

VYBĚR SPRÁVNÉHO VÝROBKU

Řezací a brusné kotouče Flexovit přichází v rozsahu rozměrů od 100mm do 230mm pro použití v úhlových bruskách a 300mm do 400mm pro použití v benzínových řezačkách, kapovacích pilách a stacionárních strojích. Jsou dostupné ve třech různých typech 27, 41 a 42. Typ kotouče 27 by měl být užít pro broušení, zatímco typy 41 a 42 by měly být užity pro řezání. Typ kotouče může být rozpoznán podle následujících piktogramů, který se objevují vedle tabulky v katalogu tak jako na výrobkách samých.



VÝBĚR STROJŮ

Flexovit řezací a brusné kotouče jsou navrženy pro použití pro různé typy strojů. Odpovídající typy strojů jsou snadno identifikovatelné podle následujících piktogramů, které jsou obsaženy jak v katalogu tak i na výrobku samém.

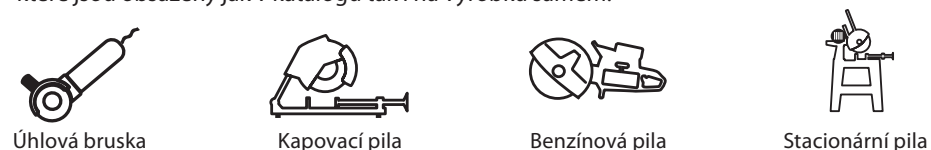

MATERIÁLOVÉ POUŽITÍ

Flexovit řezací a brusné kotouče mohou být použity na širokou škálu materiálů - každý materiál je snadno určen a rozlišen podle barvy kotouče.

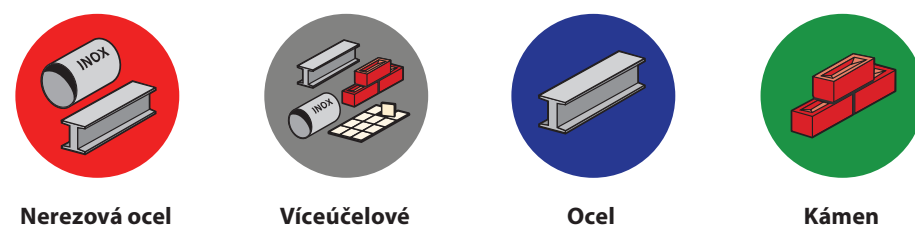

POROZUMĚNÍ VÝROBKU

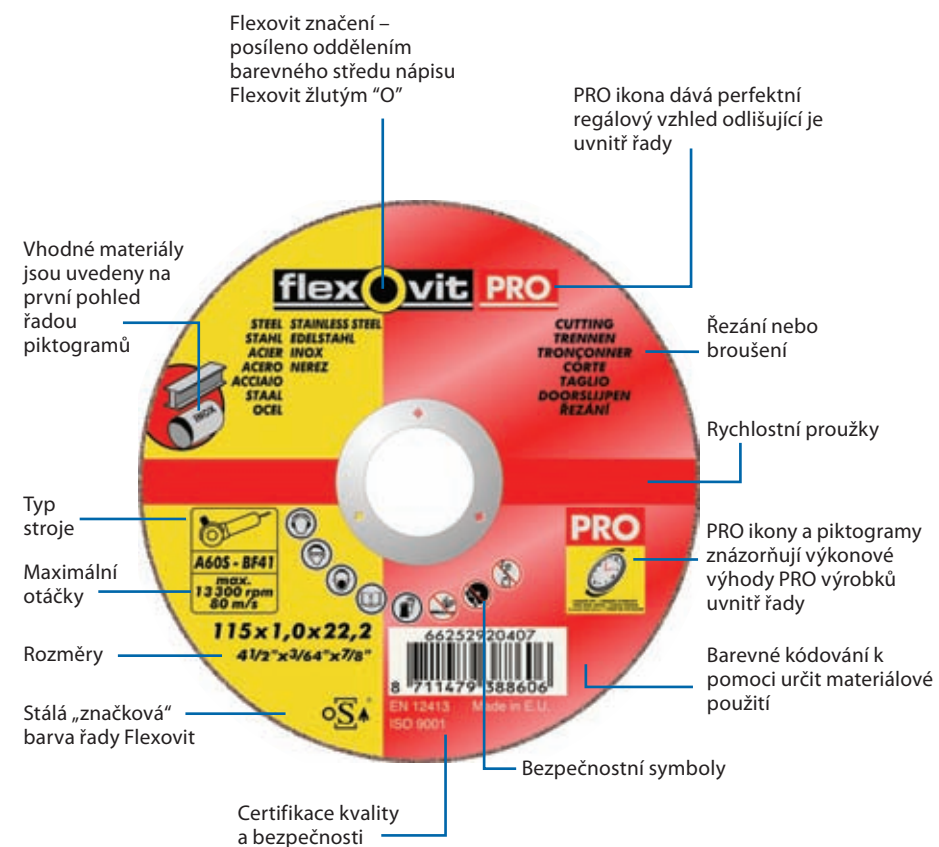

Rychlostní proužky - klíč

Nepoužívejte vaše Flexovit řezací nebo brusné kotouče pro vyšší rychlosti než je uvedeno na barevném rychlostním proužku.



ODLIŠENÍ UVNITŘ ŘADY

Větší rozlišení uvnitř řady je dáno barevným kódováním a instrukcemi pro použití.





ŘEZACÍ KOTOUČE



TYP 41

ŘEZACÍ KOTOUČE NA OCEL A NEREZ

- Ultra dlouhá životnost
- Příjemné a snadné použití
- Přímý a čistý řez
- Slabý a přesný řez
- Neobsahuje síru a chlór

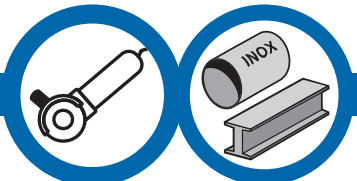

TYP 41

Rozměry (mm) DxTxB	Specifikace	Balení v boxu	Číslo zboží	Čárkový kód
115x1.0x22.2	A 60 S-BF41 Pro	25	66252920407	8711479388606
115x1.6x22.2	A 46 S-BF41 Pro	25	66252920408	8711479388620
125x1.0x22.2	A 60 S-BF41 Pro	25	66252920409	8711479388644
125x1.6x22.2	A 46 S-BF41 Pro	25	66252920410	8711479388668
180x1.6x22.2	A 46 S-BF41 Pro	25	66252920411	8711479388682
230x1.9x22.2	A 46 S-BF41 Pro	25	66252920412	8711479388705



ŘEZACÍ KOTOUČE NA OCEL A NEREZ

- Slabý přesný řez
- Neobsahuje železo, síru a chlór

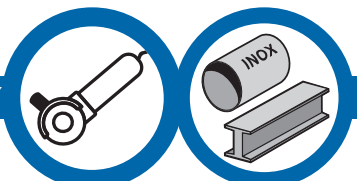

TYP 41

Rozměry (mm) DxTxB	Specifikace	Balení v boxu	Číslo zboží	Čárkový kód
115x1.0x22.2	A 60 R-BF41	25	66252920421	8711479388897
115x1.6x22.2	A 46 R-BF41	25	66252920422	8711479388910
125x1.0x22.2	A 60 R-BF41	25	66252920423	8711479388934
125x1.6x22.2	A 46 R-BF41	25	66252920424	8711479388958
150x1.6x22.2	A 46 R-BF41	25	66252920425	8711479388972
180x1.6x22.2	A 46 R-BF41	25	66252920426	8711479388996
230x1.9x22.2	A 46 R-BF41	25	66252920427	8711479389016



Rozměrový klíč: D = Průměr, T = Tloušťka, B = Upínací otvor

VÍCEÚČELOVÉ ŘEZACÍ KOTOUČE

- Řezají všechny materiály; ocel, PVC, kámen, nerez a dlažbu
- Pohodlné a snadné použití
- Studený přesný řez

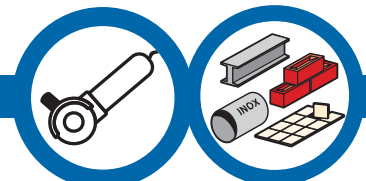

TYP 41

Rozměry (mm) DxTxB	Specifikace	Balení v boxu	Číslo zboží	Čárkový kód	
115x1.0x22.23	C 46 R-BF41	25	66252926775	8711479427732	Nový
115x1.6x22.23	C 46 R-BF41	25	66252920428	8711479389030	
125x1.0x22.23	C 46 R-BF41	25	66252926776	8711479427749	Nový
125x1.6x22.23	C 46 R-BF41	25	66252920429	8711479389054	
150x1.6x22.23	C 46 R-BF41	25	66252926777	8711479427756	Nový
180x1.6x22.23	C 46 R-BF41	25	66252926778	8711479427763	Nový
230x1.9x22.23	C 46 R-BF41	25	66252926779	8711479427787	Nový



ŘEZACÍ KOTOUČE NA OCEL

- Pohodlné a snadné použití
- Přímý a čistý řez

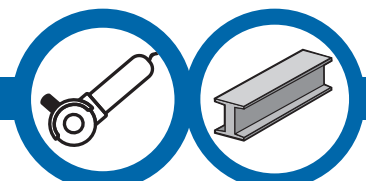

TYP 41

Rozměry (mm) DxTxB	Specifikace	Balení v boxu	Číslo zboží	Čárkový kód	
100x2.5x16.0	A 24 R-BF41	25	66252920432	8711479389115	
115x2.0x22.2	A 24 R-BF41	25	66252920430	8711479389078	
115x3.2x22.2	A 24 R-BF41	25	66252920438	8711479389238	
125x2.0x22.2	A 24 R-BF41	25	66252920431	8711479389092	
125x3.2x22.2	A 24 R-BF41	25	66252920439	8711479389252	
150x2.5x22.2	A 24 R-BF41	25	66252920435	8711479389177	
180x3.2x22.2	A 24 R-BF41	25	66252920440	8711479389276	
230x2.5x22.23	A 24 R-BF41	25	66252925643	8711479425035	Nový
230x3.2x22.2	A 24 R-BF41	25	66252920441	8711479389290	



ŘEZACÍ KOTOUČE NA OCEL

Pro kapovací pily 80m/s

- Rychlý studený řez
- Výsledek bez pálení a otrpů

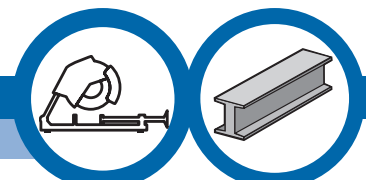

TYP 41

Rozměry (mm) DxTxB	Specifikace	Balení v boxu	Číslo zboží	Čárkový kód
300x2.8x25.4	A 24 R-BF41	10	66252920471	8711479389979
350x3.0x25.4	A 24 R-BF41	10	66252920472	8711479389993
400x3.0x25.4	A 24 R-BF41	10	66252920473	8711479390012



ŘEZACÍ KOTOUČE NA OCEL

Pro benzínové pily 80m/s

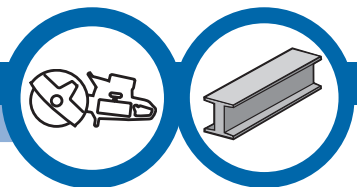

- Rychlý a studený řez
- Výsledek bez pálení a otřepů



TYP 41

Rozměry (mm) DxTxB	Specifikace	Balení v boxu	Číslo zboží	Čárkový kód
300x3.5x20.0	A 24 R-BF41	10	66252920467	8711479389894
300x3.5x22.2	A 24 R-BF41	10	66252920468	8711479389917

ŘEZACÍ KOTOUČE NA OCEL

Pro stacionární pily 100 m/s

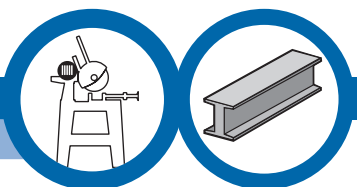

- Rychlý a studený řez
- Výsledek bez pálení a otřepů



TYP 41

Rozměry (mm) DxTxB	Specifikace	Balení v boxu	Číslo zboží	Čárkový kód
300x3.5x25.4	A 24 R-BF41	10	66252920474	8711479390036
350x3.5x25.4	A 24 R-BF41	10	66252920475	8711479390050

ŘEZACÍ KOTOUČE NA KÁMEN

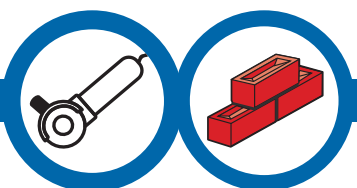

- Přímý a rychlý řez
- Příjemné a snadné použití
- Nezanášející se a nezaletující se kotouč



TYP 41

Rozměry (mm) DxTxB	Specifikace	Balení v boxu	Číslo zboží	Čárkový kód
100x2.5x16.0	C 24 R-BF41	25	66252920452	8711479389566
115x2.5x22.2	C 24 R-BF41	25	66252920453	8711479389580
125x2.5x22.2	C 24 R-BF41	25	66252920454	8711479389603
150x2.5x22.2	C 24 R-BF41	25	66252920455	8711479389627
180x2.5x22.2	C 24 R-BF41	25	66252920456	8711479389641
230x2.5x22.2	C 24 R-BF41	25	66252920457	8711479389665

ŘEZACÍ KOTOUČE NA KÁMEN

Pro benzínové pily 80m/s

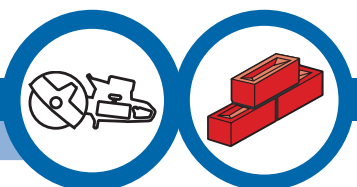

- Rychlý a studený řez
- Výsledek bez pálení a otřepů



TYP 41

Rozměry (mm) DxTxB	Specifikace	Balení v boxu	Číslo zboží	Čárkový kód
300x3.5x20.0	C 24 R-BF41	10	66252920469	8711479389931
300x3.5x22.2	C 24 R-BF41	10	66252920470	8711479389955

PRO



TYP 42

ŘEZACÍ KOTOUČE NA OCEL A NEREZ

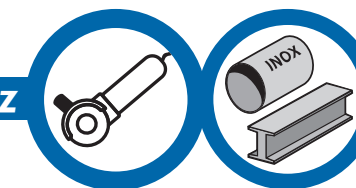

- Ultra dlouhá životnost
- Příjemné a snadné použití
- Rychlý řez
- Neobsahuje železo, síru a chlór



TYP 42

Rozměry (mm) DxTxB	Specifikace	Balení v boxu	Číslo zboží	Čárkový kód
100x3.2x16.0	A 24 S-BF42 Pro	25	66252924041	8711479417832
115x3.2x22.2	A 24 S-BF42 Pro	25	66252920413	8711479388729
125x3.2x22.2	A 24 S-BF42 Pro	25	66252920414	8711479388743
180x3.2x22.2	A 24 S-BF42 Pro	25	66252920415	8711479388767
230x3.2x22.2	A 24 S-BF42 Pro	25	66252920416	8711479388781

Nový

ŘEZACÍ KOTOUČE NA OCEL

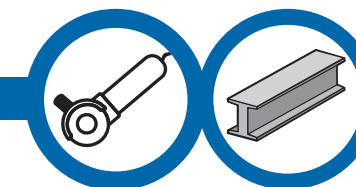

- Pohodlné a snadné použití
- Přímý a čistý řez



TYP 42

Rozměry (mm) DxTxB	Specifikace	Balení v boxu	Číslo zboží	Čárkový kód
115x2.5x22.2	A 24 R-BF42	25	66252920433	8711479389139
115x3.2x22.2	A 24 R-BF42	25	66252920442	8711479389313
125x2.5x22.2	A 24 R-BF42	25	66252920434	8711479389153
125x3.2x22.2	A 24 R-BF42	25	66252920443	8711479389337
180x2.5x22.2	A 24 R-BF42	25	66252920436	8711479389191
180x3.2x22.2	A 24 R-BF42	25	66252920444	8711479389351
230x2.5x22.2	A 24 R-BF42	25	66252920437	8711479389214
230x3.2x22.2	A 24 R-BF42	25	66252920445	8711479389375

ŘEZACÍ KOTOUČE NA KÁMEN

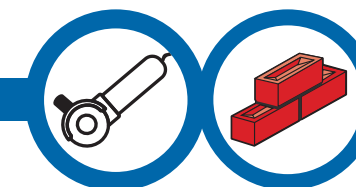

- Přímý a rychlý řez
- Příjemné a snadné použití
- Nezanášející se a nezaletující se kotouč



TYP 42

Rozměry (mm) DxTxB	Specifikace	Balení v boxu	Číslo zboží	Čárkový kód
115x3.2x22.2	C 24 R-BF42	25	66252920458	8711479389689
125x3.2x22.2	C 24 R-BF42	25	66252920459	8711479389702
180x3.2x22.2	C 24 R-BF42	25	66252920460	8711479389726
230x3.2x22.2	C 24 R-BF42	25	66252920461	8711479389740



BRUSNÉ KOTOUČE



PRO

TYP 27

BRUSNÉ KOTOUČE NA OCEL A NEREZ

- Ultra dlouhá životnost
- Rychlý úběr materiálu
- Příjemné a snadné použití
- Neobsahuje železo, síru a chlór

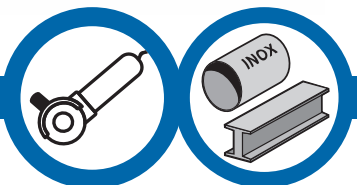

TYP 27



Rozměry (mm) DxTxB	Specifikace	Balení v boxu	Číslo zboží	Čárkový kód	
100x6.5x16.0	A 24 S-BF27 PRO	10	66252924042	8711479417849	Nový
115x6.5x22.2	A 24 S-BF27 PRO	10	66252920417	8711479388804	
125x6.5x22.2	A 24 S-BF27 PRO	10	66252920418	8711479388828	
180x6.5x22.2	A 24 S-BF27 PRO	10	66252920419	8711479388842	
230x6.5x22.2	A 24 S-BF27 PRO	10	66252920420	8711479388866	

BRUSNÉ KOTOUČE NA OCEL

- Účinné
- Rychlý úběr materiálu
- Pohodlné a snadné použití

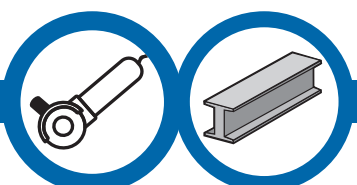

TYP 27



Rozměry (mm) DxTxB	Specifikace	Balení v boxu	Číslo zboží	Čárkový kód
100x6.5x16.0	A 24 R-BF27	10	66252920446	8711479389399
115x6.5x22.2	A 24 R-BF27	10	66252920447	8711479389412
125x6.5x22.2	A 24 R-BF27	10	66252920448	8711479389436
150x6.5x22.2	A 24 R-BF27	10	66252920449	8711479389450
180x6.5x22.2	A 24 R-BF27	10	66252920450	8711479389474
230x6.5x22.2	A 24 R-BF27	10	66252920451	8711479389542

BRUSNÉ KOTOUČE NA KÁMEN

- Rychlý úběr materiálu
- Pohodlné a snadné použití
- Nezanášející se a nezašlešťující se kotouč

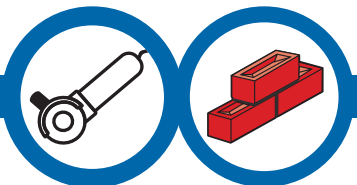

TYP 27



Rozměry (mm) DxTxB	Specifikace	Balení v boxu	Číslo zboží	Čárkový kód
100x6.5x16.0	C 24 R-BF27	10	66252920462	8711479389764
115x6.5x22.2	C 24 R-BF27	10	66252920463	8711479389788
125x6.5x22.2	C 24 R-BF27	10	66252920464	8711479389801
180x6.5x22.2	C 24 R-BF27	10	66252920465	8711479389825
230x6.5x22.2	C 24 R-BF27	10	66252920466	8711479389849

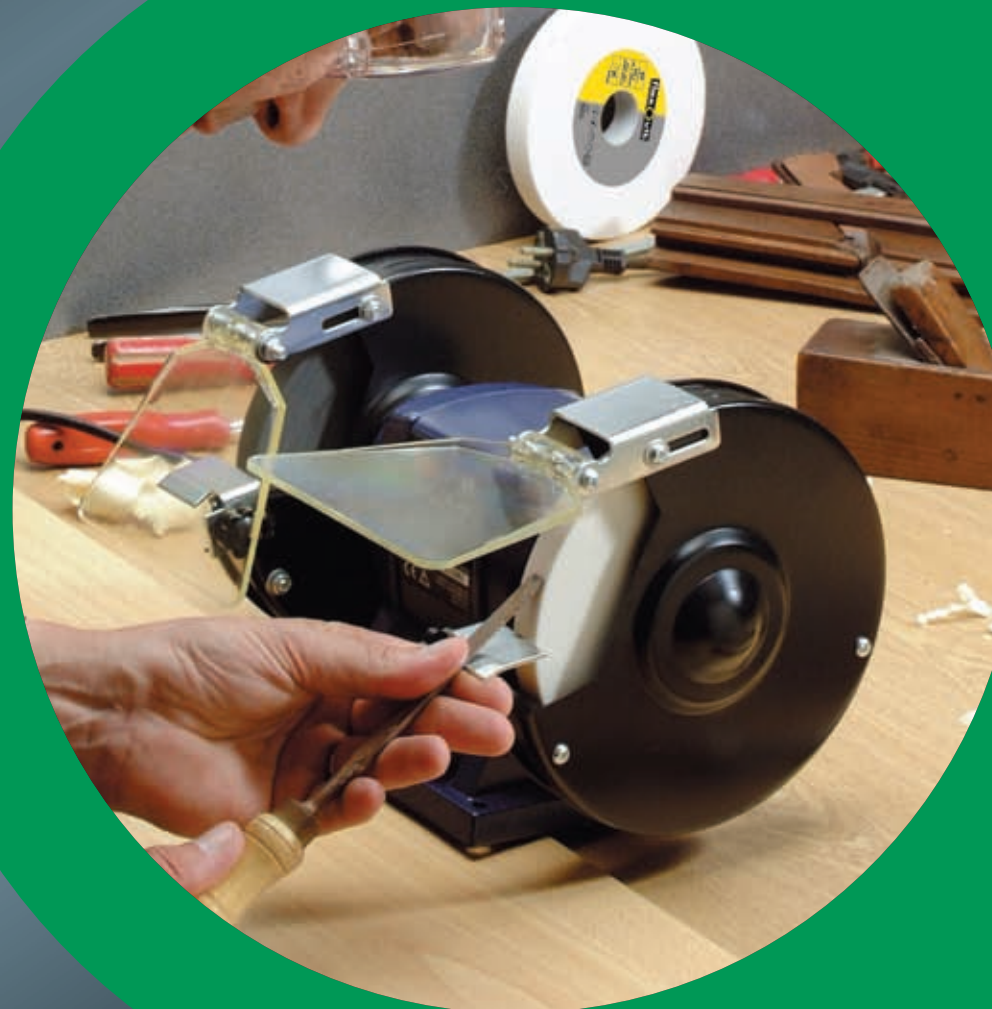

KERAMIKOU POJENÉ BRUSNÉ KOTOUČE

- 22 Užitečné informace
- 24 Brusné kameny
- 25 Brusná tělíska
- 26 Keramické brusné kotouče



UŽITEČNÉ INFORMACE

Flexovit nabízí unikátní řadu profesionálních keramikou pojených brusiv, které vyhovují požadavkům kteréhokoli obchodního prostředí. Řada zahrnuje pojené brusné kotouče, brusné kameny a brusná tělíska, která jsou vhodná pro všeobecné opravárenské aplikace.

VÝBĚR SPRÁVNÉHO VÝROBKU

Keramické brusné kotouče

Stále více dnešních nástrojů je vyráběno z tvrdých, houževnatých a obtížně brousitelných ocelí. Flexovit - keramické brusné kotouče jsou vyráběny z korundu, který je ideální pro broušení všech typů ocelí a broušení nástrojů. Tato řada kotoučů je dostupná ve dvou zrnitostech; zrnitost 36 pro úběr materiálu a zrnitost 60 pro ostření.

Brusné kameny

Každý Flexovit brusný kámen je speciálně navržen pro různé brusné použití s kterými se setkáváme doma, zahradě nebo v dílně. Všechny brusné kameny jsou vyrobeny z korundu. Tento typ brusiva je vhodný na broušení všech typů ocelí a je speciálně uzpůsoben k ostření a vyžaduje min. brusný tlak.

Flexovit - ostříč nožů je speciální patentovaný výrobek Saint-Gobain Abrasives a je to ideálním vybavením pro každou kuchyň. Je vyjíměčně efektivní a může zvýšit výkon všech kuchyňských nožů. Také se snadno používá a je uzpůsoben pro běžné ukládání v každé kuchyňské zásuvce.

Brusná tělíska

Flexovit - brusná tělíska jsou vyráběna z růžového korundu a jsou ideální pro těžké broušení oceli, kamene, keramiky a plastů. Mohou být také použity pro odhroťování zakřivených ploch obrobků a vnitřní broušení. Všechna brusná tělíska mají stopku o průměru 6mm a mohou být použity ve většině el. brusek.

A12



W204



A25



Flexovit – keramické kotouče, brusné kameny a brusná tělíska jsou vyrobeny z růžového a bílého korundu, který je tříštivý a vyžaduje min. přítlak při broušení. Je mnohem křehčí než ostatní typy korundů.

Tyto materiály poskytují významné výhody, když jsou broušeny tvrdší materiály.

POROZUMĚNÍ VÝROBKU

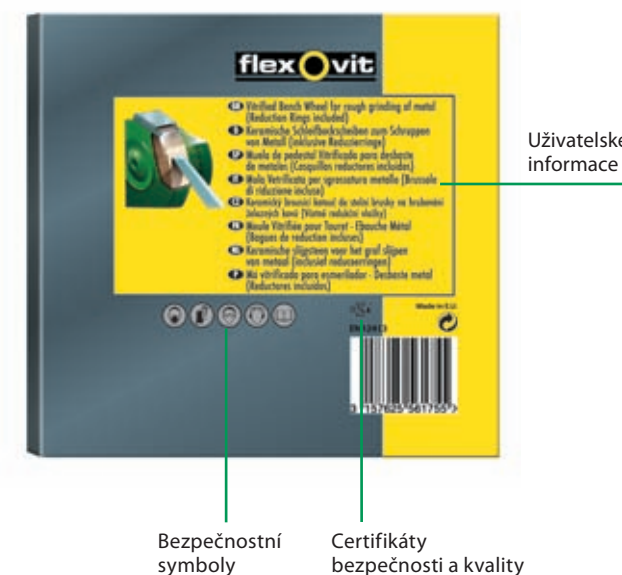
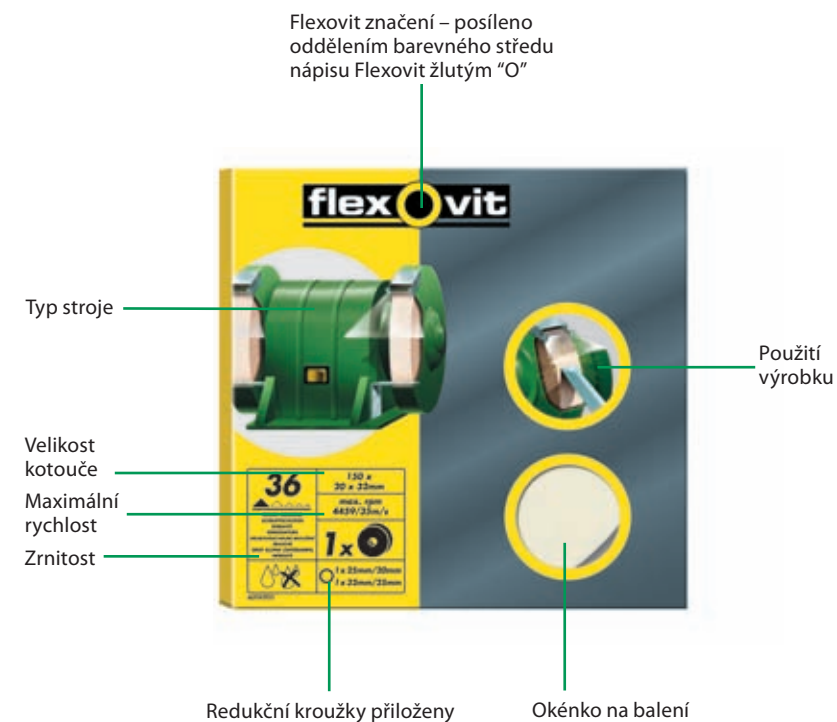



BRUSNÉ KAMENY



BRUSNÉ KAMENY

PRO BROUŠENÍ ZAHRADNICKÝCH NÁSTROJŮ

- Korundové brusivo pro dlouhodobé ostří na zahradnickém nářadí
- Ideální pro broušení zahradnického nářadí a ostří



Rozměry (mm) HxWxT	Zrnitost	Množství v balení	Balení v boxu	Číslo zboží	Čárkový kód
100x19x6	Jemný	1	10	66243441050	3157625562196

BRUSNÉ KAMENY

PRO BROUŠENÍ ZAKŘIVENÝCH NÁSTROJŮ ČI NÁŘADÍ

- Korundové brusivo pro dlouhodobé ostří na zakřivených nástrojích
- Ideální pro ostření zakřivených nástrojů, nůžek, nožů a ostatního ostří



Rozměry (mm) HxWxT	Zrnitost	Množství v balení	Balení v boxu	Číslo zboží	Čárkový kód
115x45x10	Střední	1	10	66243439334	3157625561908

BRUSNÝ KÁMEN

PRO BROUŠENÍ BĚŽNÝCH A KUCHYŇSKÝCH NÁSTROJŮ

- Korundové brusivo pro dlouhodobé ostří na běžných a kuchyňských nástrojích
- Ideální pro broušení kuchyňských nožů, nůžek a ostatního ostří



Rozměry (mm) HxWxT	Zrnitost	Množství v balení	Balení v boxu	Číslo zboží	Čárkový kód
125x50x19	Hrubý / Jemný	1	10	66243439333	3157625561915



BRUSNÝ KÁMEN

PRO BROUŠENÍ TĚŽKÉHO ZAHRADNÍHO NÁŘADÍ

- Korunové brusivo pro dlouhodobé ostří na těžkém zahradním nářadí
- Ideální pro broušení kos a zahradních nůžek

Rozměry (mm) HxWxT	Zrnitost	Množství v balení	Balení v boxu	Číslo zboží	Čárkový kód
240x35x13	Jemný	1	10	66243440255	3157625561922



BRUSIČ NOŽŮ

BROUŠENÍ NOŽŮ

- Korundové brusivo pro dlouhodobé ostří na kuchyňských nožích
- Ideální pro broušení kuchyňských nožů

Množství v balení	Balení v boxu	Číslo zboží	Čárkový kód
1	12	66243444047	3157625566668

BRUSNÁ TĚLÍSKA



BRUSNÁ TĚLÍSKA

- Korundové brusivo
- 6mm stopka
- Ideální pro precizní broušení oceli a slitinových ocelí



Rozměry (mm) HxWxT	Zrnitost	Množství v balení	Balení v boxu	Číslo zboží	Čárkový kód
6mm stopka	Jemný	3	5	66243439327	3157625561793





KERAMIKOU POJENÉ BRUSNÉ KOTOUČE



KERAMIKOU POJENÉ BRUSNÉ KOTOUČE

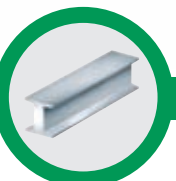

- Korundové brusivo
- Vhodné pro broušení všech typů ocelí
- Pro používání ve stolních a stojanových bruskách
- Redukční kroužky jsou přiloženy k přizpůsobení výrobků na různé průměry hřídel (25mm/20mm, 32mm/25mm)



Rozměry (mm) DxTxB	Zrnitost	Použití	Max ot/m/s	Množství v balení	Balení v boxu	Číslo zboží	Čárkový kód
125x16x32	60	Přesné broušení	5438 otáčky nebo 35 m/s	1	1	66243439313	3157625560598
125x16x32	36	Hrubé broušení	5438 otáčky nebo 35 m/s	1	1	66243439310	3157625561823
150x20x32	60	Přesné broušení	4459 otáčky nebo 35 m/s	1	1	66243439317	3157625561762
150x20x32	36	Hrubé broušení	4459 otáčky nebo 35 m/s	1	1	66243439315	3157625561755
200x25x32	60	Přesné broušení	3344 otáčky nebo 35 m/s	1	1	66243439320	3157625561786
200x25x32	36	Hrubé broušení	3344 otáčky nebo 35 m/s	1	1	66243439319	3157625561779

Rozměrový klíč: D = Průměr, T = Tloušťka, B = Upínací otvor



BRUSIVA NA PODLOŽKÁCH

- 28 Užitečné informace
- 30 Brusné papíry pro ruční broušení
- 35 Brusné role – 5m
- 37 Výseky pro excentrické brusky
- 40 Brusné výseky
- 44 Listy do delta brusek
- 46 Brusné pásy
- 50 Brusné bloky - sady a houby



UŽITEČNÉ INFORMACE

Rozsáhlá řada výrobků na podložkách výrobkové řady Flexovitu byla vyvinuta, aby poskytla vysoce efektivní řešení pro všechny požadavky vyskytující se v obchodním prostředí.

Tento výrobková řada dobré kvality je podpořena výběrem PRO výrobků, které dávají dobrý výkon, často požadový při náročnějších aplikacích.

POROZUMĚNÍ VÝROBKU



ROZLIŠOVÁNÍ UVNITŘ ŘADY

Když je potřeba větší rozlišení uvnitř řady například „Brusné listy pro ruční použití“ je to provedeno barevným kódováním a aplikační instrukcí.



VÝBĚR SPRÁVNÉHO VÝROBKU

Pro rozlišení mezi výrobkovými typy a snadnější výběr výrobku je použito barevné kódování a zvláštní vyobrazení.



Brusný papír se skleněným zrnem

Ekonomický brusný papír je ideální pro všeobecné použití.



Korundový brusný papír pro všeobecné použití

Tento odolný a ostrý korund s otevřenou strukturou je ideální pro běžné broušení a úběr materiálu.



Vysoce výkonný korundový brusný papír

Odolný a ostrý korund kombinovaný s těžkou papírovou podložkou poskytuje výrobku extrémní odolnost, dlouhou životnost a je vhodný pro každé broušení včetně strojního.



Voděodolný papír

Ostrý karbid křemíku a uzavřená struktura tohoto papíru je ideální pro závěrečné brusné operace. Voděodolný papír je speciálně impregnovaný a to ho dělá ideální pro použití s vodou. Papír vydrží déle a dává jemnější povrch, když je použit za mokra, kde ho voda čistí, maže a pomáhá předcházet zanášení.



Dokončovací papír

Karbid křemíku s unikátním a pokrokovým stearátovým povlakem, který významně zvyšuje výkon a dokončování s omezením tření a zanášení. Umožňuje klouzavý brusný pohyb jehož výsledkem je velmi spojitý povrch bez škrábanců.



Brusné smirkové plátno

Vysoce výkonné brusné plátno pro rychlé a agresivní odstraňování barvy, rezu a hrubé povrchy. Rychle řezající smírek je nanesen na těžké keprové tkanině což umožňuje, aby mohl být list trhan na proužky a poskytuje výbornou pružnost pro práce na rovné ploše nebo na zvlněném povrchu.



Korundový fibrový disk

Houževnatý a ostrý korund kombinovaný s hustou polotuhou podložkou dává tomuto výrobku extrémní životnost. Je ideální pro práce s kovem za použití úhlové brusky.



Korundové plátno

Houževnatý a ostrý korund kombinovaný s textilní podložkou dává maximální pevnost a flexibilitu a je ideální pro agresivní broušení v pásových bruskách.



Netkané textilie

Tento výrobek je navržen pro dokončovací aplikace, kde je požadován malý úběr materiálu. Je extrémně flexibilní a vhodný pro práce na profilovaném povrchu. Tyto výrobky mohou být použity s vodou a mohou být také prány a znovu použity. Jsou dostupné také ve velikosti 1/3 listu a pro ruční nebo strojní užití v excentrických bruskách.



Brusné houby

Navrženy pro broušení profilovaných povrchů a těžko dostupných míst. Na dvou stranách je jiná zrnitost s korundovým zrnem, který jim dává dlouhou životnost a odolnost. Houby se mohou mýt a následně znovu použít. - jednoduše vypláchnout ve vodě a tím odstranit zanesení. Jsou k dispozici ve třech druzích; standard, velká a s dvěma úhly.



Brusný blok - kity

Kity brusných bloků obsahují směs korundových listů a brusného bloku. Tyto bloky jsou velmi pohodlné na používání a jsou vybaveny suchým zipem, čímž je umožněna rychlá a snadná výměna listů.



LISTY PRO RUČNÍ BROUŠENÍ



PAPÍROVÉ LISTY SE SKLENĚNÝMI ZRNY

- Ekonomické papírové listy
- Vhodné pro ruční broušení

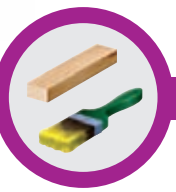

ZABALENO

Rozměry (mm) WxL	Zrnitost	Množství v balení	Balení v boxu	Číslo zboží	Čárkový kód	
230x280	Jemný	4	50	63642526249	3157625529861	
230x280	Střední	4	50	63642526259	3157625529892	
230x280	Hrubý	4	50	63642526292	3157625529908	
230x280	Míchaný	1xhrubý 2xstřední 1xjemný	4	50	63642526485	3157625530843



OBCHODNÍ BALENÍ

Rozměry (mm) WxL	Zrnitost	Množství v balení	Balení v boxu	Číslo zboží	Čárkový kód	
230x280	Jemný	15	15	63642526530	3157625537781	
230x280	Střední	15	15	63642526538	3157625537798	
230x280	Hrubý	15	15	63642526541	3157625537804	
230x280	Míchaný	5xhrubý 10xstřední 10xjemný	25	10	63642526563	3157625537811



VELKÉ BALENÍ

Rozměry (mm) WxL	Zrnitost	Množství v balení	Balení v boxu	Číslo zboží	Čárkový kód	
230x280	0	25	5	63642558231	5010352582319	Nový
230x280	0	25	5	63642558232	5010352582326	Nový
230x280	1	25	5	63642558233	5010352582333	Nový
230x280	1.5	25	5	63642558234	5010352582340	Nový
230x280	F2	25	5	63642558235	5010352582357	Nový
230x280	M2	25	5	63642558236	5010352582364	Nový
230x280	S2	25	5	63642558237	5010352582371	Nový
230x280	2.5	25	5	63642558238	5010352582388	Nový
230x280	3	25	5	63642558239	5010352582395	Nový

Rozměrový klíč: W = Šířka, L = Délka



LISTY PRO VŠEOBECNÉ POUŽITÍ

- Všeobecně používaný korund na různé druhy povrchů
- Vhodné pro ruční nebo strojní použití



ZABALENO

Rozměry (mm) WxL	Zrnitost	Zrno	Množství v balení	Balení v boxu	Číslo zboží	Čárkový kód
230x280	Jemný	120	3	25	63642526254	3157625529885
230x280	Střední	80	3	25	63642526251	3157625529878
230x280	Hrubý	50	3	25	63642526238	3157625529854
230x280	Míchaný	1x50 1x80 1x120	3	25	63642526482	3157625530836



OBCHODNÍ BALENÍ

Rozměry (mm) WxL	Zrnitost	Zrno	Množství v balení	Balení v boxu	Číslo zboží	Čárkový kód
230x280	Jemný	120	15	15	63642526525	3157625537767
230x280	Střední	80	15	15	63642526524	3157625537743
230x280	Hrubý	50	15	15	63642526522	3157625537736
230x280	Míchaný	5x50 10x80 10x120	25	10	63642526527	3157625537774



VYSOCE VÝKONNÉ LISTY

- Tuhá a těžká papírová podložka pro delší životnost výrobku
- Vysoce výkonný korund pro užití na různých druzích povrchu
- Vhodné pro ruční nebo strojní použití



ZABALENO

Rozměry (mm) WxL	Zrnitost	Zrno	Množství v balení	Balení v boxu	Číslo zboží	Čárkový kód
230x280	Jemný	120	3	10	63642526313	3157625530058
230x280	Střední	80	3	10	63642526312	3157625530041
230x280	Hrubý	50	3	10	63642526311	3157625530034



OBCHODNÍ BALENÍ

Rozměry (mm) WxL	Zrnitost	Zrno	Množství v balení	Balení v boxu	Číslo zboží	Čárkový kód
230x280	Jemný	120	15	15	63642526593	3157625537996
230x280	Střední	80	15	15	63642526592	3157625537989
230x280	Hrubý	50	15	15	63642526591	3157625537972
230x280	Míchaný	5x50 10x80 10x120	25	10	63642526594	3157625538009

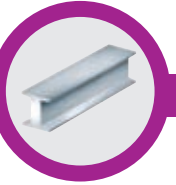
PRO**SMIRKOVÉ PLÁTNO - LISTY**

- Neuvěřitelně pevná textilní podložka pro zvýšení pevnosti a trvanlivosti
- Pro odstranění rzi, barvy a třísek z povrchu kovů
- Jemná zrnitost je také ideální pro přípravu a leštění kovů
- Výrobek může být trhán na proužky pro jemnější práci
- Vhodné pro ruční nebo strojní použití

**ZABALENO**

Rozměry (mm) WxL	Zrnitost	Zrno	Množství v balení	Balení v boxu	Číslo zboží	Čárkový kód
230x280	Jemný		3	15	63642526306	3157625530003
230x280	Střední		3	15	63642526304	3157625529991
230x280	Hrubý		3	15	63642526308	3157625530027
230x280	Míchaný	1xhrubý 1xstřední 1xjemný	3	15	63642526493	3157625530881

**OBCHODNÍ BALENÍ**

Rozměry (mm) WxL	Zrnitost	Zrno	Množství v balení	Balení v boxu	Číslo zboží	Čárkový kód
230x280	Jemný		15	10	63642526582	3157625537934
230x280	Střední		15	10	63642526583	3157625537941
230x280	Hrubý		15	10	63642526584	3157625537958
230x280	Míchaný	5xhrubý 10xstřední 10xjemný	25	8	63642526589	3157625537965

**VELKÉ BALENÍ**

Rozměry (mm) WxL	Zrnitost	Množství v balení	Balení v boxu	Číslo zboží	Čárkový kód	
230x280	150	25	5	63642558253	5010352582531	Nový
230x280	120	25	5	63642558252	5010352582524	Nový
230x280	100	25	5	63642558251	5010352582517	Nový
230x280	80	25	5	63642558250	5010352582500	Nový
230x280	60	25	5	63642558249	5010352582494	Nový
230x280	40	25	5	63642558248	5010352582487	Nový

Rozměrový klíč: W = Šířka, L = Délka

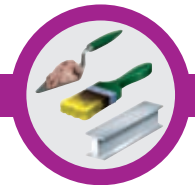
VODĚODOLNÉ PAPIŘY

- Může být použit za sucha i za mokra
- Vysoce flexibilní a vysoce kvalitní karbid křemíku
- Ideální pro použití s vodou a nebo jinými mazivy

**ZABALENO**

Rozměry (mm) WxL	Zrnitost	Zrno	Množství v balení	Balení v boxu	Číslo zboží	Čárkový kód
230x280	Jemný	400	3	25	63642526303	3157625529984
230x280	Střední	240	3	25	63642526302	3157625529977
230x280	Hrubý	180	3	25	63642526301	3157625529953
230x280	Míchaný	1x180 1x240 1x400	3	25	63642526491	3157625530874

**OBCHODNÍ BALENÍ**

Rozměry (mm) WxL	Zrnitost	Zrno	Množství v balení	Balení v boxu	Číslo zboží	Čárkový kód
230x280	Jemný	400	15	15	63642526580	3157625537903
230x280	Střední	240	15	15	63642526579	3157625537897
230x280	Hrubý	180	15	15	63642526577	3157625537873
230x280	Míchaný	5x180 10x240 10x400	25	10	63642526581	3157625537927

**VELKÉ BALENÍ**

Rozměry (mm) WxL	Zrnitost	Množství v balení	Balení v boxu	Číslo zboží	Čárkový kód	
230x280	1000	25	5	63642558246	5010352582463	Nový
230x280	800	25	5	63642558245	5010352582456	Nový
230x280	600	25	5	63642558244	5010352582449	Nový
230x280	400	25	5	63642558243	5010352582432	Nový
230x280	320	25	5	63642558242	5010352582425	Nový
230x280	240	25	5	63642558241	5010352582418	Nový
230x280	150	25	5	63642558240	5010352582401	Nový

PRO**NETKANÉ ABRAZIVNÍ TEXTILIE**

- Vysoce flexibilní pro jemné broušení
- Může být prána a znovu použita
- Ideální pro použití za mokra, sucha nebo s chemickými látkami
- Může být užita na celou řadu aplikací včetně těžkého čistění, dokončování a lehkého leštění
- Vhodné pro ruční nebo strojní použití



Rozměry (mm) WxL	Zrnitost	Množství v balení	Balení v boxu	Číslo zboží	Čárkový kód
115x280	Jemný	1	10	63642527470	3157625554153
115x280	Střední	1	10	63642527517	3157625554177
115x280	Hrubý	1	10	63642527522	3157625554184

PRO**DOKONČOVACÍ BRUSNÝ PAPÍR-LISTY**

- Ideální pro jemné dokončování a mezibroušení
- Vysoce kvalitní a extrémně ostrý karbid křemíku
- Stearátový povlak omezuje zanášení
- Ideální pro dosažení velmi hladkého povrchu

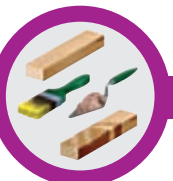
**ZABALENO**

Rozměry (mm) WxL	Zrnitost	Zrno	Množství v balení	Balení v boxu	Číslo zboží	Čárkový kód
230x280	Jemný	240	3	25	63642526300	3157625529946
230x280	Střední	180	3	25	63642526299	3157625529939
230x280	Hrubý	120	3	25	63642526294	3157625529915
230x280	Extra Hrubý	80	3	25	63642526296	3157625529922
230x280	Míchaný	1x120 1x180 1x240	3	25	63642526488	3157625530867

**OBCHODNÍ BALENÍ**

Rozměry (mm) WxL	Zrnitost	Zrno	Množství v balení	Balení v boxu	Číslo zboží	Čárkový kód
230x280	Jemný	240	15	15	63642526573	3157625537859
230x280	Střední	180	15	15	63642526569	3157625537842
230x280	Hrubý	120	15	15	63642526568	3157625537835
230x280	Extra Hrubý	80	15	15	63642526567	3157625537828
230x280	Míchaný	5x120 10x180 10x240	25	10	63642526576	3157625537866

BRUSNÉ ROLE 5m**VŠEOBECNĚ POUŽITELNÉ ROLE**

- Běžný korund pro užití na různé povrchy
- Vhodné pro ruční i strojní použití



Rozměry (mm x m) WxL	Zrnitost	Zrno	Balení v boxu	Číslo zboží	Čárkový kód
115x5	Jemný	180	6	63642526413	3157625530522
115x5	Střední	120	6	63642526412	3157625530515
115x5	Hrubý	80	6	63642526411	3157625530508
115x5	Extra Hrubý	50	6	63642526410	3157625530492

Rozměry (mm x m) WxL	Zrnitost	Zrno	Balení v boxu	Číslo zboží	Čárkový kód	
115x10	Střední	120	10	69957398441	3157625749931	Nový
115x10	Hrubý	80	10	69957398440	3157625749924	Nový
115x10	Extra Hrubý	50	10	69957398439	3157625749917	Nový

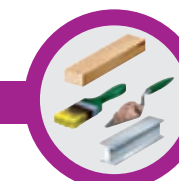
**VÝKONNÉ ROLE**

- Vysoce kvalitní korund pro užití na různé povrchy
- Vhodné pro ruční i strojní použití



Rozměry (mm x m) WxL	Zrnitost	Zrno	Balení v boxu	Číslo zboží	Čárkový kód	
115x5	Jemný	120	10	63642569921	3157625581449	Nový
115x5	Střední	80	10	63642569918	3157625581418	Nový
115x5	Hrubý	60	10	63642569915	3157625581388	Nový
115x5	Extra Hrubý	40	10	63642569909	3157625581333	Nový

Rozměry (mm x m) WxL	Zrnitost	Zrno	Balení v boxu	Číslo zboží	Čárkový kód	
115x10	Jemný	120	10	63642569922	3157625581456	Nový
115x10	Střední	80	10	63642569919	3157625581425	Nový
115x10	Hrubý	60	10	63642569916	3157625581395	Nový
115x10	Extra Hrubý	40	10	63642569912	3157625581364	Nový

Rozměry (mm x m) WxL	Zrnitost	Zrno	Balení v boxu	Číslo zboží	Čárkový kód	
115x50	Jemný	120	1	63642569923	3157625581463	Nový
115x50	Střední	80	1	63642569920	3157625581432	Nový
115x50	Hrubý	60	1	63642569917	3157625581401	Nový
115x50	Extra Hrubý	40	1	63642569914	3157625581371	Nový

PRO**VYSOCE VÝKONNÉ ROLE**

- Houževnatá a trvanlivá podložka pro delší životnost výrobku
- Vysoce výkonný korund pro užití na různých druzích povrchu
- Vhodné pro ruční i strojní použití

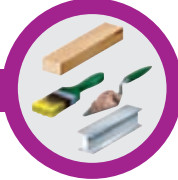

Rozměry (mm x m) WxL	Zrnitost	Zrno	Balení v boxu	Číslo zboží	Čárkový kód
115x5	Jemný	120	6	63642526430	3157625530614
115x5	Střední	80	6	63642526429	3157625530607
115x5	Hrubý	60	6	63642526423	3157625530591
115x5	Extra Hrubý	40	6	63642526421	3157625530584

**PRO****DOKONČOVACÍ PAPIŘOVÉ ROLE**

- Ideální pro jemné dokončování a mezibroušení
- Vysoce kvalitní a extrémně ostrý karbid křemíku
- Stearátový povlak na omezení zanášení
- Ideální pro dosažení hladkého povrchu

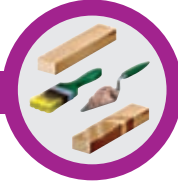

Rozměry (mm x m) WxL	Zrnitost	Zrno	Balení v boxu	Číslo zboží	Čárkový kód
115x5	Jemný	320	6	63642526420	3157625530577
115x5	Střední	240	6	63642526417	3157625530553
115x5	Hrubý	180	6	63642526416	3157625530546
115x5	Extra Hrubý	120	6	63642526415	3157625530539

**PRO****HANDY ROLE NA SMIRKOVÉM PLÁTNĚ**

- Pevné plátno zaručující vysokou životnost
- Odstraňování rzi, otřepů a nátěrů z kovů
- Šířka plátna je vhodná pro přesné broušení, např. Instalaterské práce
- Ruční broušení

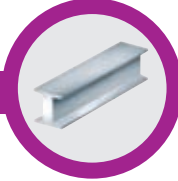

Rozměry (mm x m) WxL	Zrnitost	Balení v boxu	Číslo zboží	Čárkový kód	
38x5	Jemný	6	69957389879	8711479423611	Nový
38x5	Střední	6	69957389877	8711479423598	Nový
38x5	Hrubý	6	69957389874	8711479423567	Nový

**LISTY PRO EXCENTRICKÉ BRUSKY****RYCHLE ODNÍMATELNÉ LISTY PRO EXCENTRICKÉ BRUSKY**

- Vysoce výkonný korund pro užití na různých druzích povrchů
- Suchý zip umožňuje snadnou výměnu listu

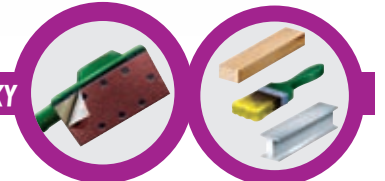
**ZABALENO**

Rozměry (mm) WxL	Zrnitost	Zrno	Množství v balení	Balení v boxu	Číslo zboží	Čárkový kód	
93x185 	Velmi jemný	180	6	5	69957389802	8711479421334	Nový
	Jemný	120	6	5	69957389801	8711479421327	Nový
	Střední	80	6	5	69957389800	8711479421303	Nový
	Hrubý	50	6	5	69957389786	8711479421167	Nový

Značka brusek: BLACK & DECKER, PEUGEOT

Rozměry (mm) WxL	Zrnitost	Zrno	Množství v balení	Balení v boxu	Číslo zboží	Čárkový kód
93x185 	Jemný	120	6	5	63642526345	3157625530218
	Střední	80	6	5	63642526344	3157625530201
	Hrubý	50	6	5	63642526342	3157625530195

Značka brusek: BLACK & DECKER, PEUGEOT**OBCHODNÍ BALENÍ**

Rozměry (mm) WxL	Zrnitost	Zrno	Množství v balení	Balení v boxu	Číslo zboží	Čárkový kód
93x185 	Jemný	120	15	12	63642526673	3157625538252
	Střední	80	15	12	63642526672	3157625538245
	Hrubý	50	15	12	63642526670	3157625538238
	Míchaný	5x50 10x80 10x120	25	8	63642526674	3157625538269

Značka brusek: BLACK & DECKER, PEUGEOT

LISTY PRO EXCENTRICKÉ BRUSKY

- Vysoce výkonný korund pro užití na různých druzích povrchů
- Dostupné v množstvích, velikostech a uspořádáních odsávacích otvorů, aby se hodily na většinu značek excen. brusek



ZABALENO

Rozměry (mm) WxL	Zrnitost	Zrno	Množství v balení	Balení v boxu	Číslo zboží	Čárkový kód	
93x230	Extra jemný	240	10	10	69957389773	3157625667136	Nový
	Velmi jemný	180	10	10	69957389767	3157625667129	Nový
	Jemný	120	10	10	63642526321	3157625530089	
	Střední	80	10	10	63642526320	3157625530072	
	Hrubý	50	10	10	63642526314	3157625530065	

Značka brusky: AEG/ATLAS COPCO, BLACK & DECKER, BOSCH, CASALS, FESTO, HITACHI, MAKITA, METABO, PEUGEOT, RHINO, RYOBI, SKIL, STAYER

Rozměry (mm) WxL	Zrnitost	Zrno	Množství v balení	Balení v boxu	Číslo zboží	Čárkový kód	
93x230	Velmi jemný	180	10	10	69957389783	8711479421129	Nový
	Jemný	120	10	10	63642526336	3157625530157	
	Střední	80	10	10	63642526335	3157625530133	
	Hrubý	50	10	10	63642526330	3157625530126	

Značka brusky: BLACK & DECKER, BOSCH, CASALS, FESTO, MAKITA, METABO, RYOBI, SKIL

Rozměry (mm) WxL	Zrnitost	Zrno	Množství v balení	Balení v boxu	Číslo zboží	Čárkový kód	
93x230	Velmi jemný	180	10	10	69957389785	8711479421143	Nový
	Jemný	120	10	10	63642526341	3157625530188	
	Střední	80	10	10	63642526340	3157625530171	
	Hrubý	50	10	10	63642526337	3157625530164	

Značka brusky: AEG/ATLAS COPCO, BLACK & DECKER, CASALS, PEUGEOT, RHINO, STAYER

Rozměry (mm) WxL	Zrnitost	Zrno	Množství v balení	Balení v boxu	Číslo zboží	Čárkový kód	
115x280	Velmi jemný	180	10	10	69957389775	3157625667143	Nový
	Jemný	120	10	10	63642526328	3157625530119	
	Střední	80	10	10	63642526327	3157625530102	
	Hrubý	50	10	10	63642526326	3157625530096	

Značka brusky: AEG/ATLAS COPCO, BLACK & DECKER, BOSCH, CASALS, FESTO, HITACHI, MAKITA, METABO, PEUGEOT, RHINO, RYOBI, SKIL, STAYER

Rozměry (mm) WxL	Zrnitost	Zrno	Množství v balení	Balení v boxu	Číslo zboží	Čárkový kód	
115x280	Velmi jemný	180	10	10	69957390011	8711479424991	Nový
	Jemný	120	10	10	63642526500	3157625530928	
	Střední	80	10	10	63642526499	3157625530911	
	Hrubý	50	10	10	63642526498	3157625530904	

Značka brusky: BLACK & DECKER, BOSCH, CASALS, DEWALT, ELU, FELISATTI, FESTO, HITACHI, HOLZ HER, MAKITA, METABO, PEUGEOT, RYOBI

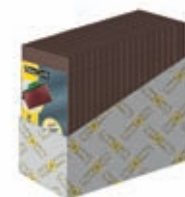

OBCHODNÍ BALENÍ

Rozměry (mm) WxL	Zrnitost	Zrno	Množství v balení	Balení v boxu	Číslo zboží	Čárkový kód
93x230	Jemný	120	15	20	63642526603	3157625538047
	Střední	80	15	20	63642526602	3157625538023
	Hrubý	50	15	20	63642526597	3157625538016
	Míchaný	5x50 10x80 10x120	25	10	63642526604	3157625538054

Značka brusky: AEG/ATLAS COPCO, BLACK & DECKER, BOSCH, CASALS, FESTO, HITACHI, MAKITA, METABO, PEUGEOT, RHINO, RYOBI, SKIL, STAYER

Rozměry (mm) WxL	Zrnitost	Zrno	Množství v balení	Balení v boxu	Číslo zboží	Čárkový kód
93x230	Jemný	120	15	20	63642526613	3157625538122
	Střední	80	15	20	63642526612	3157625538115
	Hrubý	50	15	20	63642526610	3157625538108
	Míchaný	5x50 10x80 10x120	25	10	63642526614	3157625538139

Značka brusky: BLACK & DECKER, BOSCH, CASALS, FESTO, MAKITA, METABO, RYOBI, SKIL

Rozměry (mm) WxL	Zrnitost	Zrno	Množství v balení	Balení v boxu	Číslo zboží	Čárkový kód
93x230	Jemný	120	15	20	63642526625	3157625538177
	Střední	80	15	20	63642526616	3157625538153
	Hrubý	50	15	20	63642526615	3157625538146
	Míchaný	5x50 10x80 10x120	25	10	63642526627	3157625538184

Značka brusky: AEG/ATLAS COPCO, BLACK & DECKER, CASALS, PEUGEOT, RHINO, STAYER

Rozměry (mm) WxL	Zrnitost	Zrno	Množství v balení	Balení v boxu	Číslo zboží	Čárkový kód
115x280	Jemný	120	15	20	63642526607	3157625538085
	Střední	80	15	20	63642526606	3157625538078
	Hrubý	50	15	20	63642526605	3157625538061
	Míchaný	5x50 10x80 10x120	25	10	63642526608	3157625538092

Značka brusky: AEG/ATLAS COPCO, BLACK & DECKER, BOSCH, CASALS, FESTO, HITACHI, MAKITA, METABO, PEUGEOT, RHINO, RYOBI, SKIL, STAYER

Rozměry (mm) WxL	Zrnitost	Zrno	Množství v balení	Balení v boxu	Číslo zboží	Čárkový kód
115x280	Jemný	120	15	20	63642526637	3157625538214
	Střední	80	15	20	63642526635	3157625538207
	Hrubý	50	15	20	63642526633	3157625538191
	Míchaný	5x50 10x80 10x120	25	10	63642526639	3157625538221

Značka brusky: BLACK & DECKER, BOSCH, CASALS, DEWALT, ELU, FELISATTI, FESTO, HITACHI, HOLZHER, MAKITA, METABO, PEUGEOT, RYOBI



BRUSNÉ KRUHOVÉ VÝSEKY



VÝSEKY PRO EXCENTRICKÉ BRUSKY

- Vysoce výkonný korund pro užití na různých druzích povrchů
- Tuhá a trvanlivá podložka pro delší životnost
- Suchý zip umožňuje rychlou a snadnou výměnu výseku
- Dostupné ve třech velikostech pro většinu excentrických brusek

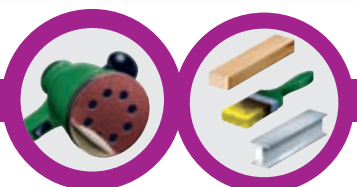

ZABALENO

Průměr (mm)	Zrnitost	Zrno	Množství v balení	Balení v boxu	Číslo zboží	Čárkový kód	
115	Extra jemný	240	6	10	69957389889	8711479422249	Nový
	Velmi jemný	180	6	10	69957389888	8711479422232	Nový
	Jemný	120	6	10	63642526386	3157625530324	
	Střední	80	6	10	63642526385	3157625530317	
	Hrubý	50	6	10	63642526384	3157625530294	
	Míchaný	2x50 2x80 2x120	6	10	63642526501	3157625530935	

Značka brusky: BOSCH, EINHELL, KRESS, PEUGEOT, RYOBI, SKIL

Průměr (mm)	Zrnitost	Zrno	Množství v balení	Balení v boxu	Číslo zboží	Čárkový kód	
125	Extra jemný	240	6	10	69957389891	8711479422263	Nový
	Velmi jemný	180	6	10	69957389890	8711479422256	Nový
	Jemný	120	6	10	63642526392	3157625530355	
	Střední	80	6	10	63642526390	3157625530348	
	Hrubý	50	6	10	63642526387	3157625530331	
	Míchaný	2x50 2x80 2x120	6	10	63642526502	3157625530942	

Značka brusky: AEG/ATLAS COPCO, BLACK & DECKER, BOSCH, DEWALT, ELU, FEIN, FESTO, HITACHI, KRESS, MAKITA, METABO, RYOBI, SKIL



ZABALENO

Průměr (mm)	Zrnitost	Zrno	Množství v balení	Balení v boxu	Číslo zboží	Čárkový kód	
150	Extra jemný	240	6	10	69957389893	8711479422294	Nový
	Velmi jemný	180	6	10	69957389892	8711479422287	Nový
	Jemný	120	6	10	63642526397	3157625530386	
	Střední	80	6	10	63642526396	3157625530379	
	Hrubý	50	6	10	63642526394	3157625530362	
	Míchaný	2x50 2x80 2x120	6	10	63642526503	3157625530959	

Značka brusky: BOSCH, DEWALT, ELU, FELISATTI, FLEX, HITACHI iBEX PRO TOOL, KRESS, METABO, PEUGEOT, STAYER



OBCHODNÍ BALENÍ

Průměr (mm)	Zrnitost	Zrno	Množství v balení	Balení v boxu	Číslo zboží	Čárkový kód
115	Jemný	120	15	12	63642526704	3157625538351
	Střední	80	15	12	63642526703	3157625538344
	Hrubý	50	15	12	63642526702	3157625538337
	Míchaný	5x50 10x80 10x120	25	8	63642526705	3157625538368

Značka brusky: BOSCH, EINHELL, KRESS, PEUGEOT, RYOBI, SKIL

Průměr (mm)	Zrnitost	Zrno	Množství v balení	Balení v boxu	Číslo zboží	Čárkový kód
125	Jemný	120	15	12	63642526709	3157625538399
	Střední	80	15	12	63642526708	3157625538382
	Hrubý	50	15	12	63642526707	3157625538375
	Míchaný	5x50 10x80 10x120	25	8	63642526710	3157625538405

Značka brusky: AEG/ATLAS COPCO, BLACK & DECKER, BOSCH, DEWALT, ELU, FEIN, FESTO, HITACHI, KRESS, MAKITA, METABO, RYOBI, SKIL

Průměr (mm)	Zrnitost	Zrno	Množství v balení	Balení v boxu	Číslo zboží	Čárkový kód
150	Jemný	120	15	12	63642526715	3157625538436
	Střední	80	15	12	63642526713	3157625538429
	Hrubý	50	15	12	63642526712	3157625538412
	Míchaný	5x50 10x80 10x120	25	8	63642526714	3157625538443

Značka brusky: BOSCH, DEWALT, ELU, FELISATTI, FLEX, HITACHI, iBEX PRO TOOL, KRESS, METABO, PEUGEOT, STAYER

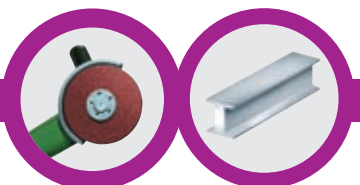
PRO**FIBROVÉ VÝSEKY**

- Vysoce výkonný korund pro použití na různých druzích povrchů
- Extrémně tuhá a trvanlivá fibrová podložka pro delší životnost
- Pro použití s odpovídající podpůrnou podložkou (prodáváno samostatně)

**ZABALENO**

Průměr (mm)	Zrnitost	Zrno	Množství v balení	Balení v boxu	Číslo zboží	Čárkový kód
115 	Jemný	80	3	5	63642527535	3157625554535
	Střední	50	3	5	63642527534	3157625554528
	Hrubý	36	3	5	63642527531	3157625554498
Průměr (mm)	Zrnitost	Zrno	Množství v balení	Balení v boxu	Číslo zboží	Čárkový kód
125 	Jemný	80	3	5	63642527538	3157625554566
	Střední	50	3	5	63642527537	3157625554559
	Hrubý	36	3	5	63642527536	3157625554542

**OBCHODNÍ BALENÍ**

Průměr (mm)	Zrnitost	Zrno	Množství v balení	Balení v boxu	Číslo zboží	Čárkový kód
115 	Jemný	80	10	10	63642527562	3157625554269
	Střední	50	10	10	63642527561	3157625554252
	Hrubý	36	10	10	63642527550	3157625554245
Průměr (mm)	Zrnitost	Zrno	Množství v balení	Balení v boxu	Číslo zboží	Čárkový kód
125 	Jemný	80	10	10	63642527565	3157625554603
	Střední	50	10	10	63642527564	3157625554283
	Hrubý	36	10	10	63642527563	3157625554276

**PODPŮRNÉ PODLOŽKY PRO FIBROVÉ VÝSEKY A POLOPRUŽNÉ KOTOUČE****ZABALENO**

Rozměry (mm)	Množství v balení	Balení v boxu	Číslo zboží	Čárkový kód
115 x 22	1	5	63642556835	3157625568365
125 x 22	1	5	63642556838	3157625568372

Rozměrový klíč: D = Průměr, B = Upínací otvor

LAMELOVÉ KOTOUČE

- Ideální pro broušení profilovaných kovových povrchů
- Šikmé listy znamenají více brusného kontaktu s obráběným dílcem než běžné fibrové výseky a zvyšují produktivitu
- Ideální pro broušení svarů, odhroťování a dokončování odlitků

**ZABALENO**

Průměr (mm)	Zrnitost	Zrno	Množství v balení	Balení v boxu	Číslo zboží	Čárkový kód
115 	Střední	80	1	10	63642527526	3157625554467
	Hrubý	40	1	10	63642527525	3157625554443
Průměr (mm)	Zrnitost	Zrno	Množství v balení	Balení v boxu	Číslo zboží	Čárkový kód
125 	Střední	80	1	10	63642527530	3157625554481
	Hrubý	40	1	10	63642527528	3157625554474

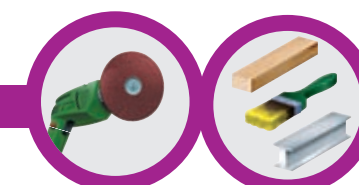
VÝSEKY URČENÉ PRO VRTAČKY

- Vysoce výkonný korund pro užití na různých druzích povrchů
- Silná papírová podložka pro maximální životnost

**ZABALENO**

Průměr (mm)	Zrnitost	Zrno	Množství v balení	Balení v boxu	Číslo zboží	Čárkový kód
125 	Jemný	120	10	10	63642526383	3157625530287
	Střední	80	10	10	63642526382	3157625530263
	Hrubý	50	10	10	63642526377	3157625530256
	Míchaný	3x50 3x80 4x120	10	10	63642526496	3157625530898

**PODPŮRNÉ PODLOŽKY PRO VÝSEKY URČENÉ PRO VRTAČKY****ZABALENO**

Rozměry (mm)	Množství v balení	Balení v boxu	Číslo zboží	Čárkový kód
125 x 12 x 6 (stopka)	1	5	63642556833	3157625568358



VÝSEKY PRO DELTA BRUSKY



LISTY PRO DELTA BRUSKY

SNADNÉ UVOLNĚNÍ

- Vysoce výkonný korund pro užití na různých druzích povrchů
- Suchý zip dovoluje rychlou a snadnou výměnu listů
- Dostupné ve dvou velikostech, které se hodí pro většinu brusek



ZABALENO

Průměr (mm) W	Zrnitost	Zrno	Množství v balení	Balení v boxu	Číslo zboží	Čárkový kód	
94	Extra jemný	240	6	5	69957389834	8711479421648	Nový
	Velmi jemný	180	6	5	69957389833	8711479421631	Nový
	Jemný	120	6	5	63642526401	3157625530416	
	Střední	80	6	5	63642526400	3157625530409	
	Hrubý	50	6	5	63642526398	3157625530393	
	Míchaný	2x50 2x80 2x120	6	5	63642526505	3157625530966	

Značka brusky: BOSCH, MAKITA, METABO

OBCHODNÍ BALENÍ

Průměr (mm) W	Zrnitost	Zrno	Množství v balení	Balení v boxu	Číslo zboží	Čárkový kód
94	Jemný	120	15	12	63642526720	3157625538481
	Střední	80	15	12	63642526719	3157625538474
	Hrubý	50	15	12	63642526718	3157625538467
	Míchaný	5x50 10x80 10x120	25	8	63642526721	3157625538498

Značka brusky: BOSCH, MAKITA, METABO



Rozměrový klíč: W = Šířka, H = Výška

BRUSNÉ LISTY PRO BROUŠENÍ DETAILŮ

RYCHLÉ UVOLNĚNÍ

- Vysoce výkonný korund pro užití na různých druzích povrchů
- Suchý zip dovoluje rychlou a snadnou výměnu listů
- Dostupné ve dvou velikostech, které se hodí pro většinu delta brusek

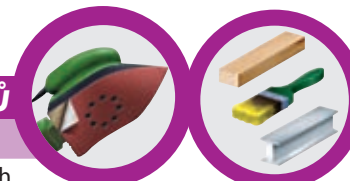

ZABALENO

Rozměry (mm) WxH	Zrnitost	Zrno	Množství v balení	Balení v boxu	Číslo zboží	Čárkový kód	
95x145	Extra jemný	240	6	5	69957389810	8711479421396	Nový
	Velmi jemný	180	6	5	69957389812	8711479421419	Nový
	Jemný	120	6	5	63642526409	3157625530485	
	Střední	80	6	5	63642526408	3157625530478	
	Hrubý	50	6	5	63642526407	3157625530461	
	Míchaný	2x50 2x80 2x120	6	5	63642526508	3157625530997	

Značka brusky: BLACK & DECKER

Rozměry (mm) WxH	Zrnitost	Zrno	Množství v balení	Balení v boxu	Číslo zboží	Čárkový kód	
102x152	Extra jemný	240	6	5	63642596427	3157625717725	Nový
	Velmi jemný	180	6	5	63642596421	3157625717718	Nový
	Jemný	120	6	5	63642596419	3157625717701	Nový
	Střední	80	6	5	63642596418	3157625717695	Nový
	Hrubý	50	6	5	63642596395	3157625717688	Nový

Značka brusky: BOSCH, METABO

Rozměry (mm) WxH	Zrnitost	Zrno	Množství v balení	Balení v boxu	Číslo zboží	Čárkový kód	
105x175	Extra jemný	240	6	5	69957389809	8711479421389	Nový
	Velmi jemný	180	6	5	69957389808	8711479421372	Nový
	Jemný	120	6	5	63642526405	3157625530454	
	Střední	80	6	5	63642526404	3157625530447	
	Hrubý	50	6	5	63642526402	3157625530423	
	Míchaný	2x50 2x80 2x120	6	5	63642526506	3157625530973	

Značka brusky: BLACK & DECKER



OBCHODNÍ BALENÍ

Rozměry (mm) WxH	Zrnitost	Zrno	Množství v balení	Balení v boxu	Číslo zboží	Čárkový kód
105x175	Jemný	120	15	12	63642526728	3157625538528
	Střední	80	15	12	63642526726	3157625538511
	Hrubý	50	15	12	63642526722	3157625538504
	Míchaný	5x50 10x80 10x120	25	8	63642526729	3157625538535

Značka brusky: BLACK & DECKER



BRUSNÉ PÁSY



BRUSNÉ PÁSY NA TEXTILNÍ PODLOŽCE

- Vysoce výkonný korund pro použití na různých druzích povrchů
- Tuhá a trvanlivá textilní podložka pro zvýšení trvanlivosti a životnosti výrobku
- Dostupné v množstvích druhů, aby se hodily pro většinu značek pásových brusek

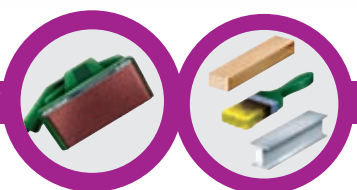

ZABALENO

Rozměry (mm) WxL	Zrnitost	Zrno	Množství v balení	Balení v boxu	Číslo zboží	Čárkový kód	
60x400	Fein	120	2	5	69957389986	8711479423321	Nový
60x400	Střední	80	2	5	69957389985	8711479423314	Nový
60x400	Hrubý	50	2	5	69957389976	8711479423321	Nový

Značka brusky: BLACK & DECKER, MAKITA, METABO, PEUGEOT, SKIL, STAYER, WEN

Rozměry (mm) WxL	Zrnitost	Zrno	Množství v balení	Balení v boxu	Číslo zboží	Čárkový kód	
65x410	Jemný	120	2	5	69957390000	8711479424977	Nový
65x410	Střední	80	2	5	69957389998	8711479423468	Nový
65x410	Hrubý	50	2	5	69957389997	8711479423451	Nový

Značka brusky: BLACK & DECKER, MAKITA, METABO, PEUGEOT, SKIL, STAYER, WEN

Rozměry (mm) WxL	Zrnitost	Zrno	Množství v balení	Balení v boxu	Číslo zboží	Čárkový kód	
75x457	Jemný	120	2	5	63642526464	3157625530737	
75x457	Střední	80	2	5	63642526463	3157625530713	
75x457	Hrubý	50	2	5	63642526461	3157625530706	

Značka brusky: BLACK & DECKER, MAKITA, METABO, PEUGEOT, SKIL, STAYER, WEN

Rozměry (mm) WxL	Zrnitost	Zrno	Množství v balení	Balení v boxu	Číslo zboží	Čárkový kód	
75x533	Jemný	120	2	5	63642526470	3157625530768	
75x533	Střední	80	2	5	63642526469	3157625530751	
75x533	Hrubý	50	2	5	63642526466	3157625530744	

Značka brusky: AEG/ATLAS COPCO, BLACK & DECKER, BOSCH, CASALS, DEWALT, FREUD, HITACHI, HOLZ HER, MAKITA, METABO, PEUGEOT, PORTER CABLE, RHINO, ROCKWELL, RYOBI, SKIL, STANLEY



ZABALENO

Rozměry (mm) WxL	Zrnitost	Zrno	Množství v balení	Balení v boxu	Číslo zboží	Čárkový kód
100x560	Jemný	120	2	5	63642526476	3157625530799
100x560	Střední	80	2	5	63642526474	3157625530782
100x560	Hrubý	50	2	5	63642526471	3157625530775

Značka brusky: AEG/ATLAS COPCO, BLACK & DECKER, DEWALT, ELU, FESTO, FESTOOL, HAFFNER, RYOBI, SKIL

Rozměry (mm) WxL	Zrnitost	Zrno	Množství v balení	Balení v boxu	Číslo zboží	Čárkový kód
100x610	Jemný	120	2	5	63642526479	3157625530829
100x610	Střední	80	2	5	63642526478	3157625530812
100x610	Hrubý	50	2	5	63642526477	3157625530805

Značka brusky: AEG/ATLAS COPCO, BOSCH, HITACHI, KANGO, KNOPP, LYON FLEX, MAKITA, METABO, PORTER CABLE, ROCKWELL, RYOBI, STANLEY, WOLF



OBCHODNÍ BALENÍ

Rozměry (mm) WxL	Zrnitost	Zrno	Množství v balení	Balení v boxu	Číslo zboží	Čárkový kód
60x400	Jemný	120	4	7	63642526737	3157625538627
60x400	Střední	80	4	7	63642526736	3157625538603
60x400	Hrubý	50	4	7	63642526735	3157625538597
60x400	Míchaný	2x50 2x80 2x120	6	7	63642526739	3157625538634

Značka brusky: BLACK & DECKER, MAKITA, METABO, PEUGEOT, SKIL, STAYER, WEN

Rozměry (mm) WxL	Zrnitost	Zrno	Množství v balení	Balení v boxu	Číslo zboží	Čárkový kód
65x410	Jemný	120	4	7	63642526742	3157625538665
65x410	Střední	80	4	7	63642526741	3157625538658
65x410	Hrubý	50	4	7	63642526740	3157625538641
65x410	Míchaný	2x50 2x80 2x120	6	7	63642526746	3157625538672

Značka brusky: BLACK & DECKER, MAKITA, METABO, PEUGEOT, SKIL, STAYER, WEN

Rozměry (mm) WxL	Zrnitost	Zrno	Množství v balení	Balení v boxu	Číslo zboží	Čárkový kód
75x457	Jemný	120	4	7	63642526783	3157625538702
75x457	Střední	80	4	7	63642526782	3157625538696
75x457	Hrubý	50	4	7	63642526777	3157625538689
75x457	Míchaný	2x50 2x80 2x120	6	7	63642526784	3157625538719

Značka brusky: BLACK & DECKER, MAKITA, METABO, PEUGEOT, SKIL, STAYER, WEN

Rozměry (mm) WxL	Zrnitost	Zrno	Množství v balení	Balení v boxu	Číslo zboží	Čárkový kód	
75x510	Míchaný	2x50 2x80 2x120	4	7	69957390006	8711479423543	Nový

Značka brusky: AEG/ATLAS COPCO, BLACK & DECKER, BOSCH, CASALS, DEWALT, FREUD, HITACHI, HOLZ HER, MAKITA, METABO, PEUGEOT, PORTER CABLE, RHINO, ROCKWELL, RYOBI, SKIL, STANLEY



OBCHODNÍ BALENÍ						
Rozměry (mm) WxL	Zrnitost	Zrno	Množství v balení	Balení v boxu	Číslo zboží	Čárkový kód
75x533	Jemný	120	4	7	63642526788	3157625538757
75x533	Střední	80	4	7	63642526787	3157625538733
75x533	Hrubý	50	4	7	63642526785	3157625538726
75x533	Míchaný	2x50 2x80 2x120	6	7	63642526790	3157625538764
Značka brusky: AEG/ATLAS COPCO, BLACK & DECKER, BOSCH, CASALS, DEWALT, FREUD, HITACHI, HOLZ HER, MAKITA, METABO, PEUGEOT, PORTER CABLE, RHINO, ROCKWELL, RYOBI, SKIL, STANLEY						
Rozměry (mm) WxL	Zrnitost	Zrno	Množství v balení	Balení v boxu	Číslo zboží	Čárkový kód
100x552	Jemný	120	4	7	63642526803	3157625538795
100x552	Střední	80	4	7	63642526802	3157625538788
100x552	Hrubý	50	4	7	63642526796	3157625538771
100x552	Míchaný	2x50 2x80 2x120	6	7	63642526805	3157625538801
Značka brusky: AEG/ATLAS COPCO, BLACK & DECKER, DEWALT, ELU, FESTO, FESTOOL, HAFFNER, RYOBI, SKIL						
Rozměry (mm) WxL	Zrnitost	Zrno	Množství v balení	Balení v boxu	Číslo zboží	Čárkový kód
100x560	Jemný	120	4	7	63642526809	3157625538832
100x560	Střední	80	4	7	63642526808	3157625538825
100x560	Hrubý	50	4	7	63642526807	3157625538818
100x560	Míchaný	2x50 2x80 2x120	6	7	63642526810	3157625538849
Značka brusky: AEG/ATLAS COPCO, BLACK & DECKER, DEWALT, ELU, FESTO, FESTOOL, HAFFNER, RYOBI, SKIL						
Rozměry (mm) WxL	Zrnitost	Zrno	Množství v balení	Balení v boxu	Číslo zboží	Čárkový kód
100x610	Jemný	120	4	7	63642526815	3157625538887
100x610	Střední	80	4	7	63642526813	3157625538863
100x610	Hrubý	50	4	7	63642526812	3157625538856
100x610	Míchaný	2x50 2x80 2x120	6	7	63642526816	3157625538894
Značka brusky: AEG/ATLAS COPCO, BOSCH, HITACHI, KANGO, KNOPP, LYON FLEX, MAKITA, METABO, PORTER CABLE, ROCKWELL, RYOBI, STANLEY, WOLF						



ÚZKÉ PÁSY NA TEXTILNÍ PODLOŽCE

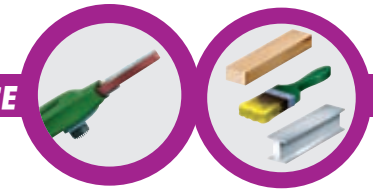

- Vysoce výkonný korund pro použití na různých druzích povrchů
- Tuhá a trvanlivá textilní podložka pro zvýšení trvanlivosti a životnosti výrobku
- Dostupné ve dvou velikostech vhodné jak pro Bosch tak Black & Decker brusky

ZABALENO

Rozměry (mm) WxL	Zrnitost	Zrno	Množství v balení	Balení v boxu	Číslo zboží	Čárkový kód
13x454	Jemný	120	4	10	63642526460	3157625530683
13x454	Střední	80	4	10	63642526439	3157625530676
13x454	Hrubý	50	4	10	63642526438	3157625530669
13x454	Extra Hrubý	36	4	10	63642526437	3157625530652
Značka brusky: BLACK & DECKER						
Rozměry (mm) WxL	Zrnitost	Zrno	Množství v balení	Balení v boxu	Číslo zboží	Čárkový kód
40x303	Jemný	120	3	5	63642526435	3157625530645
40x303	Střední	80	3	5	63642526433	3157625530638
40x303	Hrubý	50	3	5	63642526431	3157625530621
Značka brusky: BOSCH						

OBCHODNÍ BALENÍ

Rozměry (mm) WxL	Zrnitost	Zrno	Množství v balení	Balení v boxu	Číslo zboží	Čárkový kód
13x454	Jemný	120	6	20	63642526732	3157625538566
13x454	Střední	80	6	20	63642526731	3157625538559
13x454	Hrubý	50	6	20	63642526730	3157625538542
13x454	Míchaný	2x50 2x80 2x120	6	20	63642526733	3157625538573
Značka brusky: BLACK & DECKER						
Rozměry (mm) WxL	Zrnitost	Zrno	Množství v balení	Balení v boxu	Číslo zboží	Čárkový kód
40x303	Míchaný	2x50 2x80 2x120	6	7	69957390005	8711479423536
Značka brusky: BOSCH						

Nový



BRUSNÉ BLOKOVÉ SADY A HOUBY



BRUSNÉ HOUBY- STANDARD

DVOJÍ ZRNITOST

- Ideální pro broušení plochých i profilovaných povrchů
- Dvě zrnitosti na houbě pro maximální životnost
- Může být vyprána a znovu použita

ZABALENO

Rozměry (mm)	Zrnitost	Množství v balení	Balení v boxu	Číslo zboží	Čárkový kód
100x68.5x26	Jemný/Střední	1	20	63642556852	3157625568419
100x68.5x26	Střední/Hrubý	1	20	63642556853	3157625568426

BRUSNÉ HOUBY- VELKÉ

DVĚ ZRNITOSTI

- Ideální pro broušení plochých i profilovaných povrchů
- Dvě zrnitosti na houbě pro maximální životnost
- Může být vyprána a znovu použita

ZABALENO

Rozměry (mm) DxŠxTL	Zrnitost	Množství v balení	Balení v boxu	Číslo zboží	Čárkový kód
225x76x25	Jemný/Střední	1	8	63642556850	3157625568402

HOUBY S DVĚMA ÚHLY

DVĚ ZRNITOSTI

- Speciálně navrženo pro broušení v úhlech, profilech a rozích
- Dvě zrnitosti na houbě pro maximální životnost
- Může být vypráno a znovu použito

ZABALENO

Rozměry (mm) HxWxT	Zrnitost	Množství v balení	Balení v boxu	Číslo zboží	Čárkový kód
126x72x26	Jemný/Střední	1	10	63642556855	3157625568433
126x72x26	Střední/Hrubý	1	10	63642556856	3157625568457

Rozměrový klíč: H = Výška, W = Šířka, L = Délka, T = Tloušťka

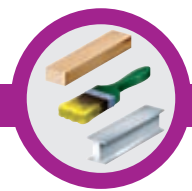

LEHKÉ BRUSNÉ BLOKOVÉ SADY

- Běžný korund pro maximální životnost
- Lehký blok pro broušení plochých povrchů

ZABALENO

Rozměry (mm) WxH	Zrnitost	Zrno	Množství v balení	Balení v boxu	Číslo zboží	Čárkový kód
70x230	Míchaný	1x50 2x80 2x120	1 blok + 5 listů	5	63642556827	3157625568334

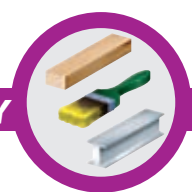

RYCHLE UVOLNITELNÉ BRUSNÉ BLOKOVÉ SADY

- Suchý zip umožňuje rychlou a snadnou výměnu listu
- Pěnový blok pro pohodlné broušení
- Běžný korund pro maximální životnost

ZABALENO

Rozměry (mm) WxH	Zrnitost	Zrno	Množství v balení	Balení v boxu	Číslo zboží	Čárkový kód
70x125	Míchaný	1x50 1x80 1x120	1 blok + 3 listy	5	63642556830	3157625568341

OBCHODNÍ BALENÍ

Rozměry (mm) WxH	Zrnitost	Zrno	Množství v balení	Balení v boxu	Číslo zboží	Čárkový kód
70x125	Míchaný	5x50 5x80 5x120	1 blok + 15 listů	10	63642557513	3157625569508

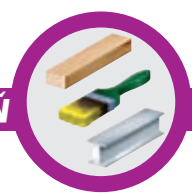

RYCHLE UVOLNITELNÉ BLOKOVÉ SADY - NÁPLŇ

- Suchý zip umožňuje rychlou a snadnou výměnu listu
- Běžný korund pro maximální životnost

ZABALENO

Rozměry (mm) WxH	Zrnitost	Zrno	Množství v balení	Balení v boxu	Číslo zboží	Čárkový kód
70x125	Jemný	120	6	10	63642526349	3157625530249
70x125	Střední	80	6	10	63642526348	3157625530232
70x125	Hrubý	50	6	10	63642526346	3157625530225

OBCHODNÍ BALENÍ

Rozměry (mm) WxH	Zrnitost	Zrno	Množství v balení	Balení v boxu	Číslo zboží	Čárkový kód
70x125	Jemný	120	15	12	63642526700	3157625538306
70x125	Střední	80	15	12	63642526699	3157625538283
70x125	Hrubý	50	15	12	63642526698	3157625538276
70x125	Míchaný	5x50 10x80 10x120	25	8	63642526701	3157625538313





DIAMANTOVÉ KOTOUČE

- 54 Užitečné informace
- 56 Stavební materiály
– všeobecné použití
- 57 Beton a vyztužený beton
- 58 Keramická a kamenná dlažba
- 59 Střešní tašky, žula
a tvrdé materiály



UŽITEČNÉ INFORMACE

Užití diamantových kotoučů v obchodním prostředí rychle roste jak u amatérů tak u profesionálů a tito jsou stále více znalí a zkušení a požadují lepší jakost a rychlejší řez. S hlubokou znalostí stavebního průmyslu, Flexovit nabízí řadu diamantových kotoučů, aby mohl splnit jakýkoliv požadavek.

Všechny diamantové kotouče Flexovitu odpovídají nejvyššímu Evropskému bezpečnostnímu standardu, EN13236, který ujišťuje, že všechny výrobky jsou vyráběny a testovány v nejvyšší kvalitě. Všechny výrobky Flexovitu jsou označeny laserem v souladu s požadavky normy EN13236.

POROZUMĚNÍ VÝROBKU



ROZLIŠENÍ V ŘADĚ

Pro lepší rozlišení uvnitř produktové řady je použito barevné značení a instrukce k použití.



Stavební materiály Beton a vyztužený beton Keramická a kamenná dlažba Střešní tašky, žula a tvrdé materiály

VÝBĚR SPRÁVNÉHO VÝROBKU

Produktová řada Flexovitu obsahuje širokou škálu diamantových kotoučů vhodných pro mnoho různých aplikací v průměrech od 100mm do 230mm pro užití v přenosných úhlových bruskách a malých pilách.

Když vybíráme diamantový kotouč je důležité opatrně zvážit jaký materiál má být řezán a užít správný kotouč pro jeho specifika a prodloužit jeho životnost a užít správnou rychlost.

Diamantové kotouče Flexovit PRO mají vynikající vlastnosti, které dávají pokročilejší a profesionální výkon. S precizními řezacími kotouči Flexovit PRO je min. šance nějakého odštipování, otřepů a nebo pálení. Zvýšená přesnost a slabší kotouče umožňují mnohem snadnější užívání. Také menší teplo a prach, to je způsobeno menší plochou kotouče, která je v přímém kontaktu s obrobkem – vyústující v mnohem čistší a přesnější řez.

Jesliže je kotouč užíván častěji pak by měl být použit Flexovit PRO s laserem navařenými 10mm vysokými segmenty.

Na pomoc k výběru kotouče pro určité materiály byly tyto zařazeny do čtyřech hlavních oblastí, každá s jedinečným barevným.

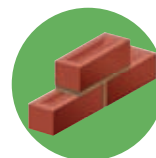

Stavební materiály – všeobecné použití

Pro použití na většinu druhů stavebních materiálů, včetně cihel, škvárových bloků, chodníkových desek, betonových obrubníků a hliněných střešních tašek. Výrobky mají segmentovaný tvar, kde jsou diamantové segmenty nasintrovány na ocelové jádro. Kotouče mají 7mm vysoké segmenty a vydrží více než 50krát déle než běžné řezací kotouče. Avšak, diamantové kotouče Flexovit PRO (větší životnost) s 10mm segmenty vydrží o více než 30% více než standardní kotouče.

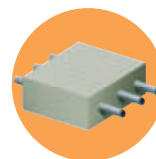

Beton a vyztužený beton

Kotouče na beton a vyztužený beton jsou vyráběny navařením předsintrovaného segmentu na ocelové jádro za použití laseru. Toto zvyšuje pevnost ve srovnání se sintrovanými kotouči a zvyšuje pevnost spojení mezi jádrem kotouče a segmentem. To dělá kotouč ideálním pro intenzivní užití na tvrdé kompaktní materiály, které je obtížné řezat, jako je beton, vyztužený beton, pálené střešní tašky a tvrdé cihly.

Standardní kotouče mají 7mm vysoký segment a více než 75 krát vyšší životnost než běžné řezací kotouče. Avšak, diamantové kotouče Flexovit PRO (větší životnost) s 10mm segmenty vydrží o více než 30% více než standardní kotouče.

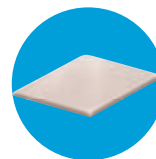

Keramické a kamenné dlažby

Tyto diamantové kotouče jsou speciálně konstruovány pro řezání keramické a kamenné dlažby. Když pracujeme s těmito materiály tak kvalita řezu je velmi důležitá a spojitý okraj diamantového kotouče je efektivnější. Spojitý okraj kotouče je navržen tak, aby bylo dosaženo na dlažbě čistého a jemného řezu.

Flexovit PRO by měl být užít pro precizní a přesný řez s jeho velmi malou tloušťkou - 1,4mm. Toto dává vyjímečnou kvalitu, velmi přesný řez a minimalizuje možnost odštipování dlaždice. Spojitý okraj kotouče může být použit za sucha nebo za mokra, ale užití za mokra je doporučeno pro dosažení nejlepšího výsledku.

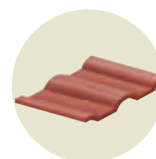

Střešní tašky, žula a tvrdé materiály

Tvrdé materiály jako jsou střešní tašky, žula a mramor, zde je mnohem efektivnější použít diamantový kotouč se spojitým segmentem turbo. Jeho turbo okraj dělá výrobek mnohem hladší a kotouč se snadněji používá než segmentovaný kotouč. Standardní výška segmentu je 7mm, ale diamantové kotouče Flexovit PRO (větší životnost) s 10mm segmenty vydrží o více než 30% více než standardní kotouče.



STAVEBNÍ MATERIÁLY – VŠEOBECNÉ POUŽITÍ



PRO

SEGMENTOVANÝ SINTROVANÝ

- 10mm vysoký segment dává vyšší životnost
- Pro řezání běžných stavebních materiálů

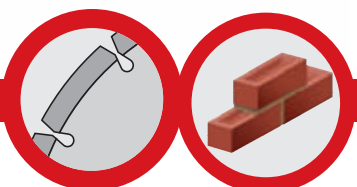

Rozměry (mm) DxHxB	Název výrobku	Množství v balení	Balení v boxu	Číslo zboží	Čárkový kód
115x10x2x22.23	SR 115 PRO	1	25	70184622072	5450248232100
125x10x2.1x22.23	SR 125 PRO	1	25	70184622073	5450248232117
230x10x2.5x22.23	SR 230 PRO	1	25	70184622074	5450248232124
300x10x2.5x20	SR 300 PRO	1	25	70184623843	5450248234913

Nový

SEGMENTOVANÝ SINTROVANÝ

- Ekonomický výrobek
- Pro řezání běžných stavebních materiálů

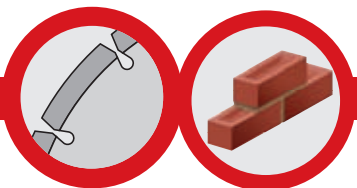

Rozměry (mm) DxHxB	Název výrobku	Množství v balení	Balení v boxu	Číslo zboží	Čárkový kód
115x7x2x22.23	SR 115	1	25	70184622068	5450248232063
125x7x2.1x22.23	SR 125	1	25	70184622069	5450248232070
180x7x2.4x22.23	SR 180	1	25	70184622070	5450248232087
230x7x2.5x22.23	SR 230	1	25	70184622071	5450248232094

SEGMENTOVANÝ PÁJENÝ ODSTRAŇOVAČ MALTY

- Speciálně navržen pro odstraňování malty z cihelných zdí
- Extra silný diamantový kotouč pro odstraňování maltových spojů

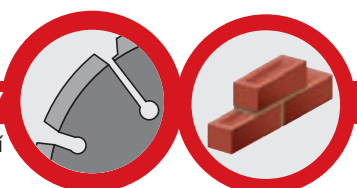

Rozměry (mm) DxHxB	Název výrobku	Množství v balení	Balení v boxu	Číslo zboží	Čárkový kód
115x7x6.5x22.23 – Extra Thick 6.5mm	TP 115	1	20	70184622066	5450248232049
125x7x6.5x22.23 – Extra Thick 6.5mm	TP 125	1	20	70184622067	5450248232056

BETON A VYZTUŽENÝ BETON



PRO

SEGMENTOVANÝ LASEREM VAŘENÝ

- 10mm vysoký segment poskytuje delší životnost
- Segmenty jsou laserem vařené pro zvýšený výkon
- Rozšířená specifikace a hladký řez
- Pro řezání betonu, vyztuženého betonu a běžné stavební materiály

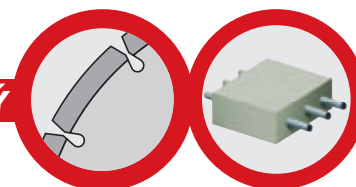

Rozměry (mm) DxHxB	Výrobová řada	Množství v balení	Balení v boxu	Číslo zboží	Čárkový kód
230x10x2.5x22.23	SR 230 LASER PRO	1	25	70184622065	5450248232032

SEGMENTOVANÝ LASEREM VAŘENÝ

- Pro řezání betonu, vyztuženého betonu a běžných stavebních materiálů
- Segmenty jsou vařené pro zlepšení výkonu

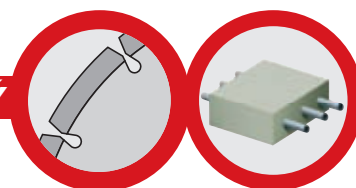

Rozměry (mm) DxHxB	Výrobová řada	Množství v balení	Balení v boxu	Číslo zboží	Čárkový kód
115x7x2.2x22.23	SR 115 LASER	1	25	70184622062	5450248232001
125x7x2.2x22.23	SR 125 LASER	1	25	70184622063	5450248232018
230x7x2.5x22.23	SR 230 LASER	1	25	70184622064	5450248232025
300x7x2.5x20	SR 300 LASER	1	25	70184623842	5450248234906

Nový

DVOUŘADÉ MISKOVÉ KOTOUČE

- Univerzální brusné kotouče navržené pro povrchové úpravy
- Pro vyrovnání betonu, vyztuženého betonu a běžné stavební materiál

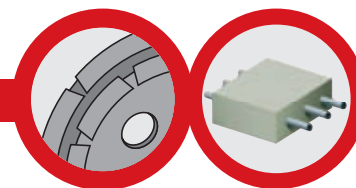

Rozměry (mm) DxHxB	Výrobová řada	Množství v balení	Balení v boxu	Číslo zboží	Čárkový kód
100x5x8x22.23/16	MR 100	1	5	70184622076	5450248232131
125x5x8x22.23	MR 125	1	5	70184622077	5450248232148

Rozměrový klíč: D = Průměr, H = Výška, T = Tloušťka, B = Upínací otvor



KERAMICKÁ A KAMENNÁ DLAŽBA



PRO



SPOJITÝ VĚNEC, SLABÝ ŘEZ, SINTROVANÝ

- Ultra slabé kotouče poskytují výtečnou kvalitu, vysoce přesný řez (žádné odštipování materiálu)
- Navrženo pro řezání keramické a kamenné dlažby
- „Jet“ okraj pro zvýšení výkonu kotouče

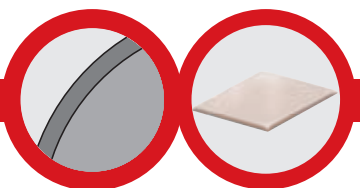

Rozměry (mm) DxHxB	Název výrobku	Množství v balení	Balení v boxu	Číslo zboží	Čárkový kód
115x7x1.4x22.23 - Ultra slabý 1.4mm	CR 115 PRO	1	25	70184622054	5450248231936
125x7x1.4x22.23 - Ultra slabý 1.4mm	CR 125 PRO	1	25	70184622055	5450248231943

SPOJITÝ OKRAJ SINTROVANÝ

- Navrženo pro řezání keramické a kamenné dlažby
- Spojitý okraj poskytuje dobrou kvalitu řezu
- 180x25.4/22.23 může pracovat jak na stolních pilách tak v úhlových bruskách

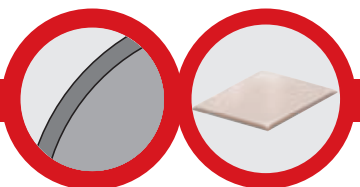

Rozměry (mm) DxHxB	Název výrobku	Množství v balení	Balení v boxu	Číslo zboží	Čárkový kód
115x5x1.8x22.23	CR 115	1	25	70184622050	5450248231899
125x5x1.8x22.23	CR 125	1	25	70184622051	5450248231905
180x5x1.8x25.4/22.23	CR 180	1	25	70184622053	5450248231929
230x5x1.8x22.23	CR 230	1	25	70184622052	5450248231912

STŘEŠNÍ TAŠKY, ŽULA A TVRDÉ MATERIÁLY



PRO



SPOJITÝ OKRAJ TURBO SINTROVANÝ

- Turbo okraj a čistý vysoce kvalitní řez
- Pro řezání tvrdých materiálů
- Delší životnost kvůli 10mm vysokému segmentu

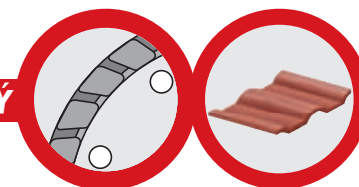

Rozměry (mm) DxHxB	Název výrobku	Množství v balení	Balení v boxu	Číslo zboží	Čárkový kód
115x10x2.1x22.23	CR 115 TURBO PRO	1	25	70184622059	5450248231981
230x10x2.6x22.23	CR 230 TURBO PRO	1	25	70184622060	5450248231998

SPOJITÝ OKRAJ TURBO SINTROVANÝ

- Pro řezání tvrdých materiálů
- Turbo okraj pro čistý kvalitní řez

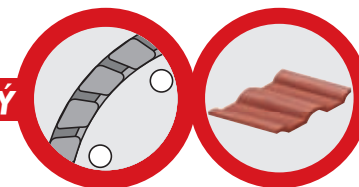

Rozměry (mm) DxHxB	Název výrobku	Množství v balení	Balení v boxu	Číslo zboží	Čárkový kód
115x7x2.1x22.23	CR 115 TURBO	1	25	70184622056	5450248231950
125x7x2.1x22.23	CR 125 TURBO	1	25	70184622057	5450248231967
230x7x2.6x22.23	CR 230 TURBO	1	25	70184622058	5450248231974

Rozměrový klíč: D = Průměr, H = Výška, T = Tloušťka, B = Upínací otvor



PŘÍSLUŠENSTVÍ

- 62 Užitečné informace
- 64 Ocelové drátěné kartáče
- 66 Výrobky pro leštění
- 67 Kotouče Fibreflex
- 68 Unášče a stopkové adaptéry



UŽITEČNÉ INFORMACE

Kromě základních brusných řad Flexovit nabízí množství příslušenství, které doplňuje řadu poskytující kompletní brusná řešení.

Flexovit poskytuje jako příslušenství leštící výrobky, ocelové drátěné kartáče tak jako podpůrné talíře pro použití s brusnými kruhovými výseky.

OCELOVÉ DRÁTĚNÉ KARTÁČE

Flexovit nabízí kompletní řadu ocelových drátěných kartáčů, které se mohou užit v elektrických vrtačkách, úhlových bruskách, stolních a stojanových bruskách. Všechny výrobky jsou navrženy pro čištění a základní přípravu povrchu dřeva, barvy nebo kovu, ale různé druhy dávají každému výrobku specifickou vlastnost dělající ho vhodnější pro různé aplikace.

VÝBĚR SPRÁVNÉHO VÝROBKU

Všechny ocelové drátěné kartáče mohou být použity na dřevo, kov nebo natřené povrchy.

Základní čištění

Ocelové drátěné kartáče

Tento výrobek je užíván pro základní čištění, odstranění lehké rzi a odhroťování kovů. Může být rovněž použit na dřevo a nátěr. Nasazením na brusku dělá tento výrobek velmi flexibilním.



Ocelové hrncové kartáče

Navrženy pro základní čištění dřeva, barvy a kovů. Tento výrobek může být užit ve většině typů el. brusek.



Ocelové drátěné stopkové kartáče

Tento ocelový drátěný kartáč je navržen pro všeobecné čištění, odstranění rzi a odhroťování těžko přístupných ploch a složitých tvarů. Může být užit na většině el. vrtaček, které dělají tento výrobek velmi flexibilním.



Lehké/Střední čištění

Vlnitý ocelový hrncový kartáč

Tento víceúčelový výrobek je navržen pro použití v úhlových bruskách. Vlnitý drát je velmi flexibilní a tím je ideálně vhodný pro lehké odstraňování rzi a úpravu povrchu, tak jako k odstranění jemných otřepů.



Vlnitý ocelový drátěný kartáč pro stolní brusky

Tento víceúčelový výrobek je navržen pro použití ve stolních bruskách. Redukční kroužky jsou přiloženy v balení umožňující upínací otvor redukovat ze standardních rozměrů na vhodný pro většinu typů brusek. Zvlněný drát je extrémně flexibilní a tím je ideálně vhodný na lehké odstraňování rzi a úpravu povrchu tak jako lehké odstraňování otřepů.



Těžké čištění

Copový drátěný hrncový ocelový kartáč

Tento výrobek je ideální pro použití na odstraňování rzi, čištění svarů a extrémní čištění velkých ploch. Do copu stočený drát je všeobecně méně flexibilní než vlnitý drát. Pro užití v úhlových bruskách.



VÝROBKY PRO LEŠTĚNÍ

Řada výrobků určených pro leštění nabízená Flexovitem je navržena tak, aby zahrnovala a převyšovala všechny zákaznické požadavky, na které narazí v obchodním prostředí. Tato řada zahrnuje výrobky pro užití v el. vrtačkách, excentických bruskách, úhlových a stolních bruskách. Všechny výrobky jsou navrženy pro užití buď na plastové a nebo na kovové povrchy. Jsou také dostupné brusné pasty, které přidávají výrobkům výkon a zajišťují vynikající konečný povrch.

VÝBĚR SPRÁVNÉHO VÝROBKU



Leštící kotouč

Navržen pro užití ve stolních a stojanových bruskách. Leštící kotouče jsou ideální pro leštění, dokončovací práce nebo pro odstraňování prachu z kovových a nebo PVC povrchů. Mohou být užit s a nebo bez leštících past a jsou dostupné ve dvou různých velikostech.



Ovčí rouno

Tento výrobek je vyroben z vlny činící ho ideálním pro leštění nebo pastování kovových a PVC povrchů. Může být užit v excentických bruskách, el. vrtačkách nebo v úhlových bruskách (max 35m/s). Má suchý zip, který umožňuje rychlou a snadnou výměnu nástroje a může být užit s leštící pastou a nebo bez ní.



Leštící houby

Tato houba může být užitá pro leštění, dokončování povrchů nebo pastování kovových a PVC povrchů. Může být užit v excentických bruskách, el. vrtačkách nebo v úhlových bruskách (max 35m/s). Má suchý zip, který umožňuje rychlou a snadnou výměnu nástroje a může být užit s leštící pastou a nebo bez ní.



Leštící bloky

Zelený blok

Užívá se společně s leštícím kotoučem tak, aby vytvořil vysoce lesklý povrch na kovu nebo PVC.

Hnědý blok

Užívá se společně s leštícím kotoučem k odstranění nečistot z kovových a plastových povrchů.



OCELOVÁ DRÁTĚNÁ KOLA A KARTÁČE



OCELOVÉ DRÁTĚNÉ KARTÁČE

- Pro běžné čištění dřeva, barvy a kovu
- 6mm stopka pro užití ve většině el. vrtaček
- Vhodný pro lehké odstranění rzi a odhrotování



Průměr (mm)	Zrnitost	Max otáčky/ m/s	Množství v balení	Balení v boxu	Číslo zboží	Čárkový kód
75x6 (stopka)	Hrubý	4500	1	10	63642556882	3157625568556
100x6 (stopka)	Hrubý	4500	1	10	63642556883	3157625568563

OCELOVÝ DRÁTĚNÝ STOPKOVÝ KARTÁČ

- Pro běžné čištění dřeva, barvy a kovu
- 6mm stopka pro užití ve většině el. vrtaček
- Vhodný pro lehké odstranění rzi a odhrotování
- Ideální pro použití na těžko dostupných plochách a členitých profilech



Průměr (mm)	Zrnitost	Max otáčky/ m/s	Množství v balení	Balení v boxu	Číslo zboží	Čárkový kód
25x6 (stopka)	Hrubý	4500	1	10	63642556889	3157625568617

OCELOVÝ DRÁTĚNÝ HRNCOVÝ KARTÁČ

- Pro běžné čištění dřeva, barvy a kovu
- 6mm stopka pro užití ve většině el. vrtaček



Průměr (mm)	Zrnitost	Max otáčky/ m/s	Množství v balení	Balení v boxu	Číslo zboží	Čárkový kód
50 x 6 (stopka)	Hrubý	4500	1	10	63642556885	3157625568587
75 x 6 (stopka)	Hrubý	4500	1	10	63642556887	3157625568594

VLNITÝ OCELOVÝ HRNCOVÝ DRÁTĚNÝ KARTÁČ

- Pro lehké / střední čištění dřeva, barvy a kovu
- Ideální pro lehké odstrňování rzi, úpravu povrchu a odstraňování třísek
- Pro užití v úhlových bruskách



Průměr (mm)	Zrnitost	Max otáčky/ m/s	Množství v balení	Balení v boxu	Číslo zboží	Čárkový kód
60	Střední	12500	1	3	63642556881	3157625568549

VLNITÝ OCELOVÝ DRÁTĚNÝ KARTÁČ

- Pro lehké / střední čištění dřeva, barvy a kovu
- Pro užití ve stolních bruskách
- Ideální pro lehké odstrňování rzi, úpravu povrchu a odstraňování třísek
- Redukční kroužky přiloženy



Průměr (mm) PxTxU	Zrnitost	Max otáčky/ m/s	Množství v balení	Balení v boxu	Číslo zboží	Čárkový kód
125 x 18 x 20	Střední	5350	1	3	63642556890	3157625568624
150 x 18 x 32	Střední	5350	1	3	63642556891	3157625568631

COPOVÉ OCELOVÉ DRÁTĚNÉ HRNCOVÉ KARTÁČE

- Pro těžké čištění dřeva, barvy a kovu
- Pro užití v úhlových bruskách
- Ideální pro odstanění rzi, čištění svarů a extrémní čištění velkých ploch



Průměr (mm)	Zrnitost	Max otáčky/ m/s	Množství v balení	Balení v boxu	Číslo zboží	Čárkový kód
65	Hrubý	12500	1	3	63642556880	3157625568532



VÝROBKY PRO LEŠTĚNÍ



LEŠTÍCÍ KOTOUČE

- Pro leštění, dokončování povrchů a odstraňování prachu z kovových a PVC povrchů
- Může být užit s a nebo bez leštící pasty
- Pro užití na stolních a stojanových bruskách



Průměr (mm)	Max otáčky/ m/s	Množství v balení	Balení v boxu	Číslo zboží	Čárkový kód
125	35	1	5	63642556858	3157625568464
150	35	1	5	63642556860	3157625568471

BERÁNČÍ ROUNO

- Pro leštění, dokončování povrchů a pastování kovů a PVC
- Suchý zip pro snadnou výměnu
- Může být užit s pastou a nebo nez ní
- Může být užit v úhlových bruskách, excentrických bruskách nebo v el. vrtačkách



Průměr (mm)	Množství v balení	Balení v boxu	Číslo zboží	Čárkový kód
125	1	5	63642556861	3157625568488

BRUSNÉ HOUBY

- Pro leštění, dokončování povrchů a pastování kovů a PVC
- Suchý zip pro snadnou výměnu
- Může být užit s pastou a nebo nez ní
- Může být užit v úhlových bruskách, excentrických bruskách nebo v el. vrtačkách



Průměr (mm)	Množství v balení	Balení v boxu	Číslo zboží	Čárkový kód
125	1	5	63642556862	3157625568495

LEŠTÍCÍ BRUSNÉ PASTY

- Pro užití s leštícími kotouči, beránčím rounem a leštícími houbami



Barva	Použití	Množství v balení	Balení v boxu	Číslo zboží	Čárkový kód
Hnědá leštící pasta	Čistění špíny	1	5	63642556865	3157625568518
Zelená leštící pasta	Poskytuje vysoký lesk	1	5	63642556863	3157625568501

FIBREFLEX KOTOUČE



FIBREFLEX KOTOUČE

- Polopružné kotouče pro hrubé broušení povrchů cihel, kamene, betonu a dalších stavebních materiálů



Průměr (mm)	Zrnitost	Množství v balení	Balení v boxu	Číslo zboží	Čárkový kód
127	36	1	5	63642556839	3157625568389
180	36	1	5	63642556840	3157625568396



UNÁŠECÍ PODLOŽKY & STOPKOVÉ ADAPTÉRY



UNÁŠECÍ PODLOŽKY PRO FÍBRY A POLOPRUŽNÉ KOTOUČE

- Pro užití ve všech úhlových bruskách
- Pro fíbové výseky a všechny typy polopružných kotoučů



Rozměry (mm) Dx B	Množství v balení	Balení v boxu	Číslo zboží	Čárkový kód
115 x 22	1	5	63642556835	3157625568365
125 x 22	1	5	63642556838	3157625568372

PODPŮRNÉ PODLOŽKY NA VRTAČKY MONTOVATELNÉ DISKY

- 6mm stopka, pro užití na všechny elektrické vrtačky



Rozměry (mm) Dx B	Množství v balení	Balení v boxu	Číslo zboží	Čárkový kód
125 x 12 x 6 (stopka)	1	5	63642556833	3157625568358

STOPKOVÝ ADAPTÉR

- Pro leštící kotouče, brusná tělíska a kartáče
- Pro užití ve většině el. brusek



Použití	Množství v balení	Balení v boxu	Číslo zboží	Čárkový kód
Běžné brusky	1	5	63642556866	3157625568525



TECHNICKÉ INFORMACE

- 70 Řezací a brusné kotouče
- 73 Keramické brusné kotouče
- 77 Brusiva na podložkách
- 79 Diamantové kotouče

Rozměrový klíč: D = Průměr, B = Upínací otvor



TECHNICKÉ INFORMACE

ŘEZACÍ A BRUSNÉ KOTOUČE



Základní bezpečnost

Instrukce pro užívání

Řezací a brusné kotouče by měly být používány na materiály, na které jsou vhodné. Toto je ukázáno prostřednictvím piktogramů na výrobcích, balení a v katalogu.

Řezací kotouče

Když je řezací kotouč užíván, tak by se měl kotouč držet rovně v řezu a použít slabý přítlak – nechat kotouč jít do řezu.

Brusné kotouče

Při užití brusného kotouče je potřeba držet kotouč pod úhlem 30-40 stupňů k obrobku.

Bezpečnostní opatření

Musí být nošena vhodná ochrana očí. Je doporučeno užívat také ostatní bezpečnostní pomůcky.



Respirátor



Použijte rukavice



Použijte brýle



Chraňte sluch



Čtěte instrukce



Nepoužívejte pro boční broušení



Nepoužívejte poškozený kotouč

Upnutí obrobku

Přenosné úhlové brusky by měly být užívány takovým způsobem, aby odletující jiskry létaly mimo brusičku a mimo jakéhokoliv hořlavý materiál.

Bezpečnostní ochrana

Bezpečnostní kryt brusky musí být osazen ve správné poloze a bezpečně upevněn.

Zastavení brusky

Vypněte brusku a nechte, aby se kotouč úplně zastavil před položením na prac. stůl a nebo na podlahu. Nikdy neuvádějte kotouč do klidu tlakem na plochu kotouče.

Skladovatelnost řezacích a brusných kotoučů

Všechny řezací a brusné kotouče mají uveden datum použití na kroužku okolo upínacího otvoru. Kotouče by se neměly používat po datu uvedeném na kroužku.

Návod na řešení problémů

Tak aby se získalo z brusných a řezacích kotoučů Flexovit to nejlepší je pro vás důležité:

- Určit materiálové použití a vybrat nejvhodnější kotouč. Užitím správného kotouče pro správný materiál je velmi důležité pro životnost a chování kotouče. Prosím kontaktujte váš místní zákaznický servis nebo prodejní zastoupení jestliže máte pochybnosti.
- Zkontrolujte brusku a její otáčky a tyto nesmí přesáhnou rychlost uvedenou na kotouči. Vzdycky použijte kotouč podle jeho doporučených otáček.

Dole je návod na odstraňování problémů, které mohou pomoci zjistit a řešit některé z nejběžnějších problémů související s řezacími a brusnými kotouči.

ŘEZACÍ KOTOUČE		
Typ 41		
Problém	Možná příčina	Řešení
Nadměrné opotřebení kotouče	V případě bílého okraje řezané hrany: kotouč je moc měkký. Pracovní otáčky jsou příliš nízké. Snížení otáček během řezání.	Užij tvrdší kotouč. Zvyš otáčky až do max. (80m/s) Užij brusku s větším výkonem. Omez tlak na brusku.
Kotouč neřezá	Řez je modrý: Kotouč je příliš tvrdý nebo příliš silný. Obvodová rychlost je příliš malá.	Použij měkčí nebo slabší kotouč. Zkontroluj obvodovou rychlost. Zvyš otáčky na max (80m/sec)
Rozpadnuté okraje kotouče	Řezací kotouč byl použit pro broušení. Obrobek nebyl řádně upnut, pohyboval se. Příliš velký boční tlak.	Použij brusné kotouče pro broušení. Upni řádně obrobek. Použij jen přímý přítlak na kotouč, ne stranový.
Vylomený střed a nebo poškozený upínací otvor	Kotouč se zasekl do obrobku/materiálu. Řezací kotouč byl použit pro broušení. Příliš mnoho bočního tlaku. Rozdílný průměr horní /spodní upínací destičky(flanče).	Použij více radiálního tlaku a pohybuj kotoučem dopředu a dozadu. Použij brusný kotouč na broušení. Přidej jen radiální tlak na kotouč. Použij flanče stejných průměrů.

BRUSNÉ KOTOUČE		
Typ 27		
Problém	Možná příčina	Řešení
Nadměrné opotřebení kotouče	Příliš měkký kotouč Příliš velký přítlak Snížení obvodové rychlosti Příliš malá obvodová rychlost	Použij tvrdší kotouč Omez přítlak a nech kotouč jít do řezu Použij brusku s větším výkonem Omez tlak na brusku Max. 80 m/s jsou optimální otáčky
Kotouč nebrousí	Kotouč je příliš tvrdý a je zaleštěný Nedostatečný přítlak Výkon brusky je příliš malý	Užij měkčí kotouč Zvyš přítlak Použij brusku s větším výkonem
Rozpadnuté okraje kotouče	Brusný úhel je příliš plochý Obrobek není řádně upnut, pohybuje se Příliš mnoho tlaku	Změň úhel na 30-40° Upevni řádně obrobek Omez tlak a nech kotouč pracovat
Nevyváženost (vibrace)	Znečistěné flanče Nedostatečně upnutý kotouč Upínací destičky(flanče)mají rozdílný průměr	Očisti flanče Dotáhni flanče Vyměň flanče

BEZPEČNOSTNÍ INFORMACE – DOPORUČENÍ A VAROVÁNÍ

Pro vaši bezpečnost by jste se měli ujistit, že jste si plně vědomi toho jak bezpečně užívat řezací a brusné kotouče.

- ✓ Zacházejte s kotouči a skladujte je opatrně. Všechny řezací a brusné kotouče by měly být umístovány jeden na druhý a nebo ukládány v originálním balení.
- ✓ Vždy zkontrolujte zda všechny kotouče před jejich montáží nebyly poškozeny při přepravě.
- ✓ Používejte ochranný kryt na brusce a ujistěte se zda je řádně upnut a je ve správné pozici. Měl by zakrývat alespoň jednu polovinu kotouče a chránit brusice před nepříjemnou situací a to je rozlomení kotouče.
- ✓ Vypněte vždy brusku vypínačem a nobo vytáhněte vidlici ze zásuvky, když jdete měnit nástroj.
- ✓ Použijte vždy nářadí pro výměnu kotouče, které je dodáváno s bruskou.
- ✓ Přesvědčte se vždy, že obvodová rychlost na brusce nepřekračuje obvodovou rychlost uvedenou na kotouči.
- ✓ Umožněte nově namontovanému kotouči běžet naprázno po určitou dobu v plných otáčkách než začnete brousit či řezat.
- ✓ Noste vždy OCHRANNÉ BRÝLE.
- ✓ Používejte vždy bezpečnostní oblečení a pomůcky jako jsou: RESPIRÁTOR, RUKAVICE, OCHRANNÉ BRÝLE, CHRÁNIČE SLUCHU, KOMBINÉZU A OCHRANNÉ PRACOVNÍ BOTY.
- ✓ Upevněte vždy pevně obrobek jestliže se chystáte brousit či řezat.
- ✓ Bruste pod úhlem nad 30 stupňů směrem k obrobku s brusným kotoučem s vydutým středem.
- ✓ Udržujte pracovní prostor čistý.

VAROVÁNÍ!

- ✗ Neukládejte kotouče ve vlhkém prostředí a nebo v extrémních teplotách.
- ✗ Nepoužívejte poškozený kotouč.
- ✗ Nepřekračujte nikdy maximální pracovní rychlost vyznačenou na kotouči.
- ✗ Nenasazujte kotouč na hřídel silou.
- ✗ Nedotahujte upevňovací matku nebo flanče příliš silně. Můžete způsobit zkroucení flančů.
- ✗ Nepoužívejte brusku, která není v dobrém mechanickém stavu.
- ✗ Nepoužívejte brusku bez bezpečnostního krytu.
- ✗ Nepoužívejte kotouče bez řádného odvětrání prostoru a nebo respirátoru.
- ✗ Nezastavujte kotouč použitím radiální nebo boční síly. Vždy vypněte brusku vypínačem a nechte kotouč dotočit samovolně v brusce.
- ✗ Nedovolte, aby se kotouč zasekl nebo přiskřípl v řezu.
- ✗ Nepoužívejte přílišný tlak na kotouč tak, aby jste zpomalili chod brusky.
- ✗ Nebruste s řezacím kotoučem, nevystavujte ho bočnímu namáhání.
- ✗ Nebruste s brusným kotoučem s vydutým středem pod menším úhlem než je 30 stupňů k obrobku.

KERAMICKÉ BRUSNÉ KOTOUČE



Bezpečnost při užívání a skladování kotoučů

V průběhu výroby keramických kotoučů jsou dodržovány přísné bezpečnostní standardy. Pro další omezení nebezpečí úrazu, předpisy požadují, aby určitá základní opatření byla přijímána již při skladování a užívání brusných kotoučů.

Následující body jsou myšleny jako připomenutí pro ty, kterých se týká skladování a užívání brusných kotoučů. Nenahrazuje to pozorné studium všech regulačních opatření a praktické manuály. Kdokoliv potřebuje radu ve specifické bezpečnostní záležitosti týkající brusných kotoučů tak by měl kontaktovat zákaznický servis, který je uveden na zadní straně obálky katalogu.

Další informace o bezpečnosti při používání keramických kotoučů spolu s radami na obvodovou rychlost a typ stroje můžete najít v bezpečnostní brožůře vydané FEPA (Svaz evropských výrobců brusiv).

Osobní ochrana

Musí být používány ochranné brýle, chrániče sluchu, ochranné rukavice, respirátory, kožené zástěry a pracovní bezpečnostní boty.

Skladování

S brusnými výrobky vždy zacházejte opatrně a správně je skladujte. Skladovací prostory by měly být suché a ochráněné před příliš velkými teplotními změnami.

Testování výrobku před užitím – Test poklepem

Vždycky před montáží otestujte výrobek na poškození. Nejlepší metoda prověření brusného kotouče je provedení testu poklepem na kotouč.

Tento test musí být proveden před tím než je kotouč namontován na brusku. Test poklepem závisí na tlumících charakteristikách prasklého kotouče střídavě vydávajícího zvuk, když se na kotouč lehce poklepe. K provedení testu poklepem by měl být kotouč držen za upínací otvor v úhlu 45 stupňů k podlaze a potom jemně poklepat na obě strany kotouče lehkým neželezným předmětem např. něčím takovým jako je obrácená strana šroubováku.

Nepoškozený kotouč bude vydávat čistý a jasný tón. Jestliže je prasklý vydá dutý a nečistý zvuk. V tomto případě by neměl být kotouč používán.

Kotouče musí být suché a být z nich odstaněn všechen balící materiál, když provádíme tento test.

Otáčky kotouče

Počáteční otáčky kotouče při jeho plném průměru by neměli překročit maximální pracovní rychlost, která je uvedena na kotouči. Nespouštějte kotouč do kontaktu s obrobkem dokud se kotouč plně neroztočí.

Kdy je brusný kotouč opotřeбенý?

Upotřebitelná část brusného kotouče je ta část, která převyšuje upínací destičky (flanče). Kotouč by však neměl být používán až k flanči, protože by mohlo dojít ke kontaktu s obrobkem a nebo s držákem obrobku.

Jaké jsou hlavní příčiny prasknutí brusného kotouče?

Brusný kotouč je bezpečný nástroj, když je správně používán. Všechny brusné kotouče Flexovit jsou vyráběny a testovány v souladu s pravidly FEPA. Avšak, když jsou kotouče přepravovány tak jsou vystaveny silám, které by je mohly poškodit. Níže jsou uvedeny některé hlavní příčiny prasknutí brusných kotoučů:

- Užití brusného kotouče poškozeného během dopravy, skladováním a nebo jako výsledek neopatrného nebo nesprávného zacházení je velmi nebezpečné. Pečlivě zkontrolujte všechny brusné kotouče před jejich namontováním. NIKDY NEPOUŽÍVEJTE POŠKOZENÝ BRUSNÝ KOTOUČ.
- Výběr nesprávného kotouče pro práci. NIKDY NEBRUSTE MATERIÁL, PRO KTERÝ NENÍ BRUSNÝ KOTOUČ NAVRŽEN.
- Nesprávná bruska. NIKDY NEPOUŽÍVEJTE SÍLU PŘI NASAZOVÁNÍ KOTOUČE NA HRÍDEL, MĚLO BY TO JÍT VŽDY SNADNO.
- Pracovní rychlost stroje je větší než doporučené otáčky na kotouči. NIKDY NEPŘEKRAČUJTE OTÁČKY KOTOUČE.
- Špatná údržba brusky. ZANEDBÁNÍ SPRÁVNÉ ÚDRŽBY BRUSKY MŮŽE ZPŮSOBIT PRASKNUTÍ BRUSNÉHO KOTOUČE JEHOŽ VÝSLEDKEM JE VÁŽNÉ ZRANĚNÍ NEBO SMRT.
- Nevyvážený kotouč.
- Zaseknutí obrobku do brusného kotouče.
- Broušení silou tak, že se znatelně zpomalí otáčky a nebo se přehřívá obrobek.
- Broušení na nesprávné ploše brusného kotouče, např. stranově na přímém brusném kotouči.
- Pro doplňující informace na bezpečnost brusných kotoučů se prosím obraťte na váš místní zákaznický servis Saint-Gobain Abrasives (Kontakty jsou uvedeny na zadní straně obálky tohoto katalogu).

Bezpečnost při použití stopkových brusných tělísek

Příprava pro použití

Ujistěte se zda je stopka správně usazena ve sklíčidle a bezpečně upevněna. Nepřipusťte, aby se brusné tělísko otáčelo rychleji než je doporučená rychlost daná výrobcem.

Nedávejte tělísko do kontaktu s obrobkem dokud nedosáhne konečné otáčky.

Osobní ochrana

Je doporučeno používat bezpečnostní ochranné brýle.

Používání

Flexovit-brusná tělíška mají stopku o průměru 6mm a měly by být použity jen s kleštinou o průměru 6mm. Aby bylo zabráněno uvolnění z kleštiny tak neužívejte při broušení nadměrný tlak.

Bezpečnost při používání brusných kamenů

Brusné kameny jsou velmi efektivní, když jsou správně používány. Následující jednoduché návody vás ujistí, že je budete používat bezpečně a efektivně.

Ostření ostří, nožů a ostatního nářadí

Není nic víc nepraktického než tupé ostří. S těmito jednoduchými kroky můžete obnovit jejich ostří snadno a bezpečně.

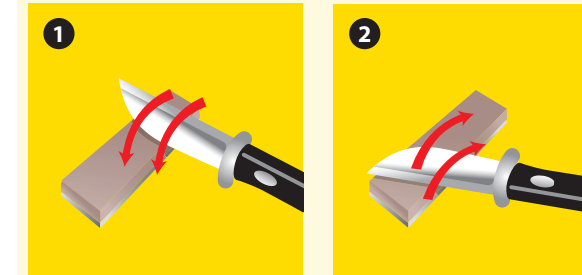

Krok 1

Umístíte nůž nebo ostří šikmo přes brusný kámen a nakloňte ostří v úhlu 15-35 stupňů tak, aby jste dosáhli úhlu daného výrobcem.

Krok 2

Držte zápěstí pevně, táhněte nožem přes brusný kámen od konce ke špičce ostří nože.

Krok 3

Střídejte strany ostří dokud nejsou ostré. Moc se neznepokojte brusným úhlem, ale průběžně si tento úhel kontrolujte během broušení.

Broušení dlát

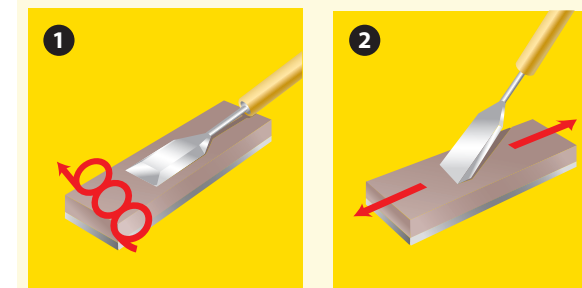

Krok 1

Nejprve přitlačte čelo ostří na kámen a užitím dlouhých elipsovitých tahů sjednotte plochu ostří.

Krok 2

Nastavte úhel daný výrobcem. Držte zápěstí pevně a pohybujte ostřím nahoru a dolů po délce brusného kamene s použitím tlaku jen při pohybu v před.

Krok 3

Odstraňte šponu na ostří lehkým pohybem brusného kamene proti ostří dláta.

Broušení zahnutých nástrojů

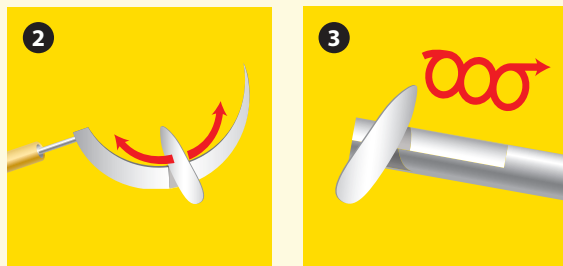

Krok 1

Upněte nástroj do svěráku nebo ho držte v rukou.

Krok 2

Použijte brusný kámen v úhlu rovnoběžným s původním ostřím.

Krok 3

Táhněte v malých kruhových pohybech na jedné straně ostří a pak na té druhé.

Ostříč nožů

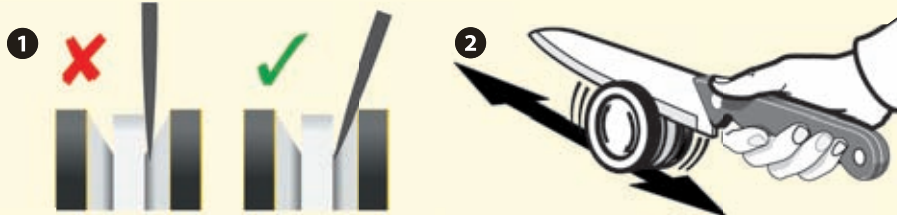

Krok 1

Umístěte ostříč na nějakou plochu a postavte nožové ostří proti brusnému kamenu tak jak ukazuje schéma.

Krok 2

Použijte malý tlak, pohybujte nožem dopředu a dozadu jako když řezáte pilou tak, aby nožové ostří klouzalo po brusném kamenu. Opakujte tento pohyb 10 až 20 krát po každé straně ostří.

Krok 3

Aby jste získali stejné ostří opakujte výše uvedené kroky dvakrát a nebo vícekrát. Tentokrát však použijte menší přitlak a velmi jemný pohyb.

BRUSIVA NA PODLOŽKÁCH



Co jsou to brusiva na podložkách?

Brusiva na podložkách jsou všeobecně používána pro broušení, odhrotování, leštění a dokončovací práce. Jsou vyráběny v široké paletě tvarů, typů a rozměrů. Nicméně, všechna brusiva na podložkách obsahují tři specifické složky jako je brusné zrnko, podložka a pojivo. Změna těchto tří komponentů napomáhá dát každému brusnému produktu specifickou kvalitu, která ho dělá vhodnou pro určité aplikace.

Brusná zrna

Jsou užívány různé druhy zrn, která mohou být zařazena do dvou hlavních typů:

Uměle vyrobená brusiva

Kysličník hlinitý (korund) a karbid křemíku jsou dvě syntetická brusná zrna užívaná ve výrobcích značky Flexovit. Jsou vyráběna při velmi vysoké teplotě s cílem vyrobit mnohem tvrdší brusná zrna. Tvrdost je klíčový požadavek na abrazivní zrnko, protože to musí být dostatečně tvrdé k řezání a dostatečně houževnaté, aby se nerozpadla.

- **Kysličník hlinitý (korund)** je tvrdé brusné zrnko charakterizované studeným řezem, dlouhou životností, schopností se odštipovat pod tlakem a vytvářející nové řezné hrany.
- **Karbid křemíku** je nejtvdší a nejostřejší zrnko, které je užíváno mezi konvenčními brusivami. Jeho extrémní ostrost ho dělá ideálním pro jemné broušení a jeho špičková tvrdost umožňuje řezat kámen a tvrdé materiály.

Přírodní brusiva

Smírek a sklo jsou dvě přírodní brusiva, která jsou užívána ve výrobcích Flexovitu. Jsou mnohem měkčí než syntetická brusiva a jsou ideální pro malý úběr materiálu.

Struktura (rozmístění zrn)

Jsou dva typy struktur:

Otevřená struktura

Při otevřené struktuře pokrývají zrna 40-60% podložky a mezi zrny jsou nechány větší mezery. Toto dělá tento typ výrobku ideálním pro rychlý úběr materiálu tam, kde je požadován hrubý, silný a dlouho vydržící výrobek.

Uzavřená struktura

Uzavřená struktura má 100% pokrytí podložky a tímto má i vysoký poměr ostrých zrn na povrchu. Je doporučena užit tam, kde je požadován jemný a hladký povrch.

Materiál podložky

Materiály podložky musí být dostatečně hladké, aby umožnily rovnoměrnou aplikaci adheziva, dostatečně odolné snášet brusný tlak a dostatečně pružné k přizpůsobení se tvarům obrobku.

Řada Flexovit Merchandising zahrnuje širokou škálu podložek včetně papíru, bavlněné a polyesterové tkaniny, vlánu a netkaných textilií. Také voděodolné papírové výrobky jsou speciálně upraveny, které je dělají vhodnými pro užití s vodou.

Papír

Papír je nejběžněji používaný materiál. Výrobní výkon se může lišit podle váhy papírové podložky. Lehčí papír je všeobecně pružnější a těžší papír je odolnější a méně vhodný k trhání.

Tkanina

Tkanina všeobecně poskytuje větší výkon než papír. Kombinuje vysoký stupeň pružnosti s pevností v tahu, která z ní dělá nejtrvanlivější dostupnou podložku. Tkaninová podložka může být použita jen pro suché broušení a je ideální pro velké úběry materiálu.

Fibr

Fíbrová podložka je tuhá a polopružná. Fibr je užít výhradně pro výrobu fibrových výseků, které jsou ideální pro práci s kovy.

Pojivo

Pojivo fixuje brusné zrno k podložce. Flexovit užívá dvě odlišná pojiva na každý výrobek. To první drží brusivo na podložce (dělá povlak) a druhé slouží ke kotvení brusiva pevněji na místě a mezi sebou.

Jsou dva odlišné typy pojiva:

Přírodní pojivo

Živočišná a rostlinná pojiva pro všeobecné použití.

Syntetická pryskyřice

Pro zvýšenou životnost a větší úběr materiálu.

Skladovací podmínky

Brusiva na podložkách by měla být skladována v suchém a bezmrazém prostředí. Neměla by být umístěna v chladu a vlhku a neměla by být vystavena vysokému kolísání teplot nebo přímému slunečnímu svitu. Nadměrné sucho nebo vlhko může způsobit deformace.

Bepečnost při používání

Všechna brusiva na podložkách by měla být používána opatrně. Měly by být nošeny bezpečnostní ochranné brýle, ochranné rukavice a respirátor.

Bezpečnostní instrukce vydané výrobcí brusek by měly být dodržovány. Před použitím se ujistěte zda je brusný prostředek vhodný pro aplikaci. Na výrobcích by neměly být dělány žádné úpravy.

DIAMANTOVÉ KOTOUČE



Dostaňte to nejlepší z vašich diamantových kotoučů Flexovit

- Nepoužívejte „mokrý“ diamantový kotouč na suché řezání.
- Následující vady na strojích by mohly mít vliv na životnost a výkon diamantového kotouče:
 - Opatřebená nebo poškozená ložiska
 - Opatřebená nebo poškozená hřídel
 - Uvolněné nebo poškozené hnací řemeny
 - Ucpané filtry
 - Poškozené nebo nesprávně nasazené flanče
 - Ucpané vodní trysky
 - Poškozené vodní čerpadlo
 - Nedostatečný nebo nepravidelný přísun vody
- Nasaďte kotouč ve správném smyslu otáčení jak je vyznačeno.
- Zkontrolujte jestli je diamantový kotouč vhodný pro materiál, který má být řezán.
- Nevývíjejte příliš velký tlak – nechte kotouč jít do řezu.
- Kontrolujte zda diamantový kotouč během práce nevibruje.

Maximální pracovní rychlost 80 M/S

Průměr (mm)	Max otáčky
105	15,300
115	13,300
125	12,250
150	10,200
180	8,500
200	7,650
230	6,650
250	5,100

NIKDY NEPŘEKRAČUJTE maximální pracovní rychlost:

- Kotouče pro ruční použití o < 230mm : 80 m/s
- Kotouče pro ruční použití o > 230mm : 100 m/s
- Ostatní : 63 m/s



Neměly by být používány pro stranové broušení



Čtete instrukce



Noste chránič sluchu EN352



Noste ochranné brýle EN166B



Noste ochranné brýle EN388 kat. 2



Noste respirátor EN149

ŘEŠENÍ PROBLÉMŮ	
DIAMANTOVÝ KOTOUČ NEŘEŽÁ	
Příčina	Segmenty jsou příliš tvrdé pro řezaný materiál.
Řešení	Zkontrolujte jestli je kotouč vhodný pro řezaný materiál.
Příčina	Segmenty se otupují.
Řešení	Nabrouste segmenty řezáním do abrazivního materiálu (např. pískovece).
Příčina	Nedostatečný výkon stroje.
Řešení	Zkontrolujte napětí, výkon stroje a filtry.
NADMĚRNÉ OPOTŘEBENÍ	
Příčina	Segment je příliš měkký pro řezaný materiál.
Řešení	Zkontrolujte jestli je kotouč vhodný pro řezaný.
PRASKNUTÍ OCELOVÉHO NOSIČE KOTOUČE	
Příčina	Segment je příliš tvrdý pro řezaný materiál.
Řešení	Zkontrolujte jestli je kotouč vhodný pro řezaný materiál.
Příčina	Nadměrný řezací tlak, přehřátí, prokluz v materiálu, kroučení nebo svírání v řezu.
Řešení	Nechte jít kotouč volně do řezu, nevyvíjejte na něj přílišný tlak a umožněte kotouči, aby se pravidelně chladil a nechat ho, aby se po několika vteřinách točil mimo řezaný materiál.
VYPADÁVÁNÍ NEBO LÁMÁNÍ SEGMENTŮ	
Příčina	Segmenty jsou příliš tvrdé pro řezaný materiál. To má za následek, že diamantový kotouč poskakuje v řezu a způsobuje to praskání segmentů.
Řešení	Zkontrolujte jestli je kotouč vhodný pro řezaný .
PŘEHŘÍVÁNÍ SEGMENTŮ	
Příčina	Nadměrný řezací tlak způsobuje přehřívání. To je snadno poznatelné podle modrého zabarvení tam, kde jsou segmenty a ocelové jádro svařeny dohromady.
Řešení	Umožněte kotouči, aby se pravidelně chladil a nechte ho, aby se po několika vteřinách točil mimo řezaný materiál.
Příčina	Segment je příliš tvrdý pro řezaný materiál.
Řešení	Zkontrolujte jestli je kotouč vhodný pro řezaný materiál. Střídavě použijte menší řezací tlak a nechte jít kotouč volně do řezu.
PODBRUŠOVÁNÍ	
Příčina	Podbrušování nastává, když se ocelové jádro opotřebovává rychleji než segment t.j. v místě, kde se setkává ocelové jádro a segment. To je obvykle způsobeno materiálem, který je vysoce abrazivní. Nařezané úlomky nejsou dostatečně odstraňovány a ocelové jádro je opotřebováváno. Podbrušování se určitě stane, když je použit kotouč určený na tvrdé materiály na řezání abrazivních materiálů.
Řešení	Užijte vhodný diamantový kotouč pro specifický materiál.

BEZPEČNOSTNÍ RADY – DOPORUČENÍ:

Pro vaši bezpečnost by jste se měli ujistit, že jste si plně vědomi toho jak bezpečně užívat diamantové kotouče.

- ✓ Čtěte bezpečnostní instrukce poskytnuté dodavatelem strojů a dalšího vybavení
- ✓ Ukládejte brusiva v suchu v mrazuprostých podmínkách a chraňte je před přílišnými změnami teplot
- ✓ Ujistěte se jestli je výrobek vhodný pro účel, na který ho chcete použít
- ✓ Zacházejte, skladujte a dopravujte výrobky opatrně
- ✓ Odpojte brusku od přívodu el. energie před osazováním kotouče
- ✓ Prohlédněte všechny výrobky před jejich montáží a pravidelně je kontrolujte při používání kotouče pro případ možného poškození či zničení (rovinnost ocelového jádra, únavový lom, podbrušování, poškození upínacího otvoru...)
- ✓ Zkontrolujte použití správných montážních zařízení, jestli jsou čisté, nepokroucené a bez otřepů
- ✓ Ujistěte se, že podpěry jsou řádně vysunuty a zajištěny
- ✓ Vždycky řádně používejte všechny bezpečnostní kryty (na kotouč i řemeny)
- ✓ Ujistěte se, že je obrobek bezpečně upevněn
- ✓ Používejte vždy vhodné osobní ochranné prostředky
- ✓ Vyvarujte se zanášení a nerovnoměrného opotřebení, aby jste zajistili, že výrobek bude pracovat efektivně
- ✓ Zajistěte soulad mezi šipkami otáčení na výrobku a stroji
- ✓ Ujistěte se, že všechny stroje užívající brusiva splňují současné požadavky Evropských směrnic na stroje-CE
- ✓ Budte si vědomi pravděpodobných rizik během užívání brusiv a všimněte si doporučených opatření:
 - Tělesný kontakt s otáčejícím se brusným výrobkem
 - Zranění vznikající od prasknutí výrobku během užívání
 - Úlomky od broušení, jiskry, kouř a prach vyvíjených při broušení
 - Hluk
 - Vibrace

BEZPEČNOSTNÍ RADY – VAROVÁNÍ:

Pro vaši bezpečnost by jste se měli ujistit, že jste si plně vědomi toho jak bezpečně užívat diamantové kotouče.

- ✘ Nedovolit neškoleným lidem používat brusiva
- ✘ Nepoužívejte výrobek, které je poškozen nebo který upadl
- ✘ Nepoužívejte výrobek jestliže nemůže být správně indentifikován
- ✘ Nepoužívejte stroj, který není v řádném stavu nebo s poškozenými díly
- ✘ Nenasazujte silou kotouč na hřídel a neupravujte montážní otvor
- ✘ Nepřekračujte maximální pracovní rychlost vyznačenou na výrobku
- ✘ Nepoužívejte na výrobek údery nebo nadměrnou sílu a nenechte ho přehřívat
- ✘ Nepoužívejte flanče, které jsou znečištěné
- ✘ Nedotahujte nadměrně montážní díly
- ✘ Nespouštějte stroj pokud nejsou všechny bezpečnostní prvky na správném místě a bezpečně upevněny
- ✘ Nepoužívejte dále výrobek jestliže se objeví vibrace. Odstraňte je nebo vyměňte výrobek
- ✘ Nebruste s výrobkem, který není navrhován na toto použití
- ✘ Nespouštějte stroj jestliže je kotouč v kontaktu s obrobkem
- ✘ Bebruste materiál pro nějž není výrobek navržen
- ✘ Nezastavujte kotouč použitím síly na jeho plochu, nechte ho zastavit samovolně
- ✘ Nepřekračujte povolené otáčky: odkaz na hodnotu vygravírovanou na výrobku
- ✘ Nepoužívejte kotouče s chybějícími segmenty nebo prasklým ocelovým jádrem
- ✘ Nepoužívejte za sucha výrobky označené k použití za mokra
- ✘ Nenoste volné oblečení, kravaty a šperky
- ✘ Nepoužívejte brusné výrobky blízko hořlavých materiálů



POZNÁMKY A REJSTŘÍK

- 84 Poznámky
- 86 Rejstřík



POZNÁMKY

Lined writing area for page 84.



POZNÁMKY

Lined writing area for page 85.



REJSTŘÍK

B

Beránčí rouno.....	64
Bezpečnost, zdraví a životní prostředí.....	7
Brusná tělíska.....	25
Brusné pásy.....	46
Brusné blokové sady a doplnění.....	50
Brusné výseky.....	40
Brusné houby.....	50
Brusné kameny.....	24
Brusné kotouče Typ 27.....	20
Brusné role.....	35

C

Copové hrncové drátěné kartáče.....	65
-------------------------------------	----

D

Delta brusné výseky.....	44
Diamantové kotouče –stavební materiály, všeobecné použití.....	56
Diamantové kotouče –keramika a kamenná dlažba.....	58
Diamantové kotouče –beton a vyztužený beton.....	57
Diamantové kotouče –žula a tvrdé materiály.....	59
Dokončovací papír - role.....	36
Dokončovací papír - listy.....	34

F

FEPA.....	7
Fibrový výsek.....	42
Fibreflex kotouč.....	67
Flexovit historie značky.....	5

J

Jak objednávat.....	6
Jak používat tento katalog.....	6

K

Keramické brusné kotouče.....	26
-------------------------------	----

L

Leštící pasty.....	67
Leštící výrobky.....	66
Leštící houby.....	67
Leštící kotouče.....	66
Listy pro všeobecné použití.....	31
Listy se skleněnými zrny.....	30
Lamelové kotouče.....	43
Listy pro ruční broušení.....	30
Listy pro excentrické brusky.....	37

M

Merchandising - možnosti.....	12
-------------------------------	----

N

Netkané textilie-listy.....	33
-----------------------------	----

O

Oddíl brusiv na podložkách.....	28
Oddíl brusných a řezacích kotoučů.....	16
Oddíl keramických kotoučů.....	26
Ocelové hrncové karáče s vlnitým drátem.....	65
Ocelové drátěné kartáče s vlnitým drátem.....	65
Ocelové drátěné kartáče.....	64
Ocelové drátěné hrncové kartáče.....	65
Ocelové stopkové kartáče.....	64
Ocelová kola a kartáče.....	64
OSA.....	7
Ostříč nožů.....	25

P

Pochopení výrobkové řady Flexovit.....	8
Piktogramy.....	11
Pro - značení.....	15

R

Role pro všeobecné použití.....	35
Řezací kotouče Typ 41.....	16
Řezací kotouče Typ 42.....	19

S

Saint-Gobain- společná perspektiva.....	5
Sekce diamantových kotoučů.....	53
Smirkové plátno-listy.....	32
Snadno uvolnitelné výseky pro excentrické brusky.....	40

T

Technické informace.....	10
Technické informace - řezací a brusné kotouče.....	70
Technické informace - keramické kotouče.....	73
Technické informace - brusiva na podložkách.....	77
Technické informace - diamantové kotouče.....	79

U

Úzké brusné pásy.....	49
-----------------------	----

V

Voděodolné papírové listy.....	33
Výseky určené pro vrtačky.....	43
Výseky pro excentrické brusky.....	40
Vysoce výkonné role.....	36
Vysoce výkonné listy.....	31
Výseky pro delta brusky.....	44

SAINT-GOBAIN
ABRASIVES

Saint-Gobain Abrasives
European Headquarters
Rue de l'Ambassadeur - B.P.8
F78702 Conflans Cedex
France

Tel: +33 (0)1 34 90 40 00
Fax: +33 (0)1 39 19 89 56

Form # 1146

Saint-Gobain Abrasives GmbH
Teisenberggasse 37
A- 5020 Salzburg
Austria
Tel: +43 662 430 076
Fax: +43 662 430 175

Saint-Gobain Abrasives N.V.
Heide 10
1780 Wemmel
Belgium
Tel: +32 2 267 21 00
Fax: +32 2 267 84 24

Saint-Gobain Abrasives, s.r.o.
Vinohradská 184
130 52 Praha 3
Czech Republic
Tel: +420 267 132 256
+420 267 132 026
Fax: +420 267 132 021-2

Saint-Gobain Abrasives A/S
Korskildeeng 5
DK-2670 Greve
Denmark
Tel: +45 467 552 44
Fax: +45 467 550 60

Saint-Gobain Abrasifs
PO Box 18260
Suite 404/405 - LOB17
JEBEL ALI FREE ZONE
DUBAI - United Arab Emirates
Tel: +971 4 88 17 836
Fax: +971 4 88 73 210

Saint-Gobain Abrasifs
Rue de l'Ambassadeur - B.P.8
78702 Conflans-Sainte-Honorine
France
Tel: +33 (0)1 34 90 40 00
Fax: +33 (0)1 39 19 89 56

Saint-Gobain Abrasives GmbH
Birkenstr. 45-49
D-50387 Wesseling
Germany
Tel: +49 2236 703-1
+49 2236 8996-0
Fax: +49 2236 703-367
+49 2236 8996-10

Saint-Gobain Abrasives Kft
Budafoki út 111
H-1117 Budapest
Hungary
Tel: +36 1 371 22 50
Fax: +36 1 371 22 55

Saint-Gobain Abrasivi S.p.A.
Via per Cesano Boscone 4
I-20094 Corsico Milano
Italy
Tel: +39 024 4851
Fax: +39 02 - 44 78 266

Saint-Gobain Abrasives S.A.
190, rue J.F. Kennedy
L - 4930 Bascharage
Grand Duché de Luxembourg
Tel: + 352 50 401 1
Fax: + 352 50 16 33
No.Vert (France) 0800 906 903

Saint-Gobain Abrasifs, S.A.
2 Allée des Figuiers
Aïn Sebaâ
Casablanca
Morocco
Tel: +212 22 66 57 31
Fax: +212 22 35 09 65

Saint-Gobain Abrasives BV
Groenloseweg 28
7151 HW Eibergen
PO Box 10
7150 AA Eibergen
The Netherlands
Tel: +31 545 466466
Fax: +31 545 474605

Saint-Gobain Abrasives AS
Vestvollveien 6D
2019 Skedsmokorset
Norway
Tlf. +47 63 87 06 00
Faks. +47 63 87 06 01

Saint-Gobain Abrasives Sp.z o.o.
ul. Torunska 239/241
62-600 Kolo
Poland
Tel: +48 63 26 17 100
Fax: +48 63 27 20 401

Saint-Gobain Abrasivos L.da
Zona Industrial da Maia I-
Sector VIII, No 122
Apartado 6050
4476-908 Maia
Portugal
Tel: +351 229 437 940
Fax: +351 229 437 949

Saint-Gobain Abrasivi SRL
Parc Industrial HOLROM
Drum Carei Nr. 11
447355 VETIS Jud. Satu-Mare
Romania
Tel: +40 261 750 009
Fax: +40 261 750 010

Saint-Gobain Abrasives
18/3, Dolgorukovskaya Str.
127006 Moscow,
Russia
Tel: +74959373223
Fax: +74959373224

Saint-Gobain Abrasivos, S.A.
Ctra. de Guipúzcoa, km. 7,5
E-31195 Berrioplano (Navarra)
Spain
Tel: +34 948 306 000
Fax: +34 948 306 042

Saint-Gobain Abrasives AB
Box 305
SE-177 25 Järfälla
Sweden
Tel: +46 8 580 881 00
Fax: +46 8 580 881 01

Saint-Gobain Abrasives
Buyukdere cad. Bahceler sok.
Efe Han No.20, K1
Mecidiyekoy 34 394
Istanbul
Turkey
Tel: +90 212 288 63 71
Fax: +90 212 275 6734

Saint Gobain Abrasives Ltd.
Doxey Road
Stafford
ST16 1EA
United Kingdom
Tel: +44 178 522 3281
Fax: +44 178 521 3487

flex **O** **vit**

Řezací a brusné kotouče, Diamantové kotouče, Pojené kotouče, Brusiva na podložkách & Superabraziva

flex **O** vit

BRUSIVA PRŮMYSLOVÉ KVALITY

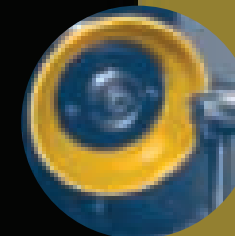
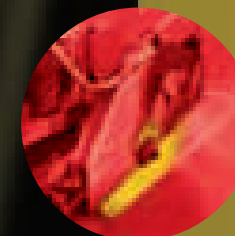

**Kompletní
výrobní sortiment
Řezací a brusné kotouče
Diamantové kotouče
Pojené kotouče,
brusiva na podložkách
a superabrazivní výrobky**

Obsah

- 2 PŘEDSTAVENÍ**
2 Průmyslový program
Flexovitu
3 Historie značky Flexovit
3 Společná perspektiva
4 Jak užívat tento katalog
4 Jak objednávat
5 Naše odpovědnost
– Bezpečnost,
zdraví & životní prostředí
169 Marketinkové nástroje
- 7 BRUSIVA NA PODLOŽKÁCH**
8 Technické informace
19 Brusné listy na ruční použití
23 Tkaninové a papírové role
27 Papírové kruhové výseky
31 Fíbrové výseky
37 Lamelové kotouče
45 Lamelová kola
49 Pásky
57 Spirálové pásky
61 Rychle vyměnitelné disky
69 Brusné rolky
- 75 FLEXBRITE NETKANÉ BRUSNÉ TEXTILIE**
76 Technické informace
79 Ploché výrobky
83 Broušení povrchu,
Disky & Pásky
89 Rychle vyměnitelné disky
93 Čistící disky
97 Lamelové
kotouče & kartáče
101 Satinovací válce
103 Modulové kotouče
107 Navinuté kotouče
113 Výseky na broušení podlah
- 115 PŘÍSLUŠENSTVÍ**
116 Podpůrné talíře/vřetena,
Brosiva na podložkách
118 Podpůrné talíře/vřetena,
Výrobky Flexbrite
- 119 ŘEZACÍ & BRUSNÉ KOTOUČE**
120 Technické informace
133 Kotouče pro úhlové brusky
149 Kotouče malých průměrů
151 Slévárny
155 Kolejnice
157 Kotouče velkých průměrů
- 161 DIAMANTOVÉ KOTOUČE**
162 Technické informace
169 Úhlové brusky &
ruční vrtačky
175 Pily na kámen a obklady
179 Benzínové pily & pily
na řezání podlah
- 183 KERAMIKOU POJENÉ BRUSNÉ KOTOUČE**
184 Technické informace
197 Brusné kotouče
205 Brusné kotouče
pro stolní brusky
209 Talířovité
211 Hrnčové
215 Kotouče s upínacími
maticemi
217 Prstencovité
219 Orovňovací kameny
221 Kameny
225 Segmenty
227 Brusná tělíška
229 Prskyřičí pojené
řezací kotouče
231 Slévárny
233 Brusná tělíška
pojená prskyřičí
- 235 SUPERABRAZIVA**
236 Technické informace
237 Brusné kotouče
243 Diamantové
orovňovací nástroje
- 247 NETYPICKÉ BRUSNÉ PROSTŘEDKY**
248 Tvrdokovové frézy
261 Kotouče Fibreflex
262 Podpůrné talíře
- 263 REJSTRÍK**



Představení

Flexovit program pro průmysl

Představení nového průmyslového vysoce výkonného brusného programu s kompletním sortimentem brusných výrobků; Brusiva na podložkách, Řezací a brusné kotouče, Pojené kotouče, Superabraziva, Diamantové kotouče a Příslušenství pro všechny průmyslové aplikace.

S jedinečnou brusnou technologií nabízí Flexovit širokou řadu výrobků a řešení, aby splnila individuální potřeby a požadavky pro broušení, leštění, řezání nebo ostření, přes všeobecné strojírenství, všeobecnou průmyslovou výrobu, kovové konstrukce, údržbářské a opravárenské provozy, opracování dřeva, stavebnictví, nástrojárny, železnice a slévárny.

Na základě technických a výrobních expertíz, Flexovit pomáhá zákazníkům určit a použít nákladově efektivní řešení pro jakoukoliv průmyslovou aplikaci. Flexovit se svou skutečnou vedoucí pozicí přispívá ke zlepšování výsledků, snižování množství operací a strojních cyklů, zvyšování kvality výrobků a nabízí tu nejvyšší produktivitu.

Tak, aby toho dosáhl, Flexovit nabízí mnoho **Vysoce výkonných výrobků**, jako jsou.....

- **73A:** Brusné kotouče s keramickým zrnem
- **FX 770:** Fíbrový výsek s keramickým zrnem
- **SX 673:** Brusný pás s polyesterovou podložkou a zirkonovým zrnem
- **Megaline:** Lamelové kotouče, Brusné a řezací kotouče a Diamantové kotouče

Flexovit program zahrnuje širokou produktovou řadu kvalit, které uspokojí všechny cenou a očekávanými výkonnostními úrovněmi, na náročných průmyslových trzích:



'Nejlepší': Vysoké výkony průmyslových brusných výrobků dávající vynikající výsledky v náročných technických aplikacích, např. Megaline, 73A, FX770...

'Lepší': Zlepšený výkon technických výrobků, které jsou navrhovány pro užití v náročnějších aplikacích, např. Flexovit Thin Cut -řezací kotouče, Flexovit Laser GP diamantové kotouče...

'Dobré': Nákladově nižší výrobové řešení se standardní výkonnostní úrovní pro všeobecné použití, např. SPEEDOFLEX, KJ313 role, FX370 fíbrové výseky.

*Navíc jsou tady **nové** výrobové řady, které hrají klíčovou roli ve vyvíjející se účasti Flexovitu v mnoha rostoucích průmyslových oblastech:*

- **Flexbrite:** nová kompletní řada brusných netkaných textilií
- **Superabraziva:** vysoce hodnotný výrobek používaný na ostřicí operace



Umožňuje zákazníkům získat nejdůležitější výhody z těchto pokročilých řešení. Flexovit pravidelně zve zákazníky do předváděcích center ke školení techniků, ke zkoušení výrobků a k maximalizaci úzké spolupráce mezi týmy tak, aby se vybral ten správný výrobek a poskytl ty nejlepší výkony.

Stejně tak jako naše zcela komplexní řada skladových výrobků, Flexovit je také schopen vyrobit výrobky mimo řadu, na základě požadavků zákazníků.

S důrazem na brusná řešení, je cílem Flexovitu založit efektivní obchodní přátelství s jeho zákazníky přes standardní nebo přizpůsobené vysoce výkonné průmyslové brusné výrobky.

Flexovit – Historie značky

Založen v roce 1958, kdy Flexovit začal vyrábět řezací a brusné kotouče. Do roku 1960 si Flexovit vytýčil úkol stát se celosvětovým hráčem a začal exportovat kotouče po celé Evropě. Tento mezinárodní vývoj pokračoval během šedesátých a sedmdesátých let představením automatického výrobního lisu zajišťujícího průběžnou výrobu vysoce výkonných kvalitních kotoučů. S vynikající reputací značky, Flexovit začal přidávat do svého portfolia výrobků také brusiva na podložkách, pojené kotouče a diamantové kotouče.

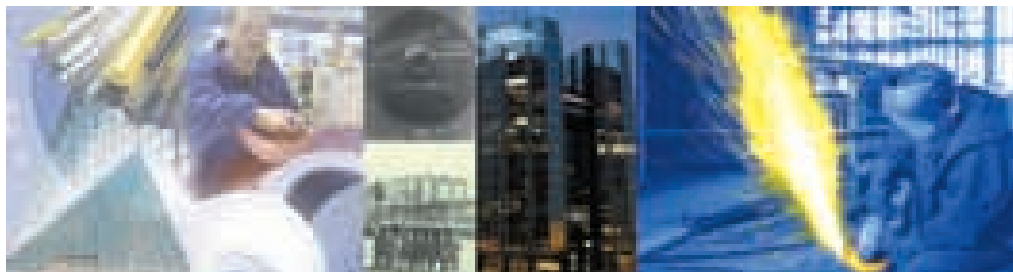

Společná perspektiva

Flexovit je důležitou součástí ve výkonném portfoliu značek Saint-Gobain. Jejím posláním je dodat portfoliu vysoce uznávanou značku s unikátní hodnotou naplňující kompletní rozsah zákaznických potřeb.

Saint-Gobain Abrasives věnuje čas porozumění a naplňování vyvíjejících se zákaznických potřeb a to se odráží v jeho pozici světového lídra.

Silnou účastí na všech kontinentech divize Brusiv /Abrasives/ obsluhuje své zákazníky prostřednictvím svých strukturovaných jednotek ve 26. zemích a zaměstnává téměř 16 000 lidí. Je to jediný světový výrobce, který vyrábí všechny ze tří hlavních druhů brusiv; pojené kotouče/ pryskyřici a keramikou/, brusiva na podložkách a výrobky obsahující diamantová zrna. Toto je podporováno výjimečnou technologií, kompletní a pokrokovými výrobními liniemi, nezvratnou pověstí pro kvalitu a bezpečnost a zkušenými, oddanými a nadšenými lidmi.

Brusiva tvoří klíčovou část divize „Vysoce výkonné materiály“ / High Performance Materials / Saint-Gobain, která je třetí klíčovou oblastí aktivit v níž Saint-Gobain působí. Ty další dvě jsou Sklo a Výrobky pro bytovou výstavbu.

Sklo:

Ploché sklo:	třetí na světě
Izolace:	světová „jednička“
Skleněné výztuže:	druhý na světě
Obalové sklo:	druhý na světě

Výrobky pro bytovou výstavbu:

Potrubní systémy:	světová „jednička“ ve výrobě trub z tvárné litiny, armatur a „městských“ odlitků
Stavební materiály:	druhý na světě
Prodej stavebních materiálů:	evropská „jednička“

Vysoce výkonné materiály:

Keramika & Plasty:	světová „jednička“ pro tepelné a mechanické aplikace a vysoký výkon
Brusiva:	světová „jednička“

Saint-Gobain je světově vedoucí společností v každé z těchto třech oblastí a tento závazek je posílen roční celkovou investicí o objemu více než 700 mil. EUR. V roce 2005 Saint-Gobain zaměstnával více než 182 000 lidí ve více než 1000 společnostech, působících v 46. zemích celého světa s ročním obratem 33 miliard EUR.

Představení

Jak užívat tento katalog

Tento katalog je rozdělen do barevně označených sekcí podle typu výrobku – Brusiva na podložkách a Flexbrite (Netkané brusné textilie), Řezací a brusné kotouče, Diamantové kotouče, Pojené kotouče, Superabrazivní výrobky a Netytické brusné prostředky.

Na začátku každé sekce najdete řadu užitečných technických informací včetně; porozumění výrobku a výběr správného výrobku, tak jako všeobecný návod na použití a bezpečnost.

Každá sekce obsahuje informativní a snadno použitelné výrobové tabulky, které obsahují všechny informace potřebné pro výběr výrobku.



Jak objednávat

Prosím kontaktujte váš zákaznický servis Flexovitu, detaily najdete na zadní stránce katalogu. Pro země, které tam nejsou uvedeny, prosím zašlete váš požadavek na naší evropskou centrálu.

Při objednávání pomáhá poskytnutí následujících údajů:

- Vaše jméno
- Vaše číslo účtu (zákaznické)
- Vaše obj. číslo nebo odkaz
- Číslo/a výrobku
- Požadované množství
- Další instrukce

Pokud požadujete doplňkové nebo technické informace tak prosím neváhejte kontaktovat váš místní zákaznický servis Saint-Gobain nebo prodejní zastoupení.

Ceny

O cenách a podmínkách prodeje viz informace v ceníku.

Naše odpovědnost – bezpečnost, zdraví a životní prostředí

Činnosti

Naše odpovědnost k zákazníkům v oblasti bezpečnosti a pohodlí je brána velmi vážně. Výrobky jsou navrhovány a vyráběny podle přísných kvalitativních standardů, aby byla zaručena optimální osobní bezpečnost a uživatelský komfort. Saint-Gobain Abrasives je aktivní člen, jak FEPA tak oSa.

Flexovit Průmyslové výrobky odpovídají všem požadovaným evropským standardům v oblasti zdraví, bezpečnosti a životního prostředí.

FEPA, je svaz evropských výrobců brusiv, je určen k propagaci bezpečnosti při užívání brusiv a je aktivně zapojen v přípravě a zavádění evropských /EN/ a mezinárodních standardů /ISO/ pro brusné stroje.

oSa, je organizace pro bezpečnost brusiv zabývající se, v úzké spolupráci s FEPA, cílí usilující o to jak aktuálně dosáhnout bezpečnostní standardy pro brusiva a jejich další vývoj.

Vnitřní testování a certifikace je založena na následujících standardech:

- Bezpečnostní požadavky na pojené kotouče (EN 12413: 1999)
- Bezpečnostní požadavky na superabrazivní výrobky (EN 13236: 2001)
- Bezpečnostní požadavky na brusiva na podložkách (EN 13743: 2002)
- Bezpečnostní požadavky na diamantové kotouče (EN 13236: 2001).

Tímto oSa symbolem na brusných výrobcích je značena bezpečnost použití pro uživatele, je omezeno odpovědnostní riziko a výborná pověst značky pro výrobce, obchodníky a obchod.

ISO9001, ověřuje systém řízení zda je v souladu s požadavky kvalitativních standardů.

ISO14001, ověřuje systém řízení životního prostředí zda je v souladu se standardy životního prostředí.

OHSAS18001, certifikace zdraví a bezpečnosti při práci.



Marketingové nástroje

Na podporu průmyslové řady Flexovitu je dostupná celá řada marketingových nástrojů. Pro více informací prosím kontaktujte místní prodejní zastoupení.



Grafický přenosný display



Obchodně – propagační aktivity

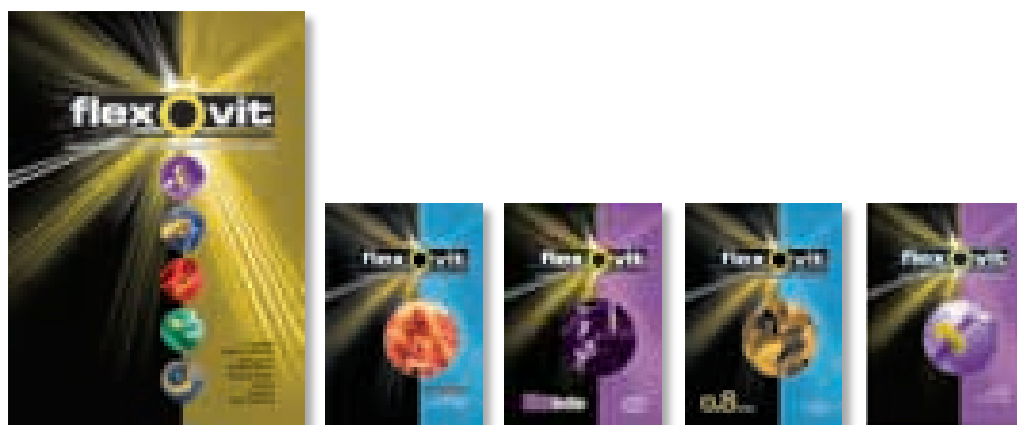

Katalogy a brožury

Brusiva na podložkách



Technické informace	8
Listy pro ruční použití	19
Textilní & Papírové role	23
Papírové výseky	27
Fíbrové výseky	31
Lamelové kotouče	37
Lamelová kola	45
Pásky	49
Spirálové pásky	57
Rychle výměnné disky	61
Brusné rolky	69



Technické informace

Flexovit – průmyslová řada brusiv na podložkách obsahuje výběr výrobků vhodných pro ruční a strojní použití ve velice široké škále aplikací.

Porozumění výrobku





Označení na podložce – rádce

Všechny brusiva na podložkách, průmyslové řady Flexovitu, mohou být identifikována podle jejich označení na podložce, kde se používá jeden ze dvou systémů, buď čtyři nebo pět číslic.

4 ČÍSLICOVÝ SYSTÉM

Příklad 1: P63E180

	P				Papír (podložka)
		6			Korund (zrno)
			3		Pryskyřice (pojivo)
				E	Váha podložky
				180	Zrnitost
Podložka:	1. Písmeno:				
	P				Papír
	T				Tkanina
	C				Kombinace
Zrno:	1. Číslo:				
		3			Světlý korund
		6			Korund
		8			Karbid křemíku
		9			Zirkon
Interní popis:			2. Číslo:		
Váha podložky:				2. Písmeno:	
				A	A Hmotnost papíru
				B	B Hmotnost papíru
				C	C Hmotnost papíru
				D	D Hmotnost papíru
				E	E Hmotnost papíru
				F	F Hmotnost papíru
				X	Těžká tkanina nebo polyester
				N	Lehká kombinace



Technické informace

5 ČÍSELNÝ SYSTÉM

Příklad 2: KJ37o 18o					
	K				Tkanina
		J			Lehká tkanina (podložka)
			3		Korund (zrno)
				7	Interní označení
				o	Interní označení
					18o Zrnitost
Popis na podložce:	1. Písmeno:				
	P				Papír
	K				Tkanina
	M				Směs vláken (Tkanina + polyester)
	S				Polyester
	F				Fibr
	2. Písmeno:				
	A				A Hmotnost papíru
	B				B Hmotnost papíru
	C				C Hmotnost papíru
	D				D Hmotnost papíru
	E				E Hmotnost papíru
	F				F Hmotnost papíru
	L				Velmi lehká tkanina
	F				Velmi pružná tkanina
	J				Lehká tkanina
	T				Lehká, flexibilní tkanina
	X				Těžká tkanina nebo polyester
	Y				Extra těžká tkanina nebo polyester
Vysvětlení pro zrno:		1. Číslo:			
		0			Křemen
		1			Bílý korund
		2			Lehký hnědý korund
		3			Hnědý korund
		5			Granulát (Al ₂ O ₃)
		6			Zirkon
		7			Keramické zrno
		8			Karbid křemíku
		9			Granulát (SiC)
Interní označení:			2. Číslo:		
Interní označení:				3. Číslo:	

Co jsou to brusiva na podložkách?

Moderní brusiva na podložkách jsou výjimečné technické výrobky vyvíjené po mnoho let, i když se výrobek skládá ze tří základních prvků: flexibilní nebo polotuhá podložka s brusnými zrny, která jsou pojena pojivem.



Typy brusiv

BRUSIVA

Ideální brusné zrno nabízí maximální odolnost proti opotřebení a odlomení předtím než se zcela otupí. Tímto splní oba požadavky, úběr materiálu a dokončování povrchu.

Korund je houževnatý a je dobře přizpůsoben na broušení vysoce tažných materiálů, jako je uhlíková ocel, legované oceli, houževnaté bronzy a tvrdé dřevo. Kdykoli je potřeba houževnatost (schopnost odolávat odlamování), korund překonává všechny ostatní zrna na brusivech na podložkách.

Zirkon má unikátní samoostřicí charakteristiku, která mu dává dlouhou životnost pro práce vyžadující náročné úběry materiálů. Zirkon je velmi vhodný pro těžké broušení kovů a dřeva, protože kontrolované odlamování zrna průběžně vytváří nové ostré brusné hrany.

Karbid křemíku je nejtvrdší a nejostřejší z minerálů používaných na brusivech na podložkách. Jeho tvrdost a ostrost z něj vytváří ideální brusivo na broušení neželezných kovů (hliník, mosaz, bronz, hořčík, titan a pod.), gumy, skla, umělých hmot, vláknitého dřeva a dalších relativně měkkých materiálů. Karbid křemíku je nadřazený nad ostatními brusivy ve schopnosti vnikat a řezat rychleji pod lehkým tlakem.

Keramizovaný korund je trvanlivé, houževnaté, husté brusné zrno kvůli jeho mikro struktuře. Extrémně malé částičky, velikosti mikronu, se odlamují během broušení a vytváří mnoho nových brusných hran. Tím zůstává ostrý, zvláště když je používán při středním a vysokém přitlaku a brousí s větším výkonem než ostatní brusná zrna. Doporučeno používat na kované, uhlíkové a legovaných oceli.

ROZMÍSTĚNÍ BRUSNÝCH ZRN

Existují dvě možnosti rozmístění zrn na podložce:

- Otevřená struktura, zde je podložka pokryta ze 30 až 60% zrny mezi nimiž jsou ponechány mezery. Je používána na práce, kde by částičky broušeného materiálu mohly zanášet povrch, snižovat brusný výkon a zkracovat životnost brusného pásu či výseku.
- Uzavřená struktura, zde je podložka zcela pokryta zrny. Větší množství brusných zrn umožňuje rychlejší úběr materiálu. Je doporučena všude tam, kde není problém se zanášením povrchu a kde je potřeba hladší výsledný povrch na broušeném materiálu.





Technické informace

Velikost brusného zrna

Brusná zrna jsou pečlivě rozříděna do standardních velikostí použitím sít z hedvábných nití přesných velikostí a množství na čtvereční palec, pro zajištění extrémní přesnosti. Zrnitost / množství ok/ se objevuje na podložce brusiva na podložkách a vyjadřuje množství otvorů na palec na posledním síti. Evropský standard zrnitosti je zrnitostní systém daný FEPA. Zrnitost daná touto organizací je označována písmenem „P“ např. P180 a pod. Nicméně nějaké výrobky jsou opatřeny FEPA nespecifikovaným tříděním zrn jako jsou smírek, křemen, sklo a keramika.

Další informace o jiném zrnitostním systému jsou uvedeny v tabulce na protější stránce.

Brusná pojiva

Jsou dva základní druhy pojiv, které se používají: jedno je založeno na klišu a druhé je za tepla tvrditelné pryskyřici. Tyto pojiva jsou vždy použita v min. dvou vrstvách. První nebo také „výrobní“ vrstva drží brusné zrna na podložce a zajišťuje tam jeho zakotvení a správnou orientaci. Po vysušení a vypálení je nanášena druhá vrstva. Druhá vrstva společně s první zajišťují finální a maximální ukotvení zrna na podložku.

Druhy podložek

PODLOŽKY

Ať je to papír, tkanina, fíbr nebo polyester, podložka musí být dostatečně hladká pro rovnoměrné nanášení pojiva, dostatečně pevná, aby vydržela tlak při broušení a dostatečně flexibilní k přizpůsobení se tvarům povrchu.

PAPÍR

Lehká podložka, větší stupeň flexibility; těžší podložka, větší odolnost proti roztržení.

A-hmotnost (85 gramů) – Lehká a flexibilní, A-hmotnost je užívána přednostně pro ruční práce jak za sucha tak i za mokra. Zrnitost 80 a jemnější.

C-hmotnost (115-125 gramů) – silnější a méně flexibilní než A hmotnost. Tato podložka je používána pro ruční broušení a pro malé ruční brusky. Na střední a jemné broušení. Zrnitosti 60 až 180.

D-hmotnost (150-185 gramů) – pevnější a méně flexibilní než C-hmotnost. Tato podložka je také určena pro ruční použití a pro malé ruční brusky. Na hrubé a střední broušení. Zrnitosti 36 až 80.

E-hmotnost (220-270 gramů) – pevnější a méně flexibilní než D-hmotnost, tato podložka je přednostně používána na role, pásy a výseky zejména tam, kde je potřeba vysoká odolnost proti roztržení.

F-hmotnost (270-300 gramů) – Nejpevnější, nejméně flexibilní užívaná papírová podložka. Užívána na dohazování klikových hřídel v kožedělném průmyslu na pásy a role.

TKANINA

Tkaninová podložka je trvanlivější než papír, poskytuje větší odolnost proti roztržení a dovoluje průběžné ohýbání během používání.

Tato podložka je konstruována tak, aby byla ideální pro specifické aplikace. Níže je popis vah tkanin, které jsou dostupné v řadě Flexovit.

J-hmotnost – Nejlehčí a nejpružnější tkaninová podložka, tato podložka je užívána tam, kde je výsledný a rovnoměrný vzhled povrchu důležitější než úběr materiálu. Je vhodná pro dokončování, jemný úběr materiálu a tam, kde je požadována pružnost zejména na zvládnutých površích.

X-hmotnost – tato podložka je pevná a relativně tuhá ve srovnání s J-hmotností. Rovnoměrná výkonnost, výborný výsledný povrch a dlouhá životnost výrobku jsou charakteristické pro tuto „X“ podložku. Výrobky s hrubou zrnitostí a „X“ podložkou jsou ideální pro úběr materiálu a jemnější zrnitosti jsou více vhodné pro dokončovací a leštící aplikace.

Brusiva na podložkách



Velikost zrna v mikronech	Korund, Karbid křemíku, Zirkon		Smírek	Sklo	Pazourek
	Zrnitostní systém				
	CAMI	FEPA			
0.3	-	-	-	-	-
0.5	-	-	-	-	-
1.0	-	-	-	-	-
2.0	-	-	-	-	-
3.0	-	-	-	-	-
4.0	-	-	-	-	-
5.0	-	-	-	-	-
6.0	-	-	-	-	-
6.5	1200	-	-	-	-
9.0	-	-	-	-	-
9.2	1000	-	-	-	-
12.0	-	-	-	-	-
12.2	800	-	-	-	-
15.0	-	-	-	-	-
15.3	-	P1200	-	-	-
16.0	600	-	-	-	-
18.3	-	P1000	-	-	-
19.7	500	-	-	-	-
20.0	-	-	-	-	-
21.8	-	P800	-	-	-
23.6	400	-	-	-	-
25.0	-	-	-	-	-
27.75	-	P600	-	-	-
28.8	360	-	-	-	-
30.0	-	-	-	-	-
30.2	-	P500	-	-	-
35.0	-	P400	-	-	-
36.0	320	-	-	-	-
40.0	-	-	-	-	-
40.5	-	P360	-	-	-
44.0	280	-	-	-	-
45.0	-	-	-	-	-
46.2	-	P320	-	-	-
50.0	-	-	-	-	-
52.5	-	P280	-	-	-
53.5	240	-	-	-	-
55.0	-	-	-	-	-
58.5	-	P240	-	-	-
60.0	-	-	-	-	-
60.5	-	P220	-	-	-
66.0	220	-	-	-	4/0
78.0	180	P180	-	00	3/0
93.0	150	-	Jemný	-	2/0
97.0	-	P150	-	0	-
116.0	120	-	-	-	0
127.0	-	P120	-	1	-
141.0	100	-	Střední	-	1
156.0	-	P100	-	11/2	-
192.0	80	-	-	-	3
197.0	-	P80	-	F2	-
260.0	-	P60	-	M2	-
268.0	60	-	Hrubý	-	4
326.0	-	P50	-	S2	-
351.0	50	-	-	-	-
412.0	-	P40	-	21/2	-
428.0	40	-	-	-	6
524.0	-	P36	-	36	-
535.0	36	-	X Hrubý	-	-
622.2	-	P30	-	-	-
638.0	30	-	-	-	-
715.0	24	-	-	-	-
740.0	-	P24	-	-	-
905.0	20	-	-	-	-
984.0	-	P20	-	-	-
1320.0	16	-	-	-	-
1324.0	-	P16	-	-	-
1764.0	-	P12	-	-	-
1842.0	12	-	-	-	-



Technické informace

Výsledný povrch & Rozdílná brusná výkonnost

ROZDÍLNÝ BRUSNÝ POVRCH

Změna v jednom z mnoha faktorů může mít vliv na výsledný povrch, který vytváří brusný výrobek. Smyslem této tabulky je ukázat účinek na výsledném povrchu, který vznikne jen jednou změnou ve specifikaci výrobku. Šipky ukazují směr vývoje. Délka šipky není tak významná jako je vliv změny každého faktoru, který není stejný. Tabulka je míněna tak, aby ukazovala všeobecný trend či směr.

Různé faktory	Hrubý povrch Vyšší Ra	Jemnější povrch Nižší Ra
1. Zrnitost	Hrubý	Hladší
2. C/A Stav výrobku	Nový	Použitý
3. Pojivo	Pryskyřice	Pryskyřice/Klíh Klíh
4. Metoda nanášení	Otevřená struktura	Uzavřená struktura
5. Flexování výrobku	Jednoduché lineární	Dvojitě a trojitě
6. Provedení kontaktního kola	Rýhované	Hladké
Složené	Ocelové se širšími drážkami	Gumové Plátěné, větší šířka
Průměr	Menší	Větší
7. Rychlost pásu	Pomalejší	Rychlejší
8. Brusné pomůcky	Za sucha	Za mokra Rozpustné oleje Oleje Vazelína
9. Druhy brusných minerálů	Zirkon	Keramické zrna Korund Karbíd křemíku Křemen
10. Tvrdost obrobku	Měkčí	Tvrďší



BRUSNÝ VÝKON BRUSIV NA PODLOŽKÁCH

I když je ve všeobecné poloze, tato tabulka nám může být užitečným návodem pokud jde o to co způsobí změna v jednom faktoru specifikace a jaký to bude mít vliv na výsledný výkon brusného výrobku. Šipka naznačuje trend a délka šipky nemá žádný význam. Stroje a jejich nastavení mají také významný vliv na výkon brusiv na podložkách.

Proměnlivý faktor	Více agresivní Lepší řezivost	Méně agresivní Nižší řezivost			
1. Rychlost podávání obrobku	Pomalejší	Rychlejší			
2. C/A Rychlost pásu (m/s)	Pomalejší	Rychlejší			
3. Stav brusného výrobku	Nový	Použitý			
4. Zrnitost	Hrubý	Jemný			
5. Trvanlivost výrobku	Fíbr	Tkanina	Papír		
6. Druh brusiva	Zirkon	Keramické zrna	Korund	Karbid křemíku	Křemen
7. Pojivo	Pryskyřice	Pryskyřice/Klíh	Klíh		
8. Metoda nanášení	Uzavřená struktura	Otevřená struktura			
9. Provedení kontaktního kola	Rýhované	Hladké			
Materiál	Ocel	Guma	Plátno		
Průměr	Menší	Větší			
10. Přítlak	Vysoký	Nízký			
11. Brusné prostředky	Oleje	Rozpustný olej	Za mokra	Za sucha	
12. Tvrdost obrobku	Měkčí	Tvrďší			



Technické informace

Bezpečné skladování & užití brusiv na podložkách

DOPRAVA A SKLADOVÁNÍ

Se všemi brusivy na podložkách by se mělo zacházet opatrně. Poškození může být způsobeno nesprávným zacházením, čemuž by jsme se měli vyvarovat.

Brusiva na podložkách by měla být skladována v suchých a bezmrazých podmínkách. Měla by se skladovat dále od zdrojů tepla, chladu, vlhkých stěn, dveří nebo oken a neměla by ležet přímo na podlaze. Teplota by se měla pohybovat mezi 18°C a 22°C a vlhkost mezi 45%-65%. Brusiva na podložkách by neměla být vystavena přímému slunečnímu záření. Výrobky by měly být v jejich originálních balení až do jejich bezprostředního použití. Jednou vybalené výrobky by se měly ukládat tak, aby nedošlo k jejich pokroucení.

OSOBNÍ OCHRANA

Bezpečnostní brýle, chrániče sluchu, ochranné rukavice, respirátory a jestliže brousíme v tvrdších podmínkách, doplňková ochrana obličeje. Kožené zástěry a pracovní obuv musí být také používána.

OSOBNÍ OCHRANA



Respirátor



Používejte rukavice



Ochrana očí



Ochrana uší



Čtěte instrukce



Za sucha



Za mokra

VŠEOBECNÉ OPATŘENÍ

Bezpečnostní instrukce dané výrobcem musí být dodržovány. Všechny bezpečnostní kryty a zábrany musí být v průběhu práce na svém místě a neměly by být nijak upravovány.

Brusiva na podložkách by neměla být používána v blízkosti hořlavých materiálů nebo v prostředí, kde je nebezpečí výbuchu. Jiskry by měly létat mimo obličej a tělo, a pokud možno přímo na podlahu. Když je dostupné odsávací zařízení, tak by mělo být používáno.

Měly by být dodržovány instrukce dané výrobcem brusiva např. . 'Nesmí být užito bez podpory', nebo 'Nesmí být užito za mokra'. Před začátkem broušení musí být obrobek řádně upevněn..

Před užitím se ubezpečte, že výrobky jsou vhodné pro zamýšlené použití.

Po dodávce brusného produktu by se na něm neměly provádět žádné úpravy.

Když používáme úhlovou brusku, tak ji vždycky před výměnou nástroje vypněte a nechte samovolně zastavit. Broušení za mokra by mělo být vždy prováděno stroji k tomu navrženými a vhodnými pro tento typ práce.

Brusiva na podložkách

Listy pro ruční použití



Brusiva na podložkách



PB013 (křemen, lehký papír)

- Brusivo: Křemen
- Podložka: Lehký papír
- Ekonomický výrobek
- Užití na barvy, měkké dřevo a laky

PC255 (korund, lehký papír)

- Brusivo: Korund
- Podložka: Flexibilní papír
- Polootevřená struktura odolná proti zanášení
- Užití na laky, základní nátěry, ocel a všechny typy dřeva

PC891 (vodovzdorný papír)

- Brusivo: Karbid křemíku
- Podložka: Vysoce kvalitní latexový papír
- Extrémně ostré zrno
- Užití na laky, barvu, ocel, sklo, kámen, mramor a plasty

PA891 (vodovzdorný lehký papír)

- Brusivo: Karbid křemíku
- Podložka: Vysoce kvalitní latexový papír
- Extrémně ostré zrno
- Užití na laky, barvu, ocel, sklo, kámen, mramor a plasty

Listy pro ruční použití

Papírové listy

PB013

KŘEMEN – LEHKÝ PAPIR, LISTY

Rozměry (mm) W x L	Zrnitost	Množství	Kód výrobku	Čárkový kód
230 x 280	40	25	63642585325	3157625585881
	60	25	63642585333	3157625586017
	80	50	63642585339	3157625586048
	100	50	63642585336	3157625586024
	120	50	63642585338	3157625586031
	150	50	63642585340	3157625586055
	180	50	63642585341	3157625586062
	220	50	63642585342	3157625586079

PC255

KORUND – LEHKÝ PAPIR, LISTY

Rozměry (mm) W x L	Zrnitost	Množství	Kód výrobku	Čárkový kód
230 x 280	40	25	63642585330	3157625585898
	60	25	63642585344	3157625586086
	80	50	63642585348	3157625586093
	100	50	63642585350	3157625586109
	120	50	63642585351	3157625586116
	150	50	63642585352	3157625586123
	180	50	63642585353	3157625586147
	220	50	63642585354	3157625586154
	240	50	63642585355	3157625586161

PC891

VODOVZDORNÉ PAPIROVÉ LISTY

Rozměry (mm) W x L	Zrnitost	Množství	Kód výrobku	Čárkový kód
230 x 280	80	50	63642585221	3157625585065
	100	50	63642585224	3157625585089
	120	50	63642585226	3157625585096
	150	50	63642585227	3157625585102

PA891

VODOVZDORNÉ LISTY, LEHKÝ PAPIR

Rozměry (mm) W x L	Zrnitost	Množství	Kód výrobku	Čárkový kód
230 x 280	180	50	63642585179	3157625584679
	220	50	63642585182	3157625584686
	240	50	63642585183	3157625584693
	280	50	63642585185	3157625584709
	320	50	63642585187	3157625584716
	360	50	63642585188	3157625584723
	400	50	63642585189	3157625584747
	500	50	63642585191	3157625584754
	600	50	63642585192	3157625584761
	800	50	63642585193	3157625584778
	1000	50	63642585195	3157625584785
	1200	50	63642585196	3157625584792

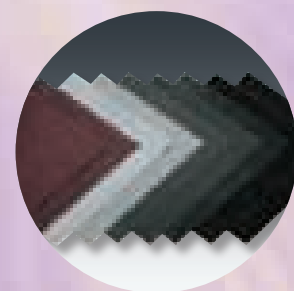

Tkaninové listy

KL313

KORUND – LEHKÁ TKANINA, LISTY

Rozměry (mm) W x L	Zrnitost	Množství	Kód výrobku	Čárkový kód
230 x 280	80	50	63642585166	3157625584471
	100	50	63642585168	3157625584488
	120	50	63642585170	3157625584495
	150	50	63642585171	3157625584617
	180	50	63642585173	3157625584624
	220	50	63642585174	3157625584631
	240	50	63642585176	3157625584648
	320	50	63642585177	3157625584655
	400	50	63642585178	3157625584662

KL313

(korund, lehká tkanina)

- Brusivo: Korund
- Podložka: Lehká bavlna
- Flexibilní
- Ekonomický výrobek
- Pro ruční běžné brusné použití

KJ313

KORUND – FLEXIBILNÍ TKANINA, LISTY

Rozměry (mm) W x L	Zrnitost	Množství	Kód výrobku	Čárkový kód
230 x 280	40	50	63642585198	3157625584808
	50	50	63642585201	3157625584815
	60	50	63642585204	3157625584907
	80	50	63642585207	3157625584921
	100	50	63642585208	3157625584938
	120	50	63642585209	3157625584945
	150	50	63642585212	3157625584952
	180	50	63642585213	3157625584969
	220	50	63642585215	3157625584983
	240	50	63642585216	3157625585003
	320	50	63642585218	3157625585034
	400	50	63642585219	3157625585041

KJ313

(korund, flexibilní tkanina)

- Brusivo: Korund
- Podložka: Flexibilní bavlna
- Flexibilní
- Pro ruční běžné brusné použití

KF271

(technical aluminium oxide cloth)

- Brusivo: Korund
- Podložka: Lehká bavlna
- Ideální pro broušení profilovaného povrchu
- Flexibilní
- Užití na dřevo a kov (odrezování a lehké broušení)

KF271

TECHNICKÝ KORUND – FLEXIBILNÍ TKANINA, LISTY

Rozměry (mm) W x L	Zrnitost	Množství	Kód výrobku	Čárkový kód
230 x 280	40	50	63642585117	3157625583719
	60	50	63642585147	3157625584365
	80	50	63642585151	3157625584372
	100	50	63642585152	3157625584389
	120	50	63642585154	3157625584396
	150	50	63642585155	3157625584402
	180	50	63642585157	3157625584419
	220	50	63642585158	3157625584426
	240	50	63642585160	3157625584433
	320	50	63642585162	3157625584457
	400	50	63642585163	3157625584464

Rozměrový klíč: W = Šířka, L = Délka

**Brusiva na
podložkách**

**Tkaninové
& Papírové
role**



Brusiva na podložkách

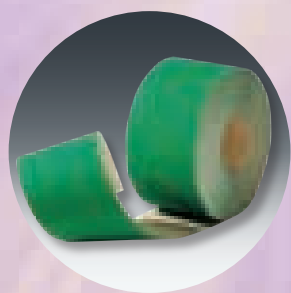

PE173 (korund, papír)

- Brusivo: Korund
- Podložka: Těžký papír
- Ideální pro užití na nátěry, tvrdé dřevo a kov

P64E (korund, těžký papír)

- Brusivo: Vysoce výkonný korund
- Podložka: Těžký papír
- Ideální pro broušení ploch na dřevě nebo kovu

Tkaninové & Papírové role

Papírové role

PE173

KORUND, PAPIR, ROLE

Rozměry W x L	Zrnitost	Množství	Kód výrobku	Čárkový kód
70mm x 50M	40	1	63642585715	3157625597938
	60	1	63642585806	3157625597945
	80	1	63642585808	3157625597952
	120	1	63642585810	3157625597969
	150	1	63642585811	3157625597976
95mm x 50M	40	1	63642585813	3157625597983
	60	1	63642585814	3157625598003
	80	1	63642585910	3157625598027
	120	1	63642585913	3157625598034
	150	1	63642585914	3157625598041
115mm x 50M	40	1	63642585917	3157625598058
	60	1	63642585921	3157625598065
	80	1	63642585923	3157625598072
	120	1	63642585928	3157625598089
	150	1	63642585930	3157625598096
150mm x 50M	40	1	63642585931	3157625598201
	60	1	63642585933	3157625598218
	80	1	63642585936	3157625598225
	120	1	63642585938	3157625598232
	150	1	63642585940	3157625598249

P64E

KORUND, TĚŽKÝ PAPIR, ROLE

Rozměry W x L	Zrnitost	Množství	Kód výrobku	Čárkový kód
100mm x 50M	40	1	63642585614	3157625589612
	60	1	63642585618	3157625589629
	80	1	63642585620	3157625589636
	120	1	63642585621	3157625589643
	150	1	63642585623	3157625589667
	180	1	63642585624	3157625589674
115mm x 50M	40	1	63642585625	3157625589681
	60	1	63642585627	3157625589698
	80	1	63642585628	3157625589704
	120	1	63642585629	3157625589711
	150	1	63642585630	3157625589728
	180	1	63642585632	3157625589735
150mm x 50M	40	1	63642585633	3157625589742
	60	1	63642585637	3157625589759
	80	1	63642585639	3157625589766
	120	1	63642585640	3157625589773
	150	1	63642585642	3157625589797
	180	1	63642585644	3157625589803

Tkaninové role

KJ313

KORUND, LEHKÁ TKANINA, ROLE



Rozměry W x L	Zrnitost	Množství	Kód výrobku	Čárkový kód
25mm x 25M	40	1	63642585262	3157625585362
	50	1	63642585265	3157625585379
	60	1	63642585266	3157625585386
	80	1	63642585267	3157625585393
	100	1	63642585268	3157625585508
	120	1	63642585269	3157625585515
	150	1	63642585270	3157625585522
	180	1	63642585271	3157625585539
	220	1	63642585273	3157625585546
	240	1	63642585275	3157625585553
	320	1	63642585276	3157625585577
	400	1	63642585278	3157625585584
38mm x 50M	40	1	63642585279	3157625585461
	50	1	63642585282	3157625585478
	60	1	63642585283	3157625585485
	80	1	63642585285	3157625585607
	100	1	63642585287	3157625585621
	120	1	63642585288	3157625585638
	150	1	63642585289	3157625585645
	180	1	63642585290	3157625585591
	220	1	63642585293	3157625585706
	240	1	63642585295	3157625585713
	320	1	63642585297	3157625585737
	400	1	63642585298	3157625585744
50mm x 50M	40	1	63642585299	3157625585751
	50	1	63642585300	3157625585768
	60	1	63642585301	3157625585775
	80	1	63642585302	3157625585782
	100	1	63642585303	3157625585799
	120	1	63642585304	3157625585805
	150	1	63642585305	3157625585812
	180	1	63642585307	3157625585829
	220	1	63642585308	3157625585836
	240	1	63642585309	3157625585843
	320	1	63642585310	3157625585867
	400	1	63642505311	3157625585874

- KJ313 (korund, lehká tkanina)**
- Brusivo: Korund
 - Podložka: Lehká bavlna
 - Ideální pro ruční broušení
 - Flexibilní



KF271 (technický korund, flexibilní tkanina)

- Brusivo: Korund
- Podložka: Flexibilní bavlna
- Zásobník umožňuje snadné skladování
- Flexibilní
- Ideální pro broušení profilovaných povrchů
- Použití na dřevo a kov

Tkaninové & Papírové role

KF271 TECHNICKÝ KORUND, FLEXIBILNÍ TKANINA, ROLE V BOXU

Rozměry W x L	Zrnitost	Množství	Kód výrobku	Čárkový kód
25mm x 25M	40	1	63642585733	3157625591578
	50	1	63642585735	3157625591585
	60	1	63642585736	3157625591592
	80	1	63642585737	3157625591608
	100	1	63642585738	3157625591615
	120	1	63642585739	3157625591622
	150	1	63642585740	3157625591639
	180	1	63642585743	3157625591646
	220	1	63642585744	3157625591653
	240	1	63642585745	3157625591677
	320	1	63642585747	3157625591684
400	1	63642585678	3157625591172	
38mm x 25M	40	1	63642570216	3564653792998
	50	1	63642559129	3564653627580
	60	1	63642515525	3564657997863
	80	1	63642512992	3564656226162
	100	1	63642512993	3564656226179
	120	1	63642512994	3564656226186
	150	1	63642512995	3564656226193
	180	1	63642512996	3564656226209
	220	1	63642512997	3564656226223
	240	1	63642512998	3564656226230
	320	1	63642559092	3157623625503
400	1	63642570213	3564653792967	
50mm x 25M	40	1	63642559076	3564653625272
	50	1	63642559073	3564653625258
	60	1	63642559067	3564653625128
	80	1	63642559066	3564653625111
	100	1	63642559064	3564653625098
	120	1	63642559062	3564653625074
	150	1	63642559061	3564653625067
	180	1	63642559059	3564653625043
	220	1	63642559057	3564653625029
	240	1	63642559055	3564653625005
	320	1	63642559052	3564653624978
	400	1	63642585753	3157625591691

**Brusiva na
podložkách**

**Papírové
výseky**





Papírové výseky

Příprava pro užití

Papírové výseky by se měly používat s vhodným unášečem. Poškozené nebo zdeformované unášeče by se neměly používat. Výseky a ani unášeče by se neměly v žádném případě upravovat. Věnujte pozornost bezpečnému a vystředěnému uchycení výseku na unášeči. Průměr výseku by měl být alespoň o 2mm větší než unášeč, ale ne víc jak 4mm.

Brusné operace

Brousit je možné začít jakmile má bruska plně otáčky, kromě rotačně vibračních brusek, kde je nutno začít brousit lehkým přitlakem na výsek. Brusky s výsekem by měly být používány při broušení pod co nejmenším úhlem k obrobku.

Používejte jen lehký přitlak, když je používán rychle vyměnitelný disk. Nepřipusťte přehřátí výseku. Po použití by měla být bruska opatrně ukládána. Aktivní strana výseku by neměla přijít do styku s podlahou či pracovním stolem.

Osobní ochrana

Bezpečnostní brýle, chrániče sluchu, ochranné rukavice, respirátory a jestliže brousíme v tvrdších podmínkách, doplňková ochrana obličeje. Kožené zástěry a pracovní obuv musí být také používána.

OSOBNÍ OCHRANA



Respirátor



Používejte rukavice



Ochrana očí



Ochrana uší



Čtěte instrukce



Za sucha



Za mokra

Brusiva na podložkách

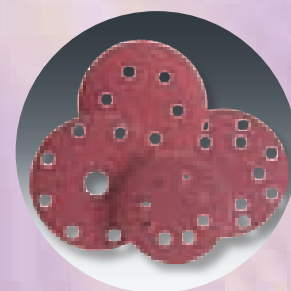

P64 E (rychle uvolnitelné, děrované)

- Brusivo: Vysoký výkon
- Korund
- Podložka: Těžký papír
- Ideální pro broušení dřevěných a kovových povrchů

  P64E RYCHLE UVOLNITELNÉ PAPIROVÉ VÝSEKY – 8 OTVORŮ				
Průměr (mm)	Zrnitost	Množství	Kód výrobku	Čárkový kód
125	40	50	63642585764	3157625591806
	60	50	63642585770	3157625591844
	80	50	63642585772	3157625591851
	100	50	63642585773	3157625591868
	120	50	63642585775	3157625591882
	150	50	63642585777	3157625591899
	180	50	63642585778	3157625591905

  P64E RYCHLE UVOLNITELNÉ PAPIROVÉ VÝSEKY – 7 OTVORŮ				
Průměr (mm)	Zrnitost	Množství	Kód výrobku	Čárkový kód
150	40	50	63642585780	3157625591912
	60	50	63642585786	3157625591936
	80	50	63642585787	3157625591974
	100	50	63642585790	3157625591998
	120	50	63642585791	3157625592001
	150	50	63642585793	3157625592407
	180	50	63642585816	3157625592414

  P64E RYCHLE UVOLNITELNÉ PAPIROVÉ VÝSEKY – 9 OTVORŮ				
Průměr (mm)	Zrnitost	Množství	Kód výrobku	Čárkový kód
150	40	50	63642585827	3157625592506
	60	50	63642585829	3157625592513
	80	50	63642585830	3157625592537
	100	50	63642585832	3157625592544
	120	50	63642585833	3157625592551
	150	50	63642585834	3157625592568
	180	50	63642585835	3157625592575

  P64E RYCHLE UVOLNITELNÉ PAPIROVÉ VÝSEKY – 15 OTVORŮ				
Průměr (mm)	Zrnitost	Množství	Kód výrobku	Čárkový kód
150	50	50	63642585817	3157625592421
	60	50	63642585819	3157625592438
	80	50	63642585821	3157625592445
	100	50	63642585822	3157625592452
	120	50	63642585823	3157625592469
	150	50	63642585825	3157625592476
	180	50	63642585826	3157625592483

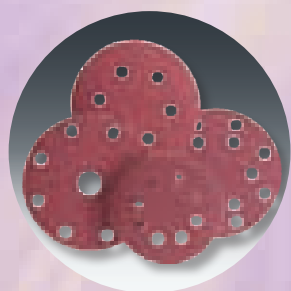

Papírové výseky

Příslušenství



M8 + 5/16

RYCHLE UVOLNITELNÉ UNÁŠEČE – STŘEDNÍ HUSTOTA

- Vhodné pro užití pro papírové výseky

Průměr (mm)	Množství	Kód výrobku	Čárkový kód
125	1	69957384732	3157625644113



M8 + 5/16

RYCHLE UVOLNITELNÉ UNÁŠEČE – STŘEDNÍ HUSTOTA

- Vhodné pro užití pro papírové výseky

Průměr (mm)	Množství	Kód výrobku	Čárkový kód
150	1	63642584837	3157625581968



M8 + 5/16

RYCHLE UVOLNITELNÉ UNÁŠEČE – STŘEDNÍ HUSTOTA

- Vhodné pro užití pro papírové výseky

Průměr (mm)	Množství	Kód výrobku	Čárkový kód
150	1	63642584843	3157625581982



M14

RYCHLE UVOLNITELNÉ UNÁŠEČE – STŘEDNÍ HUSTOTA

- Vhodné pro užití pro papírové výseky

Průměr (mm)	Množství	Kód výrobku	Čárkový kód
150	1	63642584846	3157625581999

**Brusiva na
podložkách**

**Fíbrové
výseky**





Fíbrové výseky

Příprava pro užití

Fíbrové výseky musí být použity se správnou velikostí unášeče.

Neužívejte jiný fíbrový výsek jako unášeč. Průměr vlákniny musí být alespoň o 3mm a nevíce než 15mm větší než je průměr unášeče. Neužívejte fíbrový výsek, který je nějakým způsobem poškozen.

Před použitím vždy vizuálně zkontrolujte zda není poškozen. Ujistěte se, že vlákna a unášeč je správně osazen na hřídel brusky. Maximální otáčky fíbrových výseků jsou 80m/s.

Toto je znázorněno na nálepce krabice červeným pruhem, což je FEPA standardní označení doporučené obvodové rychlosti 80 m/s.

V žádném případě tato rychlost nesmí být překročena.

Otáčky hřídele brusky nesmí nikdy překročit maximální provozní otáčky výseku: otáčky hřídele odpovídají otáčkám disku o různých průměrech jsou uvedeny dole.

MAXIMÁLNÍ PRACOVNÍ RYCHLOST

Průměr výseku	80 m/s Max otáčky
100mm	15300
115mm	13300
125mm	12300
150mm	10200
180mm	8600

Brusné operace

Fíbrový výsek by měl přijít do kontaktu s obrobkem až tehdy, když bruska dosáhla provozních otáček. Vlákna by měla být používána pod co nejmenším úhlem k obrobku-doporučený úhel je 10 stupňů. Nepřipusťte použití vlákniny na broušení štěrbin, řezání či broušení za mokra.

Po použití by měla být bruska opatrně ukládána. Aktivní strana výseku by neměla přijít do styku s podlahou či pracovním stolem.

Osobní ochrana

Bezpečnostní brýle, chrániče sluchu, ochranné rukavice, respirátory a jestliže brousíme v tvrdších podmínkách, doplňková ochrana obličeje. Kozené zástěry a pracovní obuv musí být také používána.

OSOBNÍ OCHRANA



Respirátor



Používejte rukavice



Ochrana očí



Ochrana uší



Čtěte instrukce



Za sucha



Za mokra

Skladování

Fíbrové výseky by měly být skladovány při teplotě 18 – 22°C a relativní vlhkosti 45% – 60%.

Fíbrové výseky



FX370

FÍBROVÝ VÝSEK S 0.8MM FÍBROVOU PODLOŽKOU

Rozměry (mm) D x B	Zrnitost	Množství	Kód výrobku	Čárkový kód
115 x 22	24	25	63642585505	3157625588271
	36	25	63642585509	3157625588295
	40	25	63642585513	3157625588318
	50	25	63642585514	3157625588325
	60	25	63642585516	3157625588349
	80	25	63642585518	3157625588356
	100	25	63642585520	3157625588363
125 x 22	24	25	63642585522	3157625588387
	36	25	63642585523	3157625588394
	40	25	63642585529	3157625586376
	50	25	63642585531	3157625586383
	60	25	63642585532	3157625588417
	80	25	63642585534	3157625588431
	100	25	63642585535	3157625588455
180 x 22	24	25	63642585537	3157625588479
	36	25	63642585539	3157625588486
	40	25	63642585540	3157625588493
	50	25	63642585542	3157625588509
	60	25	63642585544	3157625588523
	80	25	63642585547	3157625588547
	100	25	63642585548	3157625588554



FJ370

FÍBROVÝ VÝSEK S 0.6MM FÍBROVOU PODLOŽKOU

Rozměry (mm) D x B	Zrnitost	Množství	Kód výrobku	Čárkový kód
115 x 22	120	25	63642585550	3157625588585
125 x 22	120	25	63642585553	3157625588608
180 x 22	120	25	63642585556	3157625588615
	150	25	63642585557	3157625588639
	180	25	63642585559	3157625588646



FX370

- Brusivo: Korund
- Podložka: 0.8mm fíbr
- Ideální pro odhrotování a broušení kovových povrchů

FJ370

- Brusivo: Korund
- Podložka: 0.6mm flexibilní fíbr
- Flexibilní
- Ideální pro všeobecné použití na kovech

Brusiva na podložkách



FX672

- Brusivo: Zirkon
- Podložka: vysoce kvalitní 0.8mm fíbr
- Extrémně ostré zrna
- Ideální pro dosažení vysokého úběru materiálu na povrchu nerezových ocelí



FX770

- Brusivo: Keramické zrna
- Podložka: vysoce kvalitní 0.8mm fíbr
- Vysoký stupeň odolnosti brusiva ve všech zrnitostech
- Dlouhá životnost
- Agresivní zrna, ideální pro velmi těžké aplikace

Fíbrové výseky



FX672

FÍBROVÝ VÝSEK S VYSOCE KVALITNÍ 0.8MM FÍBROVOU PODLOŽKOU

Rozměry (mm) D x B	Zrnitost	Množství	Kód výrobku	Čárkový kód
115 x 22	24	25	63642585560	3157625588677
	36	25	63642585564	3157625588684
	40	25	63642585565	3157625588691
	50	25	63642585567	3157625588714
	60	25	63642585569	3157625588738
	80	25	63642585570	3157625588745
	100	25	63642585571	3157625588752
	120	25	63642585572	3157625588776



FX672

FÍBROVÝ VÝSEK S VYSOCE KVALITNÍ 0.8MM FÍBROVOU PODLOŽKOU

Rozměry (mm) D x B	Zrnitost	Množství	Kód výrobku	Čárkový kód
125 x 22	24	25	63642585574	3157625588806
	36	25	63642585575	3157625588813
	40	25	63642585577	3157625588844
	50	25	63642585581	3157625588882
	60	25	63642585582	3157625588899
	80	25	63642585583	3157625588905
	100	25	63642585584	3157625588929
	120	25	63642585585	3157625588936
180 x 22	24	25	63642585586	3157625588943
	36	25	63642585587	3157625588967
	40	25	63642585588	3157625588974
	50	25	63642585589	3157625588981
	60	25	63642585590	3157625588998
	80	25	63642585591	3157625589001
	100	25	63642585592	3157625589018
	120	25	63642585594	3157625589025



FX770

FÍBROVÝ VÝSEK S VYSOCE KVALITNÍ 0.8MM FÍBROVOU PODLOŽKOU

Rozměry (mm) D x B	Zrnitost	Množství	Kód výrobku	Čárkový kód
115 x 22	36	25	63642585596	3157625589049
	50	25	63642585597	3157625589056
	60	25	63642585598	3157625589063
	80	25	63642585595	3157625589032
125 x 22	36	25	63642555411	3157625574731
	50	25	63642555415	3157625574779
	60	25	63642555414	3157625574762
	80	25	63642585599	3157625589087
180 x 22	36	25	63642585600	3157625589094
	50	25	63642585601	3157625589117
	60	25	63642585602	3157625589124
	80	25	63642585604	3157625589131

Příslušenství

UNÁŠECÍ DISK (ZÁVIT M14)

PRO FÍBROVÉ VÝSEKY

Průměr (mm)	Materiálový druh výrobku	Hustota	Množství	Kód výrobku	Čárkový kód
115	Nylon	střední	5	69957382815	3157625620667
	Nylon	tvrdý	5	69957382818	3157625620698
	Vzduchem chlazená guma	tvrdý	1	69957382821	3157625620728
125	Nylon	střední	5	69957382816	3157625620674
	Nylon	tvrdý	5	69957382819	3157625620704
	Vzduchem chlazená guma	tvrdý	1	69957382823	3157625620735
180	Nylon	střední	5	69957382817	3157625620681
	Nylon	tvrdý	5	69957382820	3157625620711
	Vzduchem chlazená guma	tvrdý	1	69957382824	3157625620742

Brusiva na podložkách



Nylon

- Střední hustota je vhodná na střední/jemné aplikace
- Tvrdá hustota je vhodná na hrubé aplikace

Vzduchem chlazená guma

- Tvrdá hustota je vhodná na obtížné aplikace

**Brusiva na
podložkách**

**Lamelové
kotouče**





Lamelové kotouče

Lamelové kotouče Flexovit jsou dostupné v různých specifikacích tak, aby pokryly potřeby trhu. Tato řada nabízí korundové, zirkonové a keramické zrna s na sklolaminátové nebo plastové podložce. Kotouče jsou dostupné ve dvou tvarech a to jako ploché či kónické (vyduté). Plochý tvar je hlavně používán na čelní a rovinné broušení povrchu. Kónický tvar je používán na zakřivené a obtížně dostupná místa stejně tak jako na čelní a rovinné broušení povrchu.



Ploché
pro broušení a dokončování pod
malým úhlem (až do 15°)

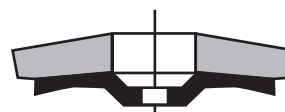

Kónické
pro broušení pod úhlem 15-25°

Osazení lamel poskytuje vysokou flexibilitu a konstantní povrch, tak jako i rychlý úběr a velmi vyrovnaný celkový výkon. Lamelové kotouče, díky jejich pracovním otáčkám, jsou v podstatě vhodné pro hrubé a střední broušení, jemné broušení a dokončování povrchu.

Tkaninové lamely jsou navrženy a osazeny tak, aby se rovnoměrně opotřebovávaly a nová zrna byla nastavena k udržení rovnoměrného výsledku po dlouhý čas. Brusné lamely zůstávají ostré dokud není kotouč zcela opotřebován, to znamená, že výrobek může být používán na každou aplikaci po celou dobu jeho životnosti.

Široká řada lamelových kotoučů dostupných zrnitostí a typů zrn, kterou Flexovit nabízí, je vhodná na různé aplikace. Hrubé zrnitosti jsou vhodné tam, kde je třeba rychlý a velký úběr materiálu. Jemné zrnitosti nabízí dobrý poměr mezi úběrem materiálu a dobrým výsledným povrchem.

Nízký přípravný čas, snížená úroveň hluku, pohodlné a studené broušení, technologie proti zanášení a to, že není potřeba žádného unášeče, zajišťuje vynikající výkon.

Příprava pro užití

Poškozené, deformované nebo upravené lamelové kotouče a unášeče by neměly být užívány.

Vždycky se ujistěte, že je lamelový kotouč bezpečně a vystředěně osazen na hřídel brusky.

Nikdy nepožívejte kotouč, který má buď malý nebo velký upínací otvor.

Maximální obvodová rychlost a otáčky lamelového kotouče by neměly být překročeny.

Otáčky hřídele brusky musí být stejné nebo menší než jsou maximální otáčky uvedené na kotouči.

Toto vyplývá z normy E13743 – maximální rychlostní limit, který je znázorněn barevným proužkem na etiketě kotouče.

 Červená = 80 m/s

MAXIMÁLNÍ PRACOVNÍ RYCHLOST /RPM – SKLOLAMINÁTOVÁ PODLOŽKA

Průměr (mm)	Max. pracovní rychlost	Max. RPM
115 x 22	80m/s	13300 rpm
125 x 22	80m/s	12200 rpm
180 x 22	80m/s	8500 rpm

Osobní ochrana

Bezpečnostní brýle, chrániče sluchu, ochranné rukavice, respirátory a jestliže brousíme v tvrdších podmínkách, doplňková ochrana obličeje. Kožené zástěry a pracovní obuv musí být také používána.

OSOBNÍ OCHRANA



Respirátor



Používejte rukavice



Ochrana očí



Ochrana uší



Čtěte instrukce



Za sucha



Za mokra

Brusná operace

Lamelový kotouč by měl přijít do kontaktu s obrobkem, až když bruska běží v pracovních otáčkách. Používejte lamelový kotouč pod co nejmenším úhlem jaký je možný. Je doporučeno asi 10°. Nepřipusťte použití lamelového kotouče na broušení štěrbin, řezání či broušení za mokra. Po použití by měla být bruska opatrně ukládána. Aktivní strana výseku by neměla přijít do styku s podlahou či pracovním stolem.



Brusiva na podložkách



Zirkon

- Sklolaminátová podložka
- Dvojitá vrstva lamel
- Kombinace zirkonu a keramického zrna
- Konický tvar
- Velký úběr materiálu, dlouhá životnost, vynikající brusný výkon, multifunkční výrobek
- Použití: Ocel, nerezová ocel



Korund

- Sklolaminátová podložka
- Plochý nebo konický tvar
- Velmi dlouhá životnost
- Použití: Různé oceli, neželezné kovy a dřevo

Lamelové kotouče

Mega-Line ZIRKON/KERAMICKÉ ZRNO SE SKLOLAMINÁTOVOU PODLOŽKOU – KONICKÝ



Rozměry (mm) D x B	Zrnitost	Množství	Kód výrobku	Čárkový kód
115 x 22	36	10	66261168551	8711479345326
	40	10	66261162861	8711479345333
	60	10	66261168553	8711479345340
	80	10	66261168554	8711479345357

flexOvit KORUND SE SKLOLAMINÁTOVOU PODLOŽKOU – PLOCHÝ



Rozměry (mm) D x B	Zrnitost	Množství	Kód výrobku	Čárkový kód
115 x 22	36	10	66261168565	8711479161766
	40	10	63642521046	3564650053672
	60	10	63642521047	3564650053689
	80	10	63642521048	3564650053696
	120	10	66261162876	8711479161803

flexOvit KORUND SE SKLOLAMINÁTOVOU PODLOŽKOU – KONICKÝ



Rozměry (mm) D x B	Zrnitost	Množství	Kód výrobku	Čárkový kód
115 x 22	36	10	66261168575	8711479161865
	40	10	63642521034	3564650009686
	60	10	63642521035	3564650009693
	80	10	63642521036	3564650009709
	120	10	63642521037	3564650009716
125 x 22	36	10	66261168586	8711479161889
	40	10	63642521038	3564650009761
	60	10	63642521039	3564650009778
	80	10	63642521040	3564650009785
	120	10	63642521041	3564650009792
180 x 22	36	10	66261168597	8711479162008
	40	10	63642521042	3564650009846
	60	10	63642521043	3564650009853
	80	10	63642521044	3564650009860
	120	10	63642521045	3564650009877



Rozměry (mm) D x B	Zrnitost	Množství	Kód výrobku	Čárkový kód
115 x 22	40	10	63642564451	8711479337017
	60	10	63642564452	8711479337031
	80	10	66261168538	8711479337055
180 x 22	40	10	66261168548	8711479345180
	60	10	66261168549	8711479345197
	80	10	66261168550	8711479345203
	100	10	66261168563	8711479316630



Rozměry (mm) D x B	Zrnitost	Množství	Kód výrobku	Čárkový kód
115 x 22	36	10	66261168570	8711479161810
	40	10	63642517987	3564650053634
	60	10	63642517988	3564650053641
	80	10	63642517989	3564650053658
	120	10	63642517990	3564650053665
125 x 22	40	10	63642517991	3564650069321
	60	10	63642517992	3564650061943
	80	10	63642517993	3564650071225
	120	10	66261168591	8711479316722
180 x 22	36	10	66261168602	8711479184734
	40	10	66261168580	8711479245596
	60	10	66261168610	8711479162107
	80	10	66261168611	8711479162114

Brusiva na podložkách

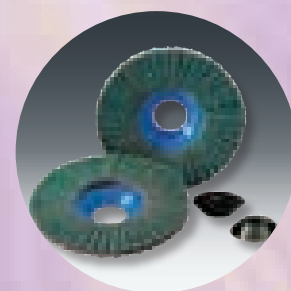

Zirkon

- Plastová podložka
- Plochý tvar
- Dlouhá životnost
- Použití: Nerezová ocel



Zirkon

- Sklolaminátová podložka
- Plochý nebo konický tvar
- Dlouhá životnost
- Použití: Nerezová ocel a hliník

Brusiva na podložkách



Zirkon

- Sklolaminátová podložka
- Plochý nebo konický tvar
- Dlouhá životnost
- Použití: Nerezová ocel a hliník



Zirkon (Těžké provedení)

- Sklolaminátová podložka
- Plochý nebo konický tvar
- Dlouhá životnost
- Pro obtížné broušení
- Použití: Nerezová ocel, hliník a broušení svarů

Lamelové kotouče

flexOvit ZIRKON SE SKLOLAMINÁTOVOU PODLOŽKOU – KONICKÝ



Rozměry (mm) D x B	Zrnitost	Množství	Kód výrobku	Čárkový kód
115 x 22	36	10	66261162886	8711479161872
	40	10	63642534630	3564650009723
	60	10	63642517978	3564650009730
	80	10	63642517979	3564650009747
	120	10	63642517980	3564650009754
125 x 22	36	10	66261168592	8711479161933
	40	10	63642517981	3564650009808
	60	10	63642519304	3564650009815
	80	10	63642517982	3564650009822
	120	10	63642517983	3564650009839
180 x 22	36	10	66261168603	8711479162053
	40	10	63642517984	3564650009884
	60	10	63642519305	3564650009891
	80	10	63642517985	3564650009907
	120	10	63642517986	3564650009914

flexOvit ZIRKON SE SKLOLAMINÁTOVOU PODLOŽKOU, TĚŽKÉ PŘÍKONÍ – PLOCHÝ



Rozměry (mm) D x B	Zrnitost	Množství	Kód výrobku	Čárkový kód
115 x 22	40	10	66261168632	8711479243554
	60	10	66261168633	8711479243547
125 x 22	40	10	66261168620	8711479253058
	60	10	66261168622	8711479253065
	80	10	66261168623	8711479253072
180 x 22	40	10	66261168625	8711479253096

flexOvit ZIRKON SE SKLOLAMINÁTOVOU PODLOŽKOU, TĚŽKÉ PŘÍKONÍ – KONICKÝ



Rozměry (mm) D x B	Zrnitost	Množství	Kód výrobku	Čárkový kód
115 x 22	36	10	66261168614	8711479253164
	40	10	66261162940	8711479243509
	60	10	66261162941	8711479243516
	80	10	66261168630	8711479243523
125 x 22	36	10	66261168637	8711479253171
	40	10	66261162944	8711479253188
	60	10	66261168639	8711479253195
	80	10	66261168640	8711479253201
180 x 22	36	10	66261168641	8711479253218
	40	10	66261168642	8711479253225
	60	10	66261168643	8711479253232
	80	10	66261168644	8711479253249

flexOvit

SPEEDO X FLEX ZIRKON S PLASTOVOU PODLOŽKOU – KONICKÝ

Rozměry (mm) D x B	Zrnitost	Množství	Kód výrobku	Čárkový kód
115 x 22	40	10	66261168542	8711479337130
	60	10	66261168543	8711479337154
	80	10	66261168544	8711479337178

SPEEDO X FLEX ZIRKON SE SKLOLAMINÁTOVOU PODLOŽKOU – KONICKÝ

Rozměry (mm) D x B	Zrnitost	Množství	Kód výrobku	Čárkový kód
115 x 22	40	10	63642517997	8711479188404
	60	10	63642517998	8711479188411
	80	10	63642517999	8711479188428
	120	10	66261168618	8711479347108
125 x 22	40	10	63642518000	8711479335723
	60	10	63642518001	8711479335747
	80	10	63642518002	8711479335761

Brusiva na podložkách

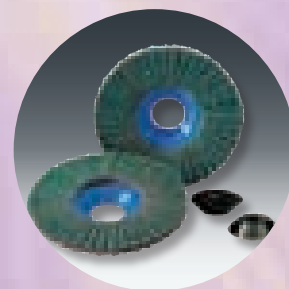
**Zirkon**

- Plastová podložka
- Ploché nebo na požádání konický tvar
- Dlouhá životnost
- Použití: Nerezová ocel

**Zirkon**

- Sklolaminátová podložka
- Ploché nebo kónický tvar
- Extra dlouhá životnost
- Použití: Nerezová ocel a hliník

Rozměrový klíč: D = Průměr, B = Upínací otvor

**Brusiva na
podložkách**

**Lamelová
kola**





Lamelová kola

Jsou vyrobeny z listů brusného plátna umístěných radiálně okolo jádra. Lamelová kola jsou jedny z nejběžnějších užívaných brusných nástrojů. Jsou zejména vhodná k hrubování, broušení a leštící operace na materiálech jako jsou ocel, mosaz, dřevo a umělé materiály. Mohou být použita na elektrických a vzduchových přenosných bruskách nebo na stolních a bruskách a leštičkách.

Kola mohou být také použita pro speciální strojní aplikace za mokra a mohou být tvarována pro speciální použití.

Přírubová lamelová kola

PŘÍPRAVA PŘED POUŽITÍM

Přírubová lamelová kola musí být použita na strojích, které jsou speciálně určeny pro tento účel. Vždycky ke kotoučům používejte upínací destičky dodávané výrobcem. Ujistěte se, že kola jsou montována podle instrukcí výrobce. Ujistěte se, že kola jsou vystředěna a bezpečně namontována na brusku a že směr otáčení je v souladu se šípkou na kole. Zkontrolujte zda pracovní rychlost kotouče, měřeno v otáčkách za minutu, je vyšší nebo rovná otáčkám hřídele brusky. Nikdy nepřekračujte pracovní rychlost doporučenou výrobcem.

OSOBNÍ OCHRANA

Bezpečnostní brýle, chrániče sluchu, ochranné rukavice, respirátory a jestliže brousíme v tvrdších podmínkách, doplňková ochrana obličeje. Kozené zástěry a pracovní obuv musí být také používána.

OSOBNÍ OCHRANA



Respirátor



Používejte rukavice



Ochrana očí



Ochrana uší



Čtěte instrukce



Za sucha



Za mokra

SKLADOVÁNÍ

Lamelová kola by měla být skladována podle daných doporučení a měla by být skladována na plocho nebo zavěšena za stopku tak, aby nedošlo k jejich trvalé deformaci.

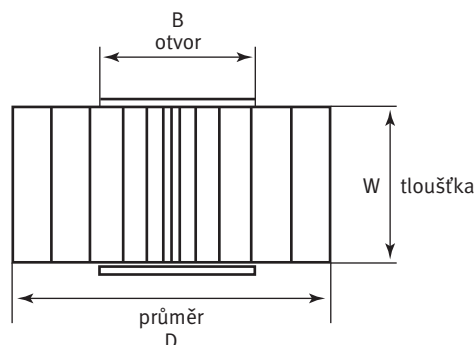

MAXIMÁLNÍ PRACOVNÍ RYCHLOST

Průměr (mm)	Max otáčky /rpm/
100	8000
150	5800
165	5500
200	4500
250	3500
300	2800
350	2500
400	2200

Lamelové stopkové kotouče

Obzvláště vhodné tam, kde musí být broušení a leštění prováděno v omezeném prostoru. Jsou vyráběna z lamel brusného plátna osazeného radiálně kolem pryskyřičného jádra jehož součástí je stopka. Jsou hlavně používána na elektrické a vzduchové brusky nebo na brusky s ohebnou hřídelí a pracují s vysokými otáčkami.

Stopkové lamelové kotouče jsou vyráběny podle norem EN 13743:2001.

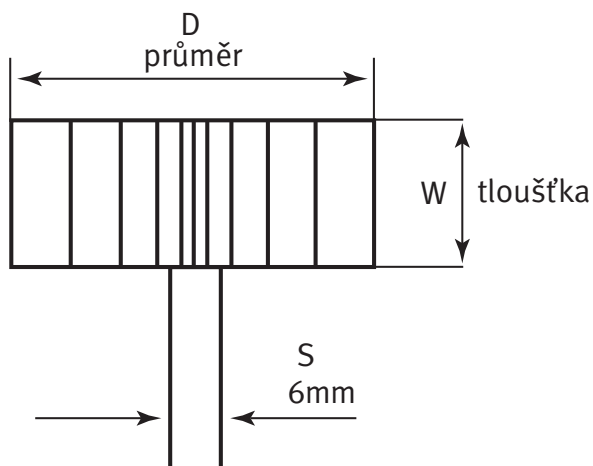

DOPORUČENÁ PRACOVNÍ RYCHLOST

Rozměr (mm) D x W x S	Doporučené min. otáčky – RPM	Doporučené optimum – RPM	Doporučené maximum – RPM
30 x 15 x 6	12000	16500	25500
30 x 20 x 6	12000	16500	25500
40 x 20 x 6	9600	12500	19100
50 x 20 x 6	7000	10000	15300
50 x 30 x 6	7000	10000	15300
60 x 15 x 6	6300	8300	12700
60 x 30 x 6	6300	8300	12700
60 x 40 x 6	6300	8300	12700
80 x 50 x 6	4800	6200	9600

Rozměrový klíč: D = Průměr, W = Šířka, S = Stopka, B = Upínací otvor

Brusiva na podložkách



Přírubová lamelová kola

- Bavlněná podložka
- Příjemné, stabilní broušení
- Dokončování
- Vhodné pro zaoblené plochy, profily a trubky
- Pro ruční a stolní brusky
- Korundové zmo je vhodné na různé oceli, neželezné kovy a dřevo



Lamelové stopkové kotouče

- Bavlněná podložka
- Příjemné, stabilní broušení
- Vhodné pro použití do obtížně dostupných míst, jako jsou roury a formy
- Korundové zmo je vhodné na různé oceli, neželezné kovy a dřevo

Lamelová kola

KX300

KORUNDOVÁ PŘÍRUBOVÁ LAMELOVÁ KOLA

Rozměry (mm) D x W x B	Zrnitost	Množství	Kód výrobku	Čárkový kód
165 x 30 x 30	40	1	63642585405	3157625586864
	60	1	63642585411	3157625586918
	80	1	63642585413	3157625586925
	100	1	63642585414	3157625586932
	120	1	63642585415	3157625586949
165 x 50 x 30	40	1	63642585416	3157625586956
	60	1	63642585417	3157625586963
	80	1	63642585418	3157625586987
	100	1	63642585419	3157625586994
	120	1	63642585420	3157625587007
200 x 50 x 30	60	1	63642585421	3157625587014
	80	1	63642585423	3157625587021
	100	1	63642585425	3157625587038
	120	1	63642585426	3157625587045

KX300

KORUNDOVÉ LAMELOVÉ STOPKOVÉ KOTOUČE

Dimensions (mm) D x W x S	Zrnitost	Množství	Kód výrobku	Čárkový kód
30 x 15 x 6	40	10	63642585429	3157625587205
	60	10	63642585432	3157625587366
	80	10	63642585434	3157625587373
	120	10	63642585435	3157625587397
	150	10	63642585436	3157625587403
30 x 20 x 6	150	10	63642585437	3157625587434
40 x 20 x 6	40	10	63642585439	3157625587441
	60	10	63642585441	3157625587458
	80	10	63642585443	3157625587472
	120	10	63642585444	3157625587489
	150	10	63642585445	3157625587496
50 x 20 x 6	60	10	63642585447	3157625587519
	80	10	63642585449	3157625587526
	120	10	63642585451	3157625587533
50 x 30 x 6	40	10	63642585452	3157625587557
	60	10	63642585453	3157625587564
	80	10	63642585455	3157625587588
	120	10	63642585456	3157625587595
60 x 15 x 6	60	10	63642585457	3157625587618
	80	10	63642585460	3157625587632
	120	10	63642585462	3157625587649
60 x 30 x 6	40	10	63642585463	3157625587656
	60	10	63642585464	3157625587687
	80	10	63642585465	3157625587717
	120	10	63642585466	3157625587724
60 x 40 x 6	40	10	63642585467	3157625587731
	60	10	63642585469	3157625587755
	80	10	63642585470	3157625587762
	120	10	63642585471	3157625587779
80 x 50 x 6	40	10	63642585474	3157625587786
	60	10	63642585476	3157625587816
	80	10	63642585478	3157625587823
	120	10	63642585480	3157625587854

Brusiva na podložkách

Pásky





Pásky

Odpovídajícího výsledku je dosaženo, když brousíme s pásky při zajištění několika faktorů:

- Stav stroje a jeho dostupný výkon
- Rychlost pásu
- Brusný přitlak
- Kontaktní kolo
- Výběr pásu podle tvaru obrobku a druhu materiálu
- Užití chladiva (když to stroj a pás dovoluje)

Rychlost pásu

Rychlost pásu jde ruku v ruce s řezným výkonem, tak jako s množstvím vytvářeného tepla, dosažením kvality povrchu a tlakem na brusné zrno. Některá zrna jako je zirkon a keramické zrno snáší daleko větší tlak, protože mají větší odolnost proti nekontrolovanému odlamování. Některé materiály jsou více náchylné na vytváření tepla. Tabulka dole udává doporučený rozsah rychlostí podle materiálu.

DOPORUČENÁ RYCHLOST PÁSU

Materiály náchylné na teplo, plasty apod.	5-15m/s	Nerezová ocel, rychlořezná a nástrojařská ocel	20-30m/s
Slinuté kovy a karbidy	8-15m/s	Šedá litina a litina	30-40m/s
Titan a podobné slitiny	8-15m/s	Uhlíková ocel	30-40m/s
Sklo, porcelán a speciální oceli	8-15m/s	Mosaz, měď, zinek, bronz a cín	25-35m/s
Tepelně odolné plasty	20-30m/s	Hliník a lehké kovy	20-35m/s
Dřevo	15-30m/s	Laky	10-15m/s

Brusný přitlak

Velikost brusného přitlaku závisí na:

- Použití síle
- Velikostí kontaktní plochy mezi pásem a obrobkem
- Podložce, po které pás běží (většinou na kontaktním kole)

Vyšší přitlak zvyšuje brusný výkon, množství vytvářeného tepla a zvyšuje tlak na jednotlivá brusná zrna (minimální tlak je nutný k dosažení kontrolovaného odlamování brusného zrna) a všeobecně vytváří hrubší povrch.



Kontaktní kola

Mnoho strojů používá kontaktní kola jako podložku pro brusné pásy. Kontaktní kola jsou běžně pokryta gumou, polyuretanem, plstí nebo slisovanou látkou a jsou rozdělena od měkkých ke tvrdým, s a nebo bez rýhování.

- Tvrdší kontaktní kola dávají vyšší brusný výkon, hrubší povrch a vytváří rovnoměrnější brusný obraz než měkkí kontaktní kola. Jsou používána s tuhými pásy pro rychlejší broušení.
- Měkkí kontaktní kola poskytují nižší brusný výkon, lepší povrch a kopírují povrch obrobku. Jsou všeobecně používána na profilové díly nebo na málo zaoblené plochy. Jsou mnohem méně odolné proti opotřeбенí.

Konstrukce kontaktního kola bude mít také vliv na kontaktní plochu, což má vliv na brusný přítlak.

- Kontaktní kolo s větším průměrem působí měkčeji a mělo by být všeobecně užíváno na větší plochy.
- Rýhovaná kontaktní kola působí agresivněji a měla by být všeobecně používána na malé plochy.

TYPY KONTAKTNÍCH KOL

Tvrdé

Měkké

Agresivita stoupá jak stoupá úhel

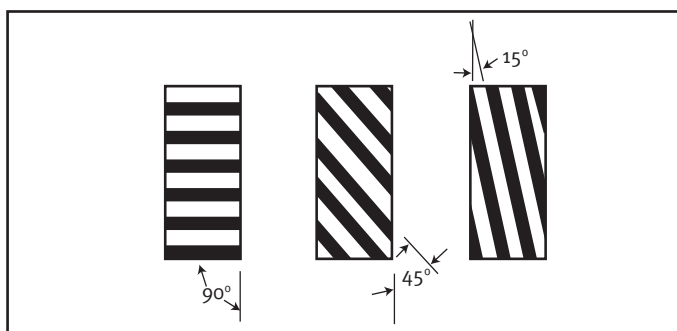

Kontaktní povrch se snižuje jak se snižuje plocha a je agresivnější, tvrdší kolo.

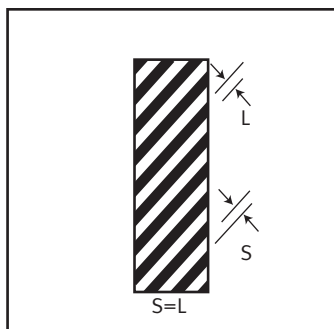

Spoje

Pásy jsou vyráběny se standardními spoji přizpůsobenými k výrobku a jeho hlavnímu použití.

TYPY SPOJŮ



spoj na tupo s páskou



přelepený spoj bez odbroušení zrna



přelepený spoj s odbroušením zrna



MX240 (korund)

- Brusivo: Korund
- Podložka: Polybavlna
- Polootevřená struktura odolná proti zanášení
- Speciálně navrženo pro pásy na dřevo a kovy

Pásy

Úzké pásy

MX240 KORUNDOVÉ ÚZKÉ PÁSY

Rozměry (mm) W x L	Zrnitost	Množství	Kód výrobku	Čárkový kód
10 x 330	40	100	63642585988	3157625593916
	60	100	63642585992	3157625593923
	80	100	63642585993	3157625593947
	120	100	63642585994	3157625593954
	180	100	63642585996	3157625593961
15 x 330	40	100	63642585997	3157625593978
	60	100	63642585999	3157625593985
	80	100	63642586000	3157625593992
	120	100	63642586001	3157625594005
	180	100	63642586003	3157625594012
13 x 454	40	100	63642586006	3157625594029
	60	100	63642586008	3157625594036
	80	100	63642586009	3157625594043
	120	100	63642586012	3157625594067
	180	100	63642586015	3157625594074
13 x 610	40	100	63642586017	3157625594081
	60	100	63642586018	3157625594098
	80	100	63642586019	3157625594104
	120	100	63642586021	3157625594111
	180	100	63642586023	3157625594128
20 x 420	40	100	63642586024	3157625594135
	60	100	63642586028	3157625593626
	80	100	63642586029	3157625593633
	120	100	63642586030	3157625593657
	180	100	63642586031	3157625593664
20 x 480	40	100	63642586033	3157625593688
	60	100	63642586035	3157625594203
	80	100	63642586036	3157625594227
	120	100	63642586037	3157625594234
	180	100	63642586038	3157625594241

Pásy pro ruční brusky

T33X KORUNDOVÉ PÁSY

Rozměry (mm) W x L	Zrnitost	Množství	Kód výrobku	Čárkový kód
60 x 400	40	10	63642585852	3157625592681
	60	10	63642585860	3157625592391
	80	10	63642585866	3157625592704
	100	10	63642585867	3157625592711
	120	10	63642585871	3157625592728
65 x 410	40	10	63642585875	3157625592735
	60	10	63642585876	3157625592742
	80	10	63642585878	3157625592759
	100	10	63642585879	3157625592766
	120	10	63642585880	3157625592773
75 x 457	40	10	63642585881	3157625592902
	50	10	63642585882	3157625592919
	60	10	63642585883	3157625592926
	80	10	63642585885	3157625592933
	100	10	63642585886	3157625592957
	120	10	63642585887	3157625592964
	150	10	63642585888	3157625592971
30 x 533	40	10	63642585902	3157625593077
	60	10	63642585905	3157625593084
	80	10	63642585906	3157625593091
	120	10	63642585907	3157625593107
75 x 533	40	10	63642585889	3157625592988
	50	10	63642585893	3157625592995
	60	10	63642585896	3157625593008
	80	10	63642585897	3157625593015
	100	10	63642585898	3157625593022
	120	10	63642585900	3157625593039
	150	10	63642585901	3157625593053
100 x 552	40	10	63642585908	3157625593114
	60	10	63642585911	3157625593121
	80	10	63642585916	3157625593138
	100	10	63642585919	3157625593145
	120	10	63642585920	3157625593152
100 x 560	40	10	63642585922	3157625593169
	50	10	63642585925	3157625593176
	60	10	63642585926	3157625593183
	80	10	63642585927	3157625593329
	100	10	63642585929	3157625593336
	120	10	63642585934	3157625593343
	150	10	63642585935	3157625593367
100 x 610	40	10	63642585937	3157625593374
	50	10	63642585939	3157625593381
	60	10	63642585941	3157625593398
	80	10	63642585942	3157625593404
	100	10	63642585943	3157625593411
	120	10	63642585944	3157625593428
	150	10	63642585945	3157625593435



T33X (korund)

- Brusivo: Korund
- Podložka: Těžká bavlna
- Speciálně navržena pro pásy
- Dobrý výkon při nízkých otáčkách
- Ideální pro broušení podlah a nábytku

Brusiva na podložkách



T33X (korund)

- Brusivo: Korund
- Podložka: Těžká bavlna
- Speciálně navržena pro pásy
- Dobrý výkon při nízkých otáčkách
- Ideální pro broušení podlah a nábytku

Pásy

Pásy pro ruční brusky

T33X

KORUNDOVÉ BRUSNÉ PÁSY (POKRAČOVÁNÍ)

Rozměry (mm) W x L	Zrnitost	Množství	Kód výrobku	Čárkový kód
100 x 620	40	10	63642585947	3157625593442
	50	10	63642585948	3157625593459
	60	10	63642585949	3157625593466
	80	10	63642585950	3157625593497
	100	10	63642585952	3157625593503
	120	10	63642585953	3157625593527
	150	10	63642585955	3157625593541
110 x 620	40	10	63642585956	3157625593558
	60	10	63642585957	3157625593565
	80	10	63642585958	3157625593572
	100	10	63642585959	3157625593589
	120	10	63642585960	3157625593596

Úzké pásy

SX373

KORUNDOVÉ POLYESTEROVÉ BRUSNÉ PÁSY

Rozměry (mm) W x L	Zrnitost	Množství	Kód výrobku	Čárkový kód
100 x 915	40	10	63642585978	3157625593862
	60	10	63642585979	3157625593879
	80	10	63642585980	3157625593886
	100	10	63642585984	3157625593893
	120	10	63642585986	3157625593909
50 x 2000	36	10	63642586039	3157625594258
	40	10	63642586044	3157625594265
	60	10	63642586046	3157625594272
	80	10	63642586048	3157625594289
	120	10	63642586049	3157625594296
75 x 2000	36	10	63642586052	3157625594302
	40	10	63642586053	3157625594319
	60	10	63642586056	3157625594326
	80	10	63642586059	3157625594333
	120	10	63642586060	3157625594357
	180	10	63642586062	3157625594364
75 x 2500	36	10	63642586082	3157625594524
	60	10	63642586084	3157625594531
	80	10	63642586085	3157625594548
	120	10	63642586086	3157625594555

SX673

ZIRKONOVÉ POLYESTEROVÉ BRUSNÉ PÁSY

Rozměry (mm) W x L	Zrnitost	Množství	Kód výrobku	Čárkový kód
50 x 2000	40	10	63642586063	3157625594371
	60	10	63642586065	3157625594388
	80	10	63642586067	3157625594395
	120	10	63642586068	3157625594401
75 x 2000	36	10	63642586069	3157625594418
	40	10	63642586070	3157625594425
	60	10	63642586071	3157625594432
	80	10	63642586073	3157625594449
	120	10	63642586074	3157625594456
75 x 2500	36	10	63642586076	3157625594463
	60	10	63642586078	3157625594487
	80	10	63642586079	3157625594494
	120	10	63642586081	3157625594517

SY698

ZIRKONOVÉ BRUSNÉ PÁSY, TĚŽKÝ POLYESTER

Rozměry (mm) W x L	Zrnitost	Množství	Kód výrobku	Čárkový kód
75 x 2000	36	10	63642585659	3157625590007
75 x 2500	36	10	63642585665	3157625590045

Rozměrový klíč: W = Šířka, L = Délka

Brusiva na podložkách



SX373 (korund)

- Brusivo: Korund
- Podložka: Těžký polyester
- Ideální pro použití na kov a tvrdé dřevo

SX673 (zirkon)

- Brusivo: Zirkon
- Podložka: Těžký polyester
- Extrémně ostré brusivo
- Ideální pro užití na všechny druhy ocelí

SY698 (zirkon)

- Brusivo: Zirkon
- Podložka: Těžký polyester
- Obsahuje aktivní chladící přísadu
- Extrémně ostré brusivo
- Ideální pro rychlý úběr kovu na tepelně citlivých odlitcích nebo kovaných dílcích

**Brusiva na
podložkách**

**Spirálové
pásy**

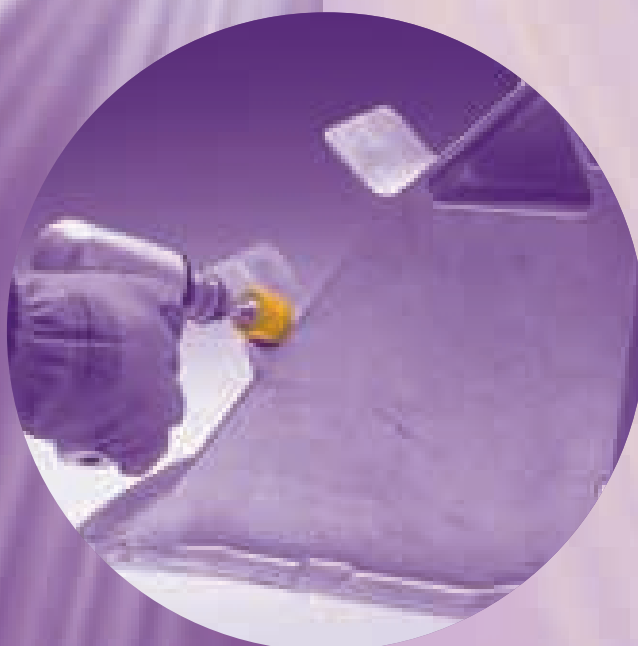



Spirálové pásy

Spirálové pásy jsou vyráběny z brusného plátna, které je navinuto a přilepeno na bavlněnou podložku. Spirálové pásy mohou být použity na kovy, kůži, plasty a dřevo. Ideální pro odstraňování barvy, čištění povrchu a brusné aplikace. Mohou být použity na elektrických a nebo vzduchových bruskách a musí být upevněny na správnou velikost gumového unášče.

MAXIMÁLNÍ PRACOVNÍ RYCHLOST

Velikost (mm)	Max otáčky – RPM
ZSB 10 x 20	36000
ZSB 12 x 25	36000
ZSB 15 x 30	36000
ZSB 19 x 25	30000
ZSB 22 x 20	26000
ZSB 25 x 25	24000
ZSB 30 x 20	19100
ZSB 30 x 30	19100
ZSB 38 x 25	15000
ZSB 45 x 30	12700
ZSB 51 x 25	11200
ZSB 60 x 30	9500

VÝHODY

- Snadno upevnitelné
- Dobrý přístup do ohybů
- Výtečný brusný & odhrotovávací nástroj
- Silná konstrukce dovoluje agresivní broušení, avšak gumový unášec umožňuje příznivý povrch
- Zkrácení času na práci
- Zanechává výtečně připravený povrch
- Pás je zajištěn na gumovém roztahujícím se unášeci – není potřeba žádných nástrojů

Spirálové pásy

ZIRKON				
Rozměry (mm) D x W	Zrnitost	Množství	Kód výrobku	Čárový kód
10 x 20	36	50	63642584999	3157625582453
	50	50	63642585001	3157625582477
	60	50	63642585002	3157625582484
	80	50	63642585004	3157625582491
	120	50	63642585009	3157625582804
12 x 25	50	50	63642585023	3157625582897
	80	50	63642585024	3157625582927
	120	50	63642585025	3157625582941
15 x 30	36	50	63642585076	3157625583344
	50	50	63642585080	3157625583368
	60	50	63642585081	3157625583375
	80	50	63642585083	3157625583382
	120	50	63642585086	3157625583405
19 x 25	36	50	63642585026	3157625582958
	50	50	63642585027	3157625582972
	80	50	63642585028	3157625582989
	120	50	63642585030	3157625583009
22 x 20	36	50	63642585012	3157625582811
	50	50	63642585017	3157625582828
	60	50	63642585018	3157625582835
	80	50	63642585019	3157625582859
	120	50	63642585021	3157625582866
25 x 25	36	50	63642585032	3157625583023
	50	50	63642585033	3157625583047
	80	50	63642585035	3157625583054
	120	50	63642585036	3157625583078
30 x 20	120	50	63642585022	3157625582873
30 x 30	36	50	63642585088	3157625583429
	50	50	63642585090	3157625583443
	60	50	63642585093	3157625583467
	80	50	63642585095	3157625583474
	120	50	63642585097	3157625583498
38 x 25	36	50	63642585039	3157625583085
	50	50	63642585040	3157625583108
	80	50	63642585041	3157625583115
	120	50	63642585043	3157625583122
45 x 30	36	50	63642585100	3157625583504
	50	50	63642585101	3157625583511
	60	50	63642585102	3157625583528
	80	50	63642585103	3157625583535
	120	50	63642585104	3157625583542
51 x 25	36	50	63642585044	3157625583139
	50	50	63642585046	3157625583146
	80	50	63642585047	3157625583177
	120	50	63642585048	3157625583184
60 x 30	36	50	63642585105	3157625583559
	50	50	63642585107	3157625583573
	80	50	63642585108	3157625583597
	120	50	63642585109	3157625583603

Rozměrový klíč: D = Průměr, W = Šířka

Brusiva na podložkách



Zirkon

- Rychlejší úběr
- Delší životnost na vysoce legovaných ocelích, nerezových ocelích, uhlíkových ocelích a neželezných kovech

Brusiva na podložkách



Korund

- Použití: Všechny typy železa a oceli
- Podložka: Bavlna

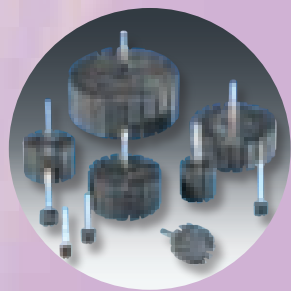

Gumový unášec

- Flexibilní zásluhou gumového roztažitelného unášeče
- Průměr stopky 6mm

Spirálové pásy

KORUND

Rozměry (mm) D x W	Zrnitost	Množství	Kód výrobku	Čárkový kód
12 x 25	150	50	63642584981	3157625582606
	180	50	63642584983	3157625582613
	240	50	63642584984	3157625582637
22 x 20	150	50	63642584977	3157625582569
	180	50	63642584978	3157625582576
	240	50	63642584980	3157625582583
30 x 30	150	50	63642584985	3157625582644
	240	50	63642584991	3157625582668
45 x 30	150	50	63642584992	3157625582682
	240	50	63642584993	3157625582699
60 x 30	150	50	63642584995	3157625582705
	240	50	63642584996	3157625582712

Příslušenství

UNÁŠEČE SPIRÁLOVÝCH PÁSŮ

Rozměry (mm) D x W x S	Množství	Kód výrobku	Čárkový kód
10 x 20 x 6	5	63642562526	3157625597716
12 x 25 x 6	5	63642562528	3157625597815
15 x 30 x 6	5	63642562530	3157625597822
19 x 25 x 6	5	63642562531	3157625597839
22 x 20 x 6	5	63642562532	3157625597846
25 x 25 x 6	5	63642562533	3157625597853
30 x 20 x 6	5	63642562534	3157625597877
30 x 30 x 6	5	63642562535	3157625597884
38 x 25 x 6	5	63642562536	3157625597891
45 x 30 x 6	5	63642562537	3157625597907
51 x 25 x 6	5	63642562538	3157625597914
60 x 30 x 6	5	63642562539	3157625597921

**Brusiva na
podložkách**

**Rychle
vyměnitelné
disky**





Rychle vyměnitelné disky

Potřeba malých dokončovacích brusných disků byla zvýšena, aby se dosáhlo vysokých nároků na požadovaný povrch v moderním světě. Jeden z hlavních důvodů úspěchu těchto disků je schopnost jejich rychlé výměny. Jestliže hlavní uživatel zjišťují, že mohou být uspořeny 3 až 4 vteřiny při výměně disku, tak za celý den nebo týden může být úspora značná.

Rychle vyměnitelné disky jsou řadou malých disků o průměrech 19mm, 25mm, 38mm, 50mm, 75mm a 100mm. Zrnitosti 36-50 jsou ideální pro broušení svarů, a zrnitosti 60-120 jsou vhodnější na odstraňování nepřesností a jemné broušení. Výjimečná řada rychle vyměnitelných disků pro všeobecné aplikace, včetně lehkého broušení svarů, srážení hran, odstraňování styčných ploch a stop po strojním opracování. Tyto všestranné disky mohou být použity na opracovávání mírných profilů, tak jako na plochy a jsou neefektivnější, když jsou používány ve vzduchových bruskách.

Vlastnosti

- Rychloupínač
- Nasazení a uvolnění na 2-1/2 otáčky
- 25mm-75mm SL2 disky – kovové upínání
- 25mm-75mm SL3 disky – nylonový závit
- Malé rozměry disků

Výhody

- Rychlá beznastrojová výměna disku dává více času na vlastní práci
- Disk se zajišťuje bezpečně k unášeči, ale snadno se vyměňuje
- Upevňuje se na odpovídající Flexovit unášeč
- Disky umožňují přístup do těžko dostupných rohů a profilů

OPTIMÁLNÍ OTÁČKY NÁSTROJE

Průměr	Nerezová ocel	Hliník	Měkká ocel	Titan	Sklo	Kompozity
38mm	20000	20000	30000	9000	9000	15000
50mm	15000	15000	20000	7000	7000	10000
75mm	10000	10000	15000	4500	4500	8000

Upevnění/Unášeče

Typ 2 – SL2



Upevňovací a uvolňovací systém využívá kovové upínání

Typ 3 – SL3

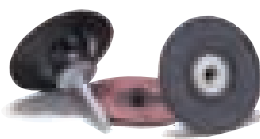

Upevňovací a uvolňovací systém využívá nylonový trn se závitem



Tip pro použití: Pro větší flexibilitu na tvarových aplikacích použijte unášeč o jeden stupeň menší než je průměr disku, např. použijte unášeč o průměru 38mm na disk 50mm.

Také použijte 75mm disk s 75mm modrým unášečem jako cenově efektivnější řešení, všestranný rychle vyměnný podpurný výrobek na 115mm úhlovou brusku se závitem M14.

Jiné zrnitosti a druhy brusiva jsou dostupné na požádání a poskytují širší škálu pro výběr pro všechny vaše potřeby.

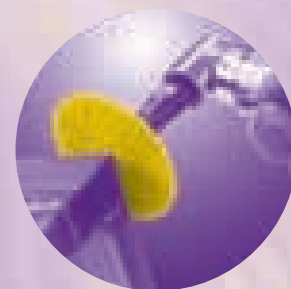

Druhy brusných zrn

KORUND A/O – ZMD ALOX

Nejpoužívanější pro všeobecné aplikace, měkkou ocel, uhlíkovou ocel a jiné železné kovy. Dobrý výkon a ekonomický. Rychlé broušení a dlouhá životnost. Dostupné v odolné podložce a X-tkanině (flexibilita) laminací. Může být použito na rovné a tvarové plochy.

KORUND A/O PLUS – ZMD ALOX PLUS

Ekonomický výrobek pro použití na oceli a slitinách, hliníku a tepelně citlivé kovy. Chladicí vrstva poskytuje při broušení chladnější výbrus a větší efektivitu.

ZIRKON – ZMD ZIR

Na velké úběry v hrubších zrnitostech a funguje dobře na nerezové oceli. Vlastností zirkonu je chladnější brus, je to mnohem trvanlivější zrno než korund a méně zabarvuje nerezovou ocel. Pro optimální výkon je požadován velký přitlak.

ZIRKON PLUS – ZMD ZIR PLUS

Velký úběr materiálu s chladícím efektem na nerezové oceli a titanu. Chladicí vrstva poskytuje při broušení chladnější výbrus a větší efektivitu. Pro optimální výkon je požadován velký přitlak.

KERAMICKÉ ZRNO – ZMD KERAMIKA

Mikronové částičky, které se odlamují v průběhu broušení vytváří mnoho nových a samoostřících hrotů. Velmi vysoký úběr na speciálních a tvrzených ocelích, nerezové oceli a titanu. Překonává korund a zirkon v mnoha aplikacích a působí chladněji než korund či zirkon.

KERAMICKÝ FÍBR – ZMD FIBRE – KERAMIKA

Fíbrová podložka poskytuje tomuto výrobku houževnatost a odolnost proti roztržení a dovoluje jeho optimální využití. Keramické zrno je perfektní v těch aplikacích, kde je požadována agresivita a rychlý úběr materiálu. Pro optimální výkon je požadován velký přitlak.

FLEXBRITE (NETKANÁ TEXTILIE) – ZMD SCM

Je spleť netkaných syntetických vláken, nasycených brusnými zrnky a pojených pryskyřicí- pro přípravu povrchů jako je odhrotování, jemné broušení, čištění a odstraňování koroze. Tyto víceúčelové disky mohou jemně brousit svarové spoje, odstraňovat nedostatky na kovových površích a jsou ideální pro vytváření dekorativních povrchů. Navrženy pro použití tam, kde není požadován úběr materiálu.

Jsou dostupné v třibarevném zrnitostním kódování

- Hnědý – Hrubý (46-60 zrnitost)
- Kaštanový – Střední (80-120 zrnitost)
- Modrý – Jemný (180-240 zrnitost)

MODULOVÉ DISKY

Vytvořené ze slisované netkané textilie, speciální pryskyřice a brusných zrn tak, aby vznikl výrobek s vysokým dokončovacím výkonem. Výtečný pro lehké odhrotování závitů, lehké broušení slitin, leštění & dokončování povrchů. Modulové disky jsou široce užívány pro přípravu kovových povrchů. Modulové disky drží dobře svůj tvar a nepodbrušují nebo náhodně nepoškodí obrobek.

STRIP DISKY – ZMD STRIP DISKY

Nylonová tkaninová konstrukce poskytuje unikátní kombinaci agresivního výkonu, dlouhé životnosti a zlepšeného povrchu. ideální pro oživení povrchu, čištění a jemné broušení. Jsou cenově příznivé a bezpečnější než drátěné kartáče. Výtečné na odstraňování rzi, barvy, povlaků na různých materiálech včetně oceli, kamene, dřeva a plastů. Základní údržbářský nástroj v loděnicích, těžkém strojírenství, ocelových konstrukcích a stavebnictví. Zvláště efektivní je v auto opravárenském průmyslu na odstraňování plniců a barev. Také použijte 75mm disk s 75mm modrým unášečem jako cenově efektivnější řešení, všestranný rychle výměnný výrobek na 115mm úhlovou brusku se závitem M14.



Všeobecně

- Upevňovací a uvolňovací systém využívá kovové upínání

Rychle vyměnitelné disky

Upevnění – SL₂

ZMD ALOX SL₂

KORUNDOVÉ RYCHLE VYMĚNITELNÉ DISKY

Průměr (mm)	Zrnitost	Množství	Kód výrobku	Čárkový kód
25	60	100	63642562673	3157625598973
	120	100	63642562676	3157625598997
38	36	100	63642562678	3157625599024
	60	100	63642562684	3157625599048
	120	100	63642562689	3157625599062
50	36	100	63642562694	3157625599086
	60	100	63642562699	3157625599109
	80	100	63642562701	3157625599116
	120	100	63642562707	3157625599154
75	36	100	63642562711	3157625599178
	60	100	63642562716	3157625599185
	80	100	63642562774	3157625599239
	120	100	63642562722	3157625599222

ZMD ALOX PLUS SL₂

KORUNDOVÉ RYCHLE VYMĚNITELNÉ DISKY – PLUS

Průměr (mm)	Zrnitost	Množství	Kód výrobku	Čárkový kód
50	36	100	63642562793	3157625599246
	60	100	63642562794	3157625599253

ZMD ZIR SL₂

ZIRKONOVÉ RYCHLE VYMĚNITELNÉ DISKY

Průměr (mm)	Zrnitost	Množství	Kód výrobku	Čárkový kód
25	60	100	63642562166	3157625598829
38	36	100	63642556155	3157625598294
	60	100	63642556156	3157625598317
50	36	100	63642561989	3157625598584
	60	100	63642561996	3157625598607
	80	100	63642562000	3157625598621
75	36	100	63642562001	3157625598638
	60	100	63642562009	3157625598669
	80	100	63642562012	3157625598683

ZMD ZIR PLUS SL₂

ZIRKONOVÉ RYCHLE VYMĚNITELNÉ DISKY – PLUS

Průměr (mm)	Zrnitost	Množství	Kód výrobku	Čárkový kód
50	36	100	63642562857	3157625599277
	60	100	63642562859	3157625599291
75	60	100	63642556158	3157625598331



Všeobecně

- Upevňovací a uvolňovací systém využívá kovové upínání

ZMD KERAMICKÉ SL₂

KERAMICKÉ RYCHLE VYMĚNITELNÉ DISKY

Průměr (mm)	Zrnitost	Množství	Kód výrobku	Čárkový kód
38	36	100	63642556159	3157625598348
	60	100	63642562184	3157625598836
50	36	100	63642556161	3157625598362
	60	100	63642556162	3157625598379
75	36	100	63642556164	3157625598393
	60	100	63642556165	3157625598409

ZMD KERAMICKÝ, FÍBR SL₂

KERAMICKÝ, FÍBR – RYCHLE VYMĚNITELNÉ DISKY

Průměr (mm)	Zrnitost	Množství	Kód výrobku	Čárkový kód
50	36	100	63642556167	3157625598423
	60	100	63642556168	3157625598447
75	36	100	63642556170	3157625598461
	60	100	63642556171	3157625598478

ZMD SCM SL₂

FLEXBRITE (NETKANÁ TEXTILIE) RYCHLE VYMĚNITELNÉ DISKY

Průměr (mm)	Zrnitost	Množství	Kód výrobku	Čárkový kód
50	Hrubý	50	63642562112	3157625598737
	Střední	50	63642562113	3157625598744
	Jemný	50	63642562116	3157625598775
75	Hrubý	50	63642556177	3157625598522
	Střední	50	63642556176	3157625598515
	Jemný	50	63642556175	3157625598508

Příslušenství

BU SL₂

PODPŮRNÉ TALÍŘE

Průměr (mm)	Množství	Kód výrobku	Čárkový kód
25	1	63642562235	3157625598867
38	1	63642562238	3157625598881
50	1	63642562241	3157625598904
75	1	63642562246	3157625598928



Všeobecně

- Upevňovací a uvolňovací systém využívá nylonový trn se závitem

Rychle vyměnitelné disky

Upevnění – SL₃

ZMD ALOX SL₃

KORUNDOVÉ RYCHLE VYMĚNITELNÉ DISKY

Průměr (mm)	Zrnitost	Množství	Kód výrobku	Čárkový kód
25	60	100	63642562672	3157625598966
	120	100	63642562677	3157625599017
38	36	100	63642556119	3157625598256
	60	100	63642562682	3157625599031
	120	100	63642562688	3157625599055
50	36	100	63642562693	3157625599079
	60	100	63642562698	3157625599093
	80	100	63642562702	3157625599123
	120	100	63642562705	3157625599147
75	36	100	63642562710	3157625599161
	60	100	63642562718	3157625599192
	80	100	63642562719	3157625599208
	120	100	63642562721	3157625599215

ZMD ALOX PLUS SL₃

KORUNDOVÉ RYCHLE VYMĚNITELNÉ DISKY – PLUS

Průměr (mm)	Zrnitost	Množství	Kód výrobku	Čárkový kód
50	36	100	63642556153	3157625598263
	60	100	63642556154	3157625598287

ZMD ZIR SL₃

ZIRKONOVÉ RYCHLE VYMĚNITELNÉ DISKY

Průměr (mm)	Zrnitost	Množství	Kód výrobku	Čárkový kód
25	60	100	63642562165	3157625598812
38	36	100	63642561979	3157625598553
	60	100	63642561982	3157625598577
50	36	100	63642561990	3157625598591
	60	100	63642561997	3157625598614
	80	100	63642566811	3157625599338
75	36	100	63642562003	3157625598645
	60	100	63642562008	3157625598652
	80	100	63642562011	3157625598676

ZMD ZIR PLUS SL₃

ZIRKONOVÉ RYCHLE VYMĚNITELNÉ DISKY – PLUS

Průměr (mm)	Zrnitost	Množství	Kód výrobku	Čárkový kód
50	36	100	63642562858	3157625599284
	60	100	63642556157	3157625598324
75	60	100	63642562866	3157625599307



Všeobecně

- Upevňovací a uvolňovací systém využívá nylonový trn se závitem

ZMD KERAMICKÉ SL₃

KERAMICKÉ RYCHLE VYMĚNITELNÉ DISKY

Průměr (mm)	Zrnitost	Množství	Kód výrobku	Čárkový kód
38	36	100	63642556160	3157625598355
	60	100	63642562185	3157625598843
50	36	100	63642556163	3157625598386
	60	100	63642562029	3157625598706
75	36	100	63642562271	3157625598942
	60	100	63642556166	3157625598416

ZMD KERAMICKÉ, FÍBR SL₃

KERAMICKÉ, FÍBR RYCHLE VYMĚNITELNÉ DISKY

Průměr (mm)	Zrnitost	Množství	Kód výrobku	Čárkový kód
50	36	100	63642562273	3157625598959
	60	100	63642556169	3157625598454
75	36	100	63642556173	3157625598485
	60	100	63642556174	3157625598492

ZMD SCM SL₃

FLEXBRITE (NETKANÁ TEXTILIE) RYCHLE VYMĚNITELNÉ DISKY

Průměr (mm)	Zrnitost	Množství	Kód výrobku	Čárkový kód
50	Hrubý	50	63642562110	3157625598713
	Střední	50	63642562114	3157625598751
	Jemný	50	63642562115	3157625598768
75	Hrubý	50	63642562119	3157625598782
	Střední	50	63642562121	3157625598799
	Jemný	50	63642562123	3157625598805

ZMD UN NW SL₃

MODULOVÉ RYCHLE VYMĚNITELNÉ DISKY

Průměr (mm)	Zrnitost	Množství	Kód výrobku	Čárkový kód
50	Jemný	10	63642562895	3157625599314
75	Jemný	10	63642562899	3157625599321

ZMD STRIP DISKY SL₃

STRIP DISKY – KARBID KŘEMÍKU

Průměr (mm)	Zrnitost	Množství	Kód výrobku	Čárkový kód
50	Hrubý	10	63642557677	3157625598539
75	Hrubý	10	63642557678	3157625598546

Brusiva na podložkách



Všeobecně

- Upevňovací a uvolňovací systém využívá nylonový trn se závitem

Příslušenství

BU SL₃ PODPŮRNÉ TALÍŘE

Průměr (mm)	Množství	Kód výrobku	Čárkový kód
25	1	63642562236	3157625598874
38	1	63642562239	3157625598898
50	1	63642562244	3157625598911
75	1	63642562247	3157625598935

BU SL₃ MODRÝ NYLON – UNÁŠEČ

Průměr (mm)	Množství	Kód výrobku	Čárkový kód
75	1	63642568065	3157625581906

**Brusiva na
podložkách**

**Brusné
rolky**





Brusné rolky

Brusné rolky jsou vyrobeny z rolovaného a pryskyřičí pojeného brusného plátna, které poskytuje nový brusný povrch, tak jak se opotřebovává vrchní vrstva. Jsou dostupné ve dvou různých tvarech a v široké řadě rozměrů a zmitostí. Brusné rolky jsou vhodné pro řadu aplikací včetně odstraňování ořepů, leštění, srážení hran a odstraňování rýh po strojním obrábění. Jsou také obzvláště dobré pro práce v rozích. Jsou k dispozici v korundu s pryskyřičním pojivem a také na speciální objednávku v karbidu křemíku. Při mnoha pracích se užívají přímé a kónické brusné rolky současně. Jsou více flexibilní než brusná tělíska a způsobují méně rýh než spirálové pásy.

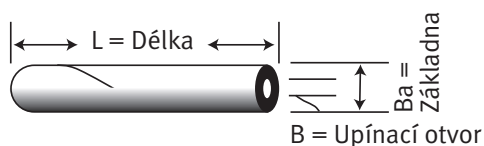

Korundové přímé brusné rolky – ZPE Alox

- Přímé bez zúžení. Nejpoužívanější
- Opotřebovávají se podle požadovaného tvaru
- Pro broušení a leštění kanálků, zákoutí, bočních stěn a den slepých děr
- Kovové kanálky
- Kouty
- Zákoutí
- Profily
- Dna slepých děr
- Odstraňování dělicích spár, nepřesností a ořepů
- Odhrotování po lisování a obrázení
- Rohy
- Malé poloměry
- Úhly



Korundové kónické brusné rolky – ZSPI Alox

- Zúžené od špičky k základně
- Speciálně přizpůsobivé na broušení a leštění kanálků, zákoutí, malých průměrů, zaoblení a malých profilů kovových dílů.



Příslušenství

UNÁŠEČ BRUSNÝCH ROLK – PRO ZPE/ZSPI

Precizně obrobené z vysoce kvalitní oceli s ostrým závitem, který drží rolky bezpečně na místě v průběhu pracovní operace. Mají také dobré vedení do závitu umožňující nasazení rolky na unášeč.

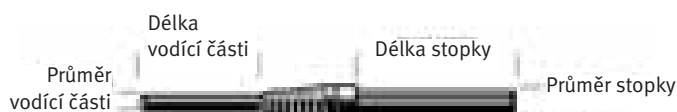

Délka vodící části by měla být o 6-12mm kratší než brusná rolka.
Průměr vodící části by měl dosahovat průměru otvoru v brusné rolce.
Vždy nejprve nasazujte slepený konec na unášeč.

DOPORUČENÉ DÉLKY VODÍCÍ ČÁSTI PRO BRUSNÉ ROLKY

19mm Délka rolky	Užijte 13mm vod. část
25mm Délka rolky	Užijte 19mm vod. část
38mm Délka rolky	Užijte 25mm vod. část
50mm Délka rolky	Užijte 38mm vod. část

MAXIMÁLNÍ OTÁČKY – RPM

3mm až 12mm průměru	16000-23000 max. otáčky
16mm až 25mm průměru	12000-18000 max. otáčky
25mm až 38mm průměru	10000-15000 max. otáčky

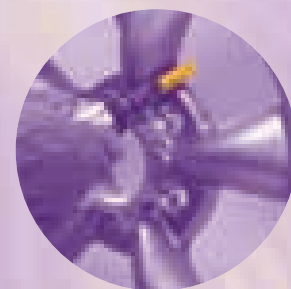



Brusné rolky

Korundové brusné rolky sada – ZPE/ZSPI Alox

- Je možno zakoupit zkušební sadu – umožňující testování různých tvarů, rozměrů a zrnitostí



Tato sada obsahuje:

Typ	Rozměry (mm)	Zrnitost	Množství
ZPE	10 x 38 x 3	80	6
ZPE	10 x 38 x 3	120	6
ZPE	13 x 38 x 3	80	4
ZPE	13 x 38 x 3	120	4
ZPE	6 x 38 x 3	80	12
ZPE	6 x 38 x 3	120	12
ZPE	6 x 25 x 3	80	8
ZPE	6 x 25 x 3	80	8
ZPE	6 x 25 x 3	120	8
ZPE	6 x 25 x 3	120	8
ZPE	10 x 25 x 3	80	6
ZPE	10 x 25 x 3	120	6
ZPE	10 x 38 x 3	80	6
ZPE	10 x 38 x 3	120	6
ZPE	13 x 38 x 3	80	4
ZPE	13 x 38 x 3	120	4
ZSPI	13 x 38 x 3	80	6
ZSPI	10 x 38 x 3	80	9
CRM 4	3,2 x 19 x 6	Unášeč	1
CRM 5	3,2 x 25 x 6	Unášeč	1

ZPE KORUNDOVÉ BRUSNÉ ROLKY PŘÍMÉ

Rozměry (mm) Ba x L x B	Zrnitost	Unášeč	Množství	Kód výrobku	Čárkový kód
6 x 25 x 3.2	80	CRM4	100	63642562285	3157625599741
	120	CRM4	100	63642562286	3157625599758
6 x 38 x 3.2	80	CRM5	100	63642562287	3157625599765
	120	CRM5	100	63642556508	3157625599697
	150	CRM5	100	63642562289	3157625599772
8 x 38 x 3.2	80	CRM5	100	63642556512	3157625599703
10 x 25 x 3.2	80	CRM4	100	63642562292	3157625599796
	120	CRM4	100	63642562293	3157625599802
10 x 38 x 3.2	60	CRM5	100	63642562294	3157625599819
	80	CRM5	100	63642562295	3157625599826
	120	CRM5	100	63642562296	3157625599833
13 x 25 x 3.2	80	CRM4	100	63642566646	3157625600034
	120	CRM4	100	63642562297	3157625599857
13 x 38 x 3.2	80	CRM5	100	63642562299	3157625599864
	120	CRM5	100	63642562300	3157625599871
16 x 38 x 4.8	80	CRM7	100	63642562301	3157625599888
19 x 25 x 4.8	80	CRM6	100	63642562302	3157625599895
	120	CRM6	100	63642562303	3157625599901
19 x 50 x 4.8	80	CRM8	100	63642562305	3157625599918

ZSPI KORUNDOVÉ BRUSNÉ ROLKY KÓNICKÉ

Rozměry (mm) Ba x L x B	Zrnitost	Unášeč	Množství	Kód výrobku	Čárkový kód
10 x 25 x 3.2	60	CRM4	100	63642562291	3157625599789
13 x 38 x 3.2	80	CRM5	100	63642562369	3157625599925
13 x 38 x 3.2	120	CRM5	100	63642562379	3157625599949
19 x 25 x 4.8	48	CRM6	100	63642562381	3157625599956
19 x 38 x 3.2	80	CRM5	100	63642562383	3157625599963
19 x 38 x 4.8	80	CRM7	100	63642562371	3157625599932

ZPE/ZSPI KORUNDOVÉ BRUSNÉ ROLKY SADA

Rozměry (mm) Ba x L x B	Specifikace	Množství	Kód výrobku	Čárkový kód
Pro obsah se podívejte na protější stranu	125 brusných rolek a dva unášeče	1	69957383465	3157625624689

Příslušenství

UNÁŠEČE ZPE/ZSPI

Rozměry (mm) Ba x L x B	Unášeč	Množství	Kód výrobku	Čárkový kód
3.2 x 19 x 6	CRM4	1	63642562516	3157625599987
3.2 x 25 x 6	CRM5	1	63642562517	3157625599994
4.8 x 19 x 6	CRM6	1	63642562518	3157625600003
4.8 x 25 x 6	CRM7	1	63642562519	3157625600027
4.8 x 38 x 6	CRM8	1	63642556513	3157625599727



Flexbrite Netkané brusné textilie



Technické informace	76
Ploché výrobky	79
Broušení povrchu, disky & pásy	83
Rychle vyměnitelné disky	89
Flexclean čistící disky	93
Lamelová kola & kartáče	97
Satinovací válce	101
Modulové kotouče	103
Navinuté kotouče	107
Výseky na broušení podlah	113



Technické informace

Flexbrite – Netkané brusné textilie

Flexovit nabízí širokou řadu Flexbrite- netkaných brusných textilií pro čištění, dokončování povrchů a leštění. Flexbrite výrobky s jejich otevřenou strukturou jsou vodovzdorné, dají se vyprat, nezlomitelné, přizpůsobivé tvaru, nezanášivé, nevodí elektřinu, nekovové a nerezavějící.

Flexbrite výrobky ideálně kompletují Flexovit - řadu brusiv na podložkách. Naše nová řada na broušení povrchu poskytuje ideální kombinaci agresivního výkonu, dobré životnosti a vynikajícího zpracování povrchu. Rozsáhlá řada tvarů, typů, druhů brusiva, zrnitostí a hustoty. V konečném důsledku mohou být tyto výrobky použity na širokou škálu povrchů a rozličné aplikace.

BROUŠENÍ		
Hliník Nikl Zinek Keramika Sklolamináty	Mosaz Chrom Titan Sklo Dřevo	Měď Nerezová ocel Tantal Plasty Překližka
POUŽITÍ		
Odjehlování Broušení Leštění do vysokého lesku Matování laminátů Odstraňování těsnění	Čištění Jemné broušení Matování plastů Odstraňování oxidů a rzi Odstraňování zvednutých vláken na dřevě Satinování povrchů	Kartáčování Leštění Čištění překližky Zdrsňování barvy před dalším nátěrem

Flexbrite výrobky často prokazují, že jsou cenově nejpříznivější a neefektivnější prostředky poskytující vynikající výsledky. Mohou se používat za sucha i za mokra a Flexovit Flexbrite výrobky nabízí:

- Předvídatelný a jednotný výsledný povrch
- Minimální znečištění & zbarvení obrobku
- Pohodlné & snadno použitelné
- Přizpůsobivé nepravidelným povrchům

Tyto výhody dělají z Flexbrite výrobků vynikající alternativu ke kotoučům, nemastným pastám a ocelové vlně.

Popis vlastností brusných zrn

Výrobky Flexbrite jsou vyráběny buď s karbidem křemíku a nebo korundem. Karbid křemíku je tvrdé, ostré a křehké brusné zmo s tendencí k odlamování pod tlakem. Je ostřejší s tendencí rychleji brousit a vytváří jemný broušený vzhled na většině površích. Korund je houževnaté a hranaté brusivo, které je trvanlivější než karbid křemíku a s tendencí delší výdrže, méně zbarvuje hliník a je více agresivní na určitých aplikacích např. jako na tvrzených ocelových dílcích.



Zrnitosti

‘Zrnitost’ vyjadřuje velikost částice brusného zrna. Užití většího zrna způsobuje, že Flexbrite výrobek působí agresivněji a vytváří hrubší povrch. Jsou současně používány dva systémy. Některé výrobky užívají aktuální množství ok na síťe užívaného ke třídění velikosti zrn. Takto číslované Flexbrite výrobky jsou dostupné v zrnitostech 1000, 600, 320, 240, 220, 180, 150, 120, 100, 80, 60 a 40. Ostatní Flexbrite výrobky užívají ‘zjednodušený’ zrnitostní systém. Tyto výrobky jsou dostupné v jako mikro jemný, ultra jemný, velmi jemný, jemný, střední a hrubý, v pořadí od nejmenší k největší velikosti částice.

Následující tabulka poskytuje srovnání mezi těmito dvěma zrnitostními systémy

Zjednodušený systém	Počet ok
Mikro jemný (MF)	1000
Ultra jemný (UF)	600-800
Velmi jemný (VF)	280-360
Jemný (F)	180-240
Střední (M)	100-150
Hrubý (C)	40-80

V každém daném specifickém výrobkové tvaru jsou dostupné tyto zrnitosti, které jsou vhodné pro zamýšlené použití těchto výrobků.

Hustoty

‘Hustota’ pojednává o množství vláken, která jsou vměstnána do nylonového přediva. Kotouče s velkou hustotou brousí rychleji, vydrží více a vytváří jemnější povrch než střední hustoty kotoučů, které poskytují větší přizpůsobivost a menší tendenci k zanášení. Flexbrite série kotoučů 1000, 2000 a 4000 je nabízena v rozsahu hustot od 2 do 4, čímž poskytují maximum možností od měkké po tvrdé.

Pojiva

Pro výrobu Flexbrite materiálu jsou používány vodovzdorné pryskyřice k pojení nylonových vláken dohromady a k pevnému zakotvení brusných zrn v předivu. Různé druhy pryskyřic jsou používány tak, aby výsledné výrobky získaly požadovanou měkkost nebo tvrdost, tuhost a tím vytvářely vhodné výrobky pro různé použití.

Flexbrite – Netkané brusné textilie

Plochý výrobek



Flexbrite – Netkané brusné textilie



Plochý výrobek

Flexovit Flexbrite ruční výseky a role jsou ideální pro širokou řadu aplikací od čištění a dokončování povrchu, k odjehlování a lehkým leštícím operacím používaným v mnoha průmyslových oborech.

Pružné působení vytváří stálý a rovnoměrný kontakt s povrchem obrobku a zabraňuje jeho poškození.

VÝBĚR SPRÁVNÉHO VÝROBKU

Zrnitost/ Označení na podložce	Barva	Materiál	Použití	Vlastnosti/Výhody
Ruční výseky a role				
Bílé čištění F0001	Bílá	Skoro všechny materiály: Kompozity/ Kov/Plasty	Lehké čištění & leštění	Vysoce přizpůsobivý, odolný proti roztržení
Extra agresivní F2303	Tmavě bronzová	Nerezová ocel/všech- ny kovy	Dokončování nerezové oceli/ odstranění zabarvení svaru	Nejagresivnější ruční výsek, velmi trvanlivý s dlouhou životností
Střední F2300	Kaštanová	Kovy	Odjehlování/ odstra- ňování rzi a povlaků	Silná a otevřená struk- tura, odolný proti zaná- šení, dobrá životnost
Jemný F2401	Kaštanová	Opracování dřeva/ Plasty	Odstranění zvednutých vláken ze dřeva/ Začistění plastů	Trochu hrubší než velmi jemný, poskytující krás- ný hedvábný povrch na různých plochách
Velmi jemný F2404	Kaštanová	Opravy karosérií/ Opracování dřeva/ Plasty	AAM/Kotvení primeru v automobilovém průmyslu/Odstranění zvednutých vláken ze dřeva/Začistění Plastů	Přizpůsobivý výsek, poskytující výtečný a rovnoměrný výsledný povrch
Všeobecné čištění a drhnutí F2503	Zelená	Kovy/Plasty	Všeobecné čištění	Trvanlivé nylonové rouno, nízký náklad, progresivní výkon s ekonomickou cenou
Ultra jemný S F4802	Šedá	Opravy karosérií/ Kov/Plasty	AAM/Kotvení bezbar- vých laků/Dokončo- vání povrchu kovu/ Odstraňování otřepů na plastech	Vytváří nejjemnější a vysoce kvalitní povrch
Perforované ruční výseky				
Velmi jemný A F2504	Kaštanová	Kov/Dřevo	AAM/AAM/Kotvení primeru v automobi- lovém průmyslu/ odstranění vláken ze dřeva	Velmi efektivní – per- forovaný pro čištění a snadné trhání, ideál- ní velikost k dosažení těžko dostupných míst, dostatečně silný, tak aby mohl být používán pod kapotou a odolný při uskřípnutí.
Ultra jemný S F4802	Šedá	Kov/Plasty	AAM/Kotvení bezbar- vých laků/ Dokončování povrchu	Poskytuje výtečnou ad- hezní přípravu povrchu/ může být použit za sucha i za mokra s pastami



Výseky a disky pro ruční použití

RUČNÍ VÝSEKY

Rozměry (mm) W x L	Zrnitost	Brusivo	Barva	Označení na podložce	Množství	Kód výrobku	Čárkový kód
152 x 229	Bílé čistění	Žádné	Bílá	F0001	60	63642585982	3157625596238
	Extra agresivní	Korund	Tmavě bronzová	F2303	40	63642558441	3157625582675
	Střední	Korund	Kaštanová	F2300	60	63642558442	3157625582736
	Jemná	Korund	Kaštanová	F2401	60	63642558443	3157625582729
	Velmi jemná	Korund	Kaštanová	F2504	60	66261018452	3157625598133
	Všeobecné čistění a drhnutí	Korund	Zelená	F2503	60	66261018453	3157625598157
	Ultra jemná	Karbid křemíku	Šedá	F4802	60	63642586014	3157625597747

PERFOROVANÉ RUČNÍ VÝSEKY

Rozměry (mm) W x L	Zrnitost	Brusivo	Barva	Označení na podložce	Množství	Kód výrobku	Čárkový kód
152 x 229	Velmi jemný	Korund	Červená	F2504	60	63642586016	3157625597754
	Ultra jemný	Karbid křemíku	Šedá	F4802	60	63642586022	3157625597761

PLNÉ DISKY

Průměr (mm)	Zrnitost	Brusivo	Barva	Označení na podložce	Množství	Kód výrobku	Čárkový kód
150	Velmi jemný	Korund	Červená	F2504	10	63642558444	3157625582743
	Ultra jemný	Karbid křemíku	Šedá	F4802	10	63642558445	3157625582767



Plochý výrobek

Role

ŘEZANÉ ROLE

Rozměry W x L	Zrnitost	Brusivo	Barva	Označení na podložce	Množ- ství	Kód výrobku	Čárkový kód
100mm x 10M	Střední	Korund	Kaštanová	F2300	2	63642558446	3157625582842
	Jemný	Korund	Kaštanová	F2401	2	63642586034	3157625597778
	Velmi jemný Dlouhá životnost	Korund	Červená	F2504	2	63642586040	3157625597785
	Ultra jemný	Karbid křemíku	Šedá	F4802	2	63642558447	3157625582903
	Velmi jemný A	Korund	Červená	F2504	2	63642586370	3157625598119
125mm x 10M	Střední	Korund	Kaštanová	F2300	2	63642558448	3157625582934
	Jemný	Korund	Kaštanová	F2401	2	63642586041	3157625597792
	Velmi jemný Dlouhá životnost	Korund	Zelená	F2504	2	63642586042	3157625598102
	Ultra jemný	Karbid křemíku	Šedá	F4802	2	63642558449	3157625582965
	Velmi jemný A	Korund	Červená	F4802	2	63642586371	3157625598126
150mm x 10M	Velmi jemný Dlouhá životnost	Korund	Červená	F2504	2	63642586045	3157625595927
	Ultra jemný	Karbid křemíku	Šedá	F4802	2	63642558450	3157625582996

Flexbrite – Netkané brusné textilie

Broušení povrchu, disky & pásy





Broušení povrchu, disky & pásy

Flexovit nabízí novou rozšířenou řadu na jemné broušení povrchu. S dvěma novými zrnitostmi Velmi hrubý a Super jemný pokrývá řadu aplikací od agresivního kontrolovaného broušení přes odhroťování, čištění a jemné broušení přímo k super finišování na tvrdých a měkkých kovech, ideální pro předleštění. Jemně brousící výrobek zajišťuje dlouhou životnost a přidává výhodu rovnoměrného výkonu. Je velmi odolný proti zanášení. Výrobek je uživatelsky velmi příjemný a riziko poškození obrobku je redukováno.

Základní výhody výrobku:

- Rychlé broušení
- Přizpůsobivý a poddajný
- Odolný proti zanášení
- Dlouhá životnost
- Pevná podložka pro pásy a disky
- Rovnoměrný povrch

JAKÁ ZRNITOST BY SE MĚLA POUŽÍT?

Extra hrubá	Poskytuje delší řezný výkon a nejvyšší agresivitu, tak aby se dosáhl rovnoměrný povrch, připravený pro závěrečnou úpravu. Ideální pro odstraňování okují, hrubé rzi a oxidů.
Hrubá	Ideální, kde je požadován méně hrubý povrch nebo zvýšená ohebnost a kde je nutný agresivní řez.
Těžká střední	Rychlý řez, pro mnoho aplikací, kde je trochu hrubší povrch než, kde je přípustný standardní střední. Kombinuje výborný poměr řezivosti a vzhledu povrchu.
Střední	Dosahuje dobrý střední povrch. Nejlepší řešení pro kontrolovaný výsledek na měkkých materiálech nebo drahých slitinách.
Velmi jemná	Dává výborný a rovnoměrný povrch, ideální výběr pro jemnou úpravu povrchu a před pokovováním.
Super jemná	Nejemnější a nejpoddajnější pro dekorativní a perfektní úpravu povrchu na měkkých a tvrdých materiálech, ideální pro před leštění.

PÁSY PRO ÚPRAVU POVRCHU

Následující rychlostní doporučení by mělo být dodržováno

Dekoratívni dokončování	2,5m/s-14m/s
Broušení dřeva	6m/s-14m/s
Odjehlování	25m/s-33m/s
Čištění	10m/s-25m/s
Odstraňování oxidů	23m/s-33m/s

Maximální pracovní rychlost je 33m/s

DISKY PRO ÚPRAVU POVRCHŮ

Průměr (mm)	Maximum OTÁČKY - RPM
115	13000
125	10000
150	8000
178	6000



VÝBĚR SPRÁVNÉHO VÝROBKU		
Průmysl	Použití	Výrobky
Výrobky na úpravu povrchů		
Letecký průmysl a opravárenství	Obrušování svarů, čištění komponentů jako jsou turbínové lopatky před kontrolou, odstranění povlaků během údržbářských prací na trupu a listech v nedostupných místech, dokončovací práce na turbínových lopatkách	Pásy, disky, rychle vyměnitelné disky (malé rozměry jsou ideální k dosažení těžko dostupných míst na letadlech)
Výrobce ocelových pásek	Konečná povrchová úprava ocelových pásek po broušení brusnými pásy, čištění kladek strojů na výrobu ocelových pásek	Pásy – zrnitost střední a velmi jemná
Lodní průmysl	Čištění / údržba lodí, lodních šroubů a pod. Konečné úpravy svarů na ocelových, mosazných a hliníkových lodních šroubech	Pásy, disky, rychle vyměnitelné disky, všechny zrnitosti
Automobilový průmysl	Jemné broušení svarů a konečné úpravy karosérie na nepravidelně tvarovaných površích, odstranění barev a povlaků, vybroušení škrábanců po broušení brusnými pásy, příprava desek pro nátěr	Rychle vyměnitelné disky, hlavně hrubé, střední a velmi jemné
Výrobce dřezů	Dokončování nerezových dřezů	Hlavně pásy – všechny zrnitosti
Porcelánové zboží	Vyhlazení den talířů a hrnců	Pásy – zrnitost velmi jemná
Výrobce lyží	Dokončení hran na laminátech, vyhlazení povrchu	Pásy
Výroba nerezové oceli	Přebroušení svarů, dokončení povrchu	Pásy, disky
Kolejnice	Čištění a dokončování hliníkových železničních vagónů, začištění svarů	Disky, hrubé, střední, velmi jemný
Potravinářský průmysl	Dokončování povrchu	Pásy, disky, všechny zrnitosti
Architektonické ocelové konstrukce	Čištění a dokončování svarových spojů	Disky, pásy, středně hrubé
Kování, desky	Získání dekorativního povrchu na dveřním kováním, dveřních madlech apod.	Pásy, velmi jemný, super jemný
Přístroje	Dokončování povrchu	Pásy – střední a velmi jemný



Broušení povrchu, disky & pásy

Disky

BROUŠENÍ POVRCHU

Průměr (mm)	Zrnitost	Brusivo	Barva	Označení na podložce	Množství	Kód výrobku	Čárkový kód
115	Extra hrubý	Korund	Hnědá	S2112	20	63642558451	3157625583061
	Hrubý FB	Korund	Hnědá	S2113	20	63642558452	3157625583092
	Hrubý	Korund	Bronzově hnědá	S2113	20	63642558453	3157625583153
	Střední	Korund	Červená	S2313	20	63642586051	3157625596245
	Velmi jemný	Korund	Modrá	S2513	20	63642586055	3157625596252
	Super jemný	SIC	Šedá	S4713	20	63642586057	3157625596269
125	Extra hrubý	Korund	Hnědá	S2112	20	63642586061	3157625596276
	Hrubý FB	Korund	Hnědá	S2113	20	63642586064	3157625596283
	Hrubý	Korund	Bronzově hnědá	S2113	20	63642586066	3157625596306
	Střední	Korund	Červená	S2313	20	63642586072	3157625596313
	Velmi jemný	Korund	Modrá	S2513	20	63642586075	3157625596337
	Super jemný	SIC	Šedá	S4713	20	63642586077	3157625596344
178	Extra hrubý	Korund	Hnědá	S2112	10	63642586080	3157625596351
	Hrubý FB	Korund	Hnědá	S2113	10	63642586083	3157625596368
	Hrubý	Korund	Bronzově hnědá	S2113	10	63642586087	3157625596375
	Střední	Korund	Červená	S2313	10	63642586089	3157625596382
	Velmi jemný	Korund	Modrá	S2513	10	63642586092	3157625596399

FLEXVIEW (DISKY S OTVORY PRO KONTROLOVANÉ BROUŠENÍ)

Průměr (mm)	Zrnitost	Brusivo	Barva	Označení na podložce	Množství	Kód výrobku	Čárkový kód
115	Hrubý	Korund	Bronzově hnědá	S2113	20	63642586093	3157625596405
	Střední	Korund	Červená	S2313	20	63642586096	3157625596412
	Velmi jemný	Korund	Modrá	S2513	20	63642586098	3157625596429

Příslušenství

PODPŮRNÉ DISKY

M14 ZÁVIT

Průměr (mm)	Množství	Kód výrobku	Čárkový kód
115	1	69957382846	3157625621084
125	1	69957382841	3157625621046
178	1	69957382844	3157625621077

PODPŮRNÉ DISKY

FLEXVIEW - UNÁŠEČ A UPÍNACÍ MATICE

Průměr (mm)	Množství	Kód výrobku	Čárkový kód
115	5	07660705168	3157626376297

Pásy

VÝROBA NA OBJEDNÁVKU

PRO DALŠÍ INFORMACE PROSÍM KONTAKTUJTE VAŠEHO MÍSTNÍHO PRODEJNÍHO ZÁSTUPCE

Dostupná zrnitost	Úzké pásy	Úzké pásy	Široké pásy až do 1400mm
Extra hrubá		●	●
Těžká střední		●	●
Hrubá		●	●
Střední	●	●	●
Velmi jemná	●	●	●
Super jemná	●	●	●

UŽIVATELSKÝ KLÍČ

● dostupné

Flexbrite
– Netkané
brusné textilie

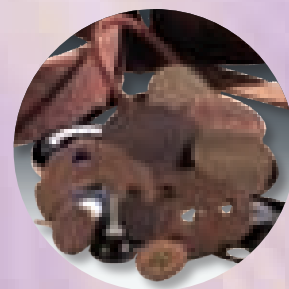

Flexbrite – Netkané brusné textilie

Rychle výměnné disky





Rychle výměnné disky

Od čistění a broušení k finální povrchové úpravě jen s jedním systémem. Disk může být snadno vyměněn jen jedním otočením disku. Žádné sklouzávání, lepení a vředyky vystředěně běžící. Poskytuje komfortní práci a méně ztrátového času při výměně nástroje.

OPTIMÁLNÍ RYCHLOST NÁSTROJE PRO MAXIMÁLNÍ ŘEZNÝ VÝKON A ŽIVOTNOST

Průměr	Nerezová ocel	Hliník	Měkká ocel	Titan	Sklo	Kompozity
50mm	15000	15000	20000	7000	7000	10000
75mm	10000	10000	15000	4500	4500	8000

Pracovní rychlost nástroje je dána jeho použitím a jeho rozměrem.

DOPORUČENÁ OBVODOVÁ RYCHLOST ZA MINUTU PRO RŮZNÉ APLIKACE

Použití	RPM	Maximální pracovní rychlost (m/s)
Čistění a zušlechťení povrchu	2000-6000	10-30m/s
Odjehlování	5500-8000	28-40m/s
Kosmetické úpravy	1000-5000	5-25m/s
Odstranění oxidů	3500-6500	18-33m/s
Broušení a úběr materiálu	12000-16000	60-80m/s

VÝBĚR SPRÁVNÉHO VÝROBKU

Průmysl	Použití	Výrobky
Letecký průmysl a opravárenství	Odstranění povlaků během údržbářských prací na trupech a křídlech v těžko dostupných místech, čistění svarů.	50 & 75mm Hrubý a střední ohebný disk
Lodní průmysl	Čistění trupů lodí, dokončování hliníkových odlitků	50 & 75mm Flexclean - modulový disk
Automobilový průmysl	Zpřístupnění těžko dostupných míst, pod kapotou, dveřních rámech a pod. odstranění spec. barev proti oděru	50 & 75mm Flexclean - modulový disk
Kompozity	Odstranění přebytečného lepidla	Modulové & disky na broušení povrchu
Dřevařský průmysl	Odstranění starého nátěru a povlaků z dřevěných povrchů – rámů apod.	Flexclean & broušení povrchu
Potravinářský průmysl	Dokončování povrchu	Disky
Architektonické ocelové konstrukce	Čistění a dokončování svarových spojů/dosažení dekorativních povrchů	Modulové & disky na broušení povrchu



Disky

BROUŠENÍ POVRCHU SL₂

Průměr (mm)	Zrnitost	Brusivo	Barva	Označení na podložce	Max RPM	Množství	Kód výrobku	Čárkový kód
50	Hrubý	Korund	Bronzově hnědá	S2113	23000	50	63642562112	3157625598737
	Střední	Korund	Červená	S2313	23000	50	63642562113	3157625598744
	Velmi jemný	Korund	Modrá	S2513	23000	50	63642562116	3157625598775
	Super jemný	SIC	Šedá	S4713	23000	50	63642587660	3157625606241
75	Hrubý	Korund	Bronzově hnědá	S2113	18000	50	6364256177	3157625598522
	Střední	Korund	Červená	S2313	18000	50	6364256176	3157625598515
	Velmi jemný	Korund	Modrá	S2513	18000	50	6364256175	3157625598508
	Super jemný	SIC	Šedá	S4713	18000	50	63642587665	3157625606289

BROUŠENÍ POVRCHU SL₃

Průměr (mm)	Zrnitost	Bru-sivo	Barva	Označení na podložce	Max RPM	Množství	Kód výrobku	Čárkový kód
50	Hrubý	Korund	Bronzově hnědá	S2113	23000	50	63642562110	3157625598713
	Střední	Korund	Červená	S2313	23000	50	63642562114	3157625598751
	Velmi jemný	Korund	Modrá	S2513	23000	50	63642562115	3157625598768
	Super jemný	SIC	Šedá	S4713	23000	50	63642586187	3157625596474
75	Hrubý	Korund	Bronzově hnědá	S2113	18000	50	63642562119	3157625598782
	Střední	Korund	Červená	S2313	18000	50	63642562121	3157625598799
	Velmi jemný	Korund	Modrá	S2513	18000	50	63642562123	3157625598805
	Super jemný	SIC	Šedá	S4713	18000	50	63642586191	3157625596511

FLEXCLEAN SL₃

Průměr (mm)	Zrnitost	Brusivo	Barva	Označení na podložce	Max RPM	Množství	Kód výrobku	Čárkový kód
50	Extra Hrubá	SIC	Černá	S2113	15000	10	63642588152	3157625619302
75	Extra Hrubá	SIC	Černá	S2313	12000	10	63642588157	3157625619319

MODULOVÉ DISKY SL₃

Průměr (mm)	Hustota/ Zrnitost	Brusivo	Barva	Označení na podložce	Max RPM	Množství	Kód výrobku	Čárkový kód
50	2 JEMNÝ	SIC	Šedá	U4401	18000	10	63642586194	3157625595842
	4 JEMNÝ	Korund	Šedá	U4401	18000	10	63642586195	3157625596528
	2 STŘEDNÍ	Korund	Šedá	U4301	18000	10	63642586197	3157625596535
	6 STŘEDNÍ	Korund	Šedá	U4301	22100	10	63642586198	3157625596542
75	2 JEMNÝ	SIC	Šedá	U4401	12100	10	63642586199	3157625596559
	4 JEMNÝ	Korund	Šedá	U4401	12100	10	63642586212	3157625596566
	2 STŘEDNÍ	Korund	Šedá	U4301	12100	10	63642586213	3157625596573
	6 STŘEDNÍ	Korund	Šedá	U4301	18100	10	63642586214	3157625596597



Rychle výměnné disky

Příslušenství

BU SL2 PODPŮRNÉ DISKY

Průměr (mm)	Množství	Kód výrobku	Čárkový kód
50	1	63642562241	3157625598904
75	1	63642562246	3157625598928

BU SL3 PODPŮRNÉ DISKY

Průměr (mm)	Množství	Kód výrobku	Čárkový kód
50	1	63642562244	3157625598911
75	1	63642562247	3157625598935

BU SL3 MODRÝ NYLON - UNÁŠEČ

Průměr (mm)	Množství	Kód výrobku	Čárkový kód
75	1	63642568065	3157625581906

Flexbrite
– Netkané
brusné
textilie

Flexclean
– disky



Flexbrite – Netkané brusné textilie



Flexclean – disky

VÝBĚR SPRÁVNÉHO VÝROBKU

Průmysl	Použití	Výrobky
Flexclean disky, s vláknovou podložkou a disky s SL4 upínáním		
Farmaceutický průmysl	Odstranění zabarvení kolem svarů a oxidů na nerezových nádobách	100 mm disky
Litina	Odstraňování starého těsnění na válcích dieselových motorů	115mm Flexclean SL4 disky
Automobilový průmysl	Odstraňování spec. barev proti oděru, nátěrů a rzi	115mm Flexclean SL4 disky
Výrobci nerezové oceli	Broušení svarů, odstraňování nedokonalostí, broušení bodových svarů	115mm Flexclean SL4 disky
Výrobci nerezové oceli	Broušený povrch na plechách	Flexclean - stopkové disky
Rychle výměnné disky SL4		
Automobilový průmysl Lodní průmysl Oprávenství	Výborný pro odstraňování rzi, základních nátěrů, tmelů a kamenných obrubníků. Může se dostat do těžko dostupných míst jako jsou podběhy kol a podvozky. Užití na korbách a dveřních sloupcích. Užití na odstranění oxidace z ráfků kol a odstranění rzi z brzdových soustav.	Flexclean SL4 disky



Disky

STANDARD

Průměr (mm)	Zrnitost	Brusivo	Barva	Označení na podložce	Max RPM	Množství	Kód výrobku	Čárkový kód
100	Extra hrubý	SIC	Černá	R4101	8000	25	63642586215	3157625596603
150	Extra hrubý	SIC	Černá	R4101	5500	15	63642586216	3157625596627
200	Extra hrubý	SIC	Černá	R4101	4500	5	63642586218	3157625596634

PODLOŽKA SE SUCHÝM ZIPEM

Průměr (mm)	Zrnitost	Brusivo	Barva	Označení na podložce	Max RPM	Množství	Kód výrobku	Čárkový kód
115	Extra hrubý	SIC	Černá	R4101	12000	10	63642586219	3157625596641
125	Extra hrubý	SIC	Černá	R4101	10000	10	63642586221	3157625596658
150	Extra hrubý	SIC	Černá	R4101	8000	10	63642587597	3157625605176
178	Extra hrubý	SIC	Černá	R4101	6000	5	63642586222	3157625596665
203	Extra hrubý	SIC	Černá	R4101	4500	5	63642586223	3157625596672

SKLOLAMINÁTOVÁ PODLOŽKA

Průměr (mm)	Zrnitost	Brusivo	Barva	Označení na podložce	Max RPM	Množství	Kód výrobku	Čárkový kód
115	Extra hrubý	SIC	Černá	R4101	10000	10	63642586224	3157625596689
125	Extra hrubý	SIC	Černá	R4101	9800	10	63642586225	3157625596696
178	Extra hrubý	SIC	Černá	R4101	6500	5	63642586226	3157625596702

SL4

Průměr (mm)	Zrnitost	Brusivo	Barva	Označení na podložce	Max RPM	Množství	Kód výrobku	Čárkový kód
115	Extra hrubý	SIC	Černá	R4101	8000	5	63642586228	3157625596719

NA STOPKU MONTOVANÝ

Typ	Rozměry (mm) D x T x S	Zrnitost	Brusivo	Barva	Označení na podložce	Max RPM	Množství	Kód výrobku	Čárkový kód
Malá plocha (1 disk)	75 x 13 x 6	Extra hrubý	SIC	Černá	R4101	10000	10	63642586229	3157625596726
	100 x 13 x 6	Extra hrubý	SIC	Černá	R4101	8000	10	63642586235	3157625596733
	150 x 13 x 6	Extra hrubý	SIC	Černá	R4101	6000	5	63642586238	3157625596757
Velká plocha (2 disky)	75 x 25 x 6	Extra hrubý	SIC	Černá	R4101	10000	5	63642586242	3157625596764
	100 x 25 x 6	Extra hrubý	SIC	Černá	R4101	8000	5	63642586243	3157625596771
	150 x 25 x 6	Extra hrubý	SIC	Černá	R4101	6000	5	63642586245	3157625596788

Rozměrový klíč: D = Průměr, T = Tloušťka, S = Stopka

Flexbrite – Netkané brusné textilie



Flexclean – disky

Příslušenství

UNÁŠEČE PRO ČISTÍCÍ DISKY FLEXCLEAN

PŘÍDAVNÉ SETY PODLOŽEK PRO 12MM OTVOR, TLOUŠŤKA DISKU 13MM

Průměr (mm)	Průměr stopky	Množství	Kód výrobku	Čárkový kód
až do 150mm	6mm	1	7660707022	3157622826444
až do 200mm	8mm	1	7660707023	3157622928193

UNÁŠEČ SL₄

PODPŮRNÝ DISK

Průměr (mm)	Označení na podložce	Množství	Kód výrobku	Čárkový kód
100	R4101	1	63642586196	3157625595835

**Flexbrite
– Netkané
brusné
textilie**

**Lamelová
kola a
kartáče**





Lamelová kola a kartáče

Flexovit lamelová kola jsou dostupná v široké řadě druhů zrn, zrnitostí a hutností. Lamelová kola a kartáče jsou užívány v odvětvích průmyslu od zpracování kovů až ke zpracování dřeva. Flexbrite lamelová kola jsou vhodné pro řadu aplikací od čištění, přes satinování až k lehkému odhrotování.

Rozličné hustoty je mohou dělat velmi všestrannými - od měkkých tak, aby se mohly používat na nerovných a nepravidelných površích, k tvrdým, k čištění a dokončování povrchu oceli.

Lamelové kartáče

SPRÁVNÝ VÝBĚR VÝROBKU

Typ	Průmysl	Použití
Široké čelní kartáče	Ocelové pásy	Čištění / Dokončování
	Dřevotřískové desky	Odstraňování vláken

Výhody: Flexbrite kartáče mají různé hustoty a jsou prokládané brusnými lamelami dávajícími významné výhody před ostatními brusivy.

Lamelová kola

POUŽITÍ LAMELOVÝCH KOL

Typ	Průmysl	Použití
Lamelová kola všech hustot	Architektonické prvky	Dokončování mosazi, hliníku a oceli / hedvábný vzhled povrchu
	Litina	Odstraňování starého těsnícího materiálu na hlavách válců dieselových motorů
	Automobilový průmysl	Odstraňování spec. barev proti otěru, barvy a rzi
	Výroba nerezové oceli	Broušení svarů, odstraňování povrchových nepřesností, sjednocení povrchu bodových svarů
	Výroba nerezové oceli	Broušený povrch na plechách

Výhody: Flexbrite Lamelová kola nefunguje dobře jen na rovné ploše, ale je také ideální pro použití na nerovných plochách. Jsou zvláště vhodné tam, kde je potřeba přizpůsobit povrch a vytvořit jednotný povrch. Používají se nejvíce na kovy, kde korundové lamelová kola vytvářejí broušený, nelesklý a matový vzhled povrchu. Lamelové kotouče s karbidem křemíku vytvářejí broušený polelesklý matový povrch.



Lamelová kola

PŘÍRUBOVÁ LAMELOVÁ KOLA

Rozměry (mm) D x T x B	Zrnitost	Brusivo	Označení na podložce	Množství	Kód výrobku	Čárkový kód
200 x 51 x 76.2	Střední	Korund	F2300	1	63642588146	3157625619166
	Velmi jemný	Korund	F2504	1	63642588147	3157625619173
	Velmi jemný	SIC	F4501	1	63642588151	3157625619197

STOPKOVÉ LAMELOVÉ KOTOUČE

Rozměry (mm) D x T x S	Zrnitost	Brusivo	Označení na podložce	Množství	Kód výrobku	Čárkový kód
60 x 30 x 6	Jemný	Korund	F2401	10	63642586269	3157625596887
	Jemný A prokládaný	Korund	F2401	10	63642586271	3157625596894
80 x 50 x 6	Jemný	Korund	F2401	10	63642586274	3157625596917
	Jemný A prokládaný	Korund	F2302	10	63642586275	3157625596924
	Extra agresivní	Korund	F2401	10	63642586277	3157625596931
100 x 50 x 6	Jemný	Korund	F2401	10	63642586278	3157625596948
	Jemný A prokládaný	Korund	F2401	10	63642586280	3157625596955

VÝROBA NA OBJEDNÁVKU

PRO DALŠÍ INFORMACE PROSÍM KONTAKTUJTE VAŠEHO MÍSTNÍHO PRODEJNÍHO ZÁSTUPCE

Hustoty	Průměr		Délka		Konstrukce kartáče	Hustota
	Venkovní	Vnitřní	Min	Max		
Všechny dostupné hustoty: Zrnitosti: Korund: Velmi jemný, jemný, střední, hrubý Zrnitosti: Karbid křemíku: Velmi jemný, jemný, ultra jemný, střední	110	25	15	1400	1	Střední
	125	50	15	1400	2	Tvrdý
	150	50	15	1400	3	Prokládaný
	175	65	15	1400	Max RPM	
	200	76-80	15	2000	Vnější průměr (mm)	Max RPM
	250	115	25	2000	200	2500
	300	150	25	1800	250	2200
	350	200	25	1800	300	1900
	400	250	25	2000	350	1600
	450	300	50	2000	400	1400
500	350	50	1400	450	1100	

Lamelové kartáče

VÝROBA NA OBJEDNÁVKU

PRO DALŠÍ INFORMACE PROSÍM KONTAKTUJTE VAŠEHO MÍSTNÍHO PRODEJNÍHO ZÁSTUPCE

Vnější průměr (mm)		Vnitřní průměr (mm)		Délka	
Min	Max	Min	Max	Min	Max
200	500	25	350	800	2200

Rozměrový klíč: D = Průměr, T = Tloušťka, B = Upínací otvor, S = Stopka

Flexbrite – Netkané brusné textilie

Satinovací válce

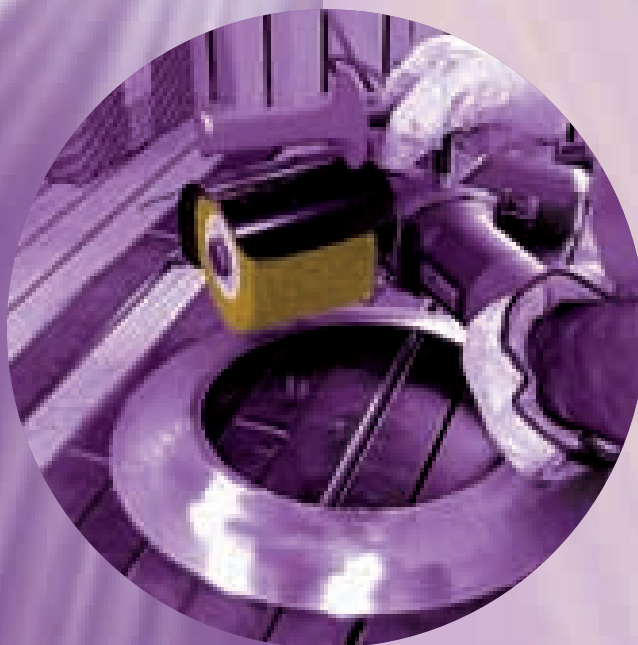



Satinovací válce

Tyto mnohostranné válce jsou užívány na přenosných bruskách a jsou kompatibilní s většinou běžných systémů na trhu. Satinovací válce se skládají z jádra a radiálně nalepených pásků z netkané textilie.

VÝBĚR SPRÁVNÉHO VÝROBKU

Typ	Průmysl	Použití	Výhody/Přínosy
Satinovací válce	Architektonické konstrukce	Dekoraturní dokončování	Satinex jemný a velmi jemný pro lesklé satinování povrchu
	Dřevo	Odstraňování nátěru a hlazení povrchu	Satinex prokládaný zrnitost 80
	Potravinářský průmysl	Broušení svarů / Satinování povrchu	Satinex velmi jemný- Polyuretanové
	Výrobci nerezová oceli	Dokončování povrchu / odstraňování nedostatků	Satinex střední A
	Kov	Čistění / odstraňování povlaků, oxidů a rzi	Satinex Flexclean

Válce

STANDARDNÍ VÁLCE

Rozměry (mm) D x T x B	Zrnitost	Brusivo	Označení na podložce	Množství	Kód výrobku	Čárkový kód
110 x 100 x 19	Hrubý	Korund	F2200	6	63642586251	3157625596795
	Střední	Korund	F2300	6	63642586256	3157625596801
	Jemný	Korund	F2400	6	63642586257	3157625596818
	Velmi jemný	Korund	F2504	6	63642586258	3157625596825

PROKLÁDANÉ VÁLCE

Rozměry (mm) D x T x B	Zrnitost	Brusivo	Označení na podložce	Množství	Kód výrobku	Čárkový kód
110 x 100 x 19	Hrubý	Korund	F2200	6	63642586259	3157625596832
	Střední	Korund	F2300	6	63642586260	3157625596849

FLEXCLEAN

Rozměry (mm) D x T x B	Zrnitost	Brusivo	Označení na podložce	Množství	Kód výrobku	Čárkový kód
110 x 100 x 19	Extra hrubý	SIC	R4101	6	63642586263	3157625596856

POLYURETANOVÉ

Rozměry (mm) D x T x B	Zrnitost	Brusivo	Označení na podložce	Množství	Kód výrobku	Čárkový kód
110 x 100 x 19	60	Korund	P2W01	6	63642586265	3157625596863

Flexbrite – Netkané brusné textilie

Modulové kotouče



Flexbrite – Netkané brusné textilie



Modulové kotouče

Flexovit Flexbrite modulové kotouče se skládají ze stlačených a slepených vrstev netkané brusné textilie. Různé kombinace netkané textilie, zrna a pojiva nabízí rozsáhlou řadu kotoučů, aby vyhověla požadavkům zákazníka na úpravu povrchu.

Aplikační řada od odhrotování, čištění kompozitů, odstraňování ostrých hran, k dosažení perfektního povrchu na skoro všech površích.

Modulové kotouče jsou ideálně uzpůsobené pro použití na tvrdých materiálech, takových jako je titan nebo nerezová ocel.

Vlastnosti	Výhody
Snadno formovaný	Použitelné na širokou škálu tvarů / profilů
Dobře drží tvar	Menší orovnávací válce
Nekovové	Žádná kontaminace obrobku
Jednotná konstrukce	Extra dlouhá životnost / udržování tolerance dílu / předcházení vydírání otvorů
Skvrnám odolná receptura	Výborný povrch beze skvrn

POROZUMĚNÍ VÝROBKU

Výrobová řada	Hustota	Typ brusiva	Zrnitost
NEX	2	A = Korund	F = Jemný
NEX	3	S = Karbid křemíku	M = Střední
NEX	4		C = Hrubý
NEX	6		XC = Extra Hrubý
NEX	7		
NEX	8		
NEX	9		

Příklad:

Název výrobové řady: Nex nebo Série 10

Pojmenování schématu: Podobné jako u navinutých kotoučů

NEX-8AC



VÝBĚR SPRÁVNÉHO VÝROBKU			
Oblast použití	Specifické aplikace	Specifikace	Doporučená rychlost
Čistění: Odstranění oxidace, povlaků, nečistot	Příprava na svařování, odstranění zabarvení svaru, odstranění třísek, odstranění těsnění, odstranění nadměrného lepidla po vytvrzení, čistění ocelových odlitků	NEX 4A Jemný, 6AF 8AMED	10-26m/s
Odhrotování: Odhrotování ploch, hran a závitů	Odhrotování spojů, závitových dílů, lisovaných dílů, turbínových lopatek, strojově opracovaných dílů, odhrotování vytlačovaných hliníkových dílů, odhrotování trubek a závitů na trubkách v naftovém a plynárenském průmyslu	NEX 2S Jemný, 4A Jemný	10-26m/s
Jemné broušení: Odstranění dělicích spár, přizpůsobení povrchu	Odstranění dělicích spár, broušení defektu na povrchu a stop po kování	NEX 8MED, 8A Hrubý	30-40m/s
Dokončování: Finální dokončovací operace, satinování	Zaoblení na hranách turbínových lopatek, zdravotnických implantátech/nerezová ocel a slitiny/figuríny, šperky, dokončování ostří pil	NEX 6AF, 8AM	2.5-15m/s
Leštění: Leštění povrchových defektů, příprava povrchu před leštěním	Leštění přených ocelových dílců, svarů, apod.	NEX 2S Jemný, 8A Jemný	2.5-15m/s

Modulové kotouče se mohou otáčet v libovolném směru

Nástroje – Stroje- podle průměru a použití

Úhlová bruska/Mini bruska/Vzduchová/Elektrická (25 mm do 125 mm -1"do 5")

Přímá osa/Flexibilní osa/přímá bruska 25 mm do 150 mm (1"to 6")

Stolní elektrická stojanová bruska 100 do 203 (4"do 8")



Modulové kotouče

Lamelové kotouče & kartáče

Rozměry (mm) D x T x B	Zrnitost	Brusivo	Označení na podložce	Množství	Kód výrobku	Čárkový kód
50 x 3 x 6	NEX 8AM	Korund	U4301	20	63642586354	3157625597235
50 x 6 x 6	NEX-2AM	Korund	U4301	20	63642586281	3157625596962
	NEX 4 AFINE	Korund	U2401	20	63642586282	3157625596979
	NEX-2SF	SIC	U4401	20	63642586283	3157625596986
	NEX-6AF	Korund	U4401	20	63642586284	3157625596993
	NEX-8AM	Korund	U4301	20	63642586285	3157625597006
75 x 3 x 6	NEX 8AM	Korund	U4301	20	63642586355	3157625597242
75 x 6 x 6	NEX-2AM	Korund	U4301	10	63642586286	3157625597013
	NEX-4AF	Korund	U2401	10	63642586287	3157625597037
	NEX-2SF	SIC	U4401	10	63642586289	3157625597044
	NEX-6AF	Korund	U4401	10	63642586290	3157625597051
	NEX-8AM	Korund	U4301	10	63642586292	3157625597068
150 x 6 x 12	NEX 2SF	SIC	U4401	10	66261019415	3157625624498
	NEX 2AM	Korund	U2301	10	66261019411	3157625624467
	NEX 6AMED	Korund	U2301	10	66261019413	3157625624481
150 x 13 x 13	NEX 2SF	SIC	U4401	5	63642586346	3157625597198
	NEX 4 AFINE	Korund	U2401	5	63642586349	3157625597204
	NEX 2AM	Korund	U4301	5	63642586350	3157625597211
	NEX 8AMED	Korund	U4301	5	63642586351	3157625597228
150 x 25 x 25	NEX-2AM	Korund	U4301	5	63642586293	3157625597075
	NEX 4 AFINE	Korund	U2401	5	63642586294	3157625597082
	NEX-2SF	SIC	U4401	5	63642586295	3157625597099
200 x 25 x 25	NEX-2AM	Korund	U4301	5	63642586296	3157625597105
	NEX-2SF	SIC	U4401	5	63642586298	3157625597112

Příslušenství

MODULOVÉ KOTOUČE

PŘÍDAVNÉ SETY PODLOŽEK (6MM STOPKA)

Specifikace	Tloušťka	Rozměr upínacího otvoru	Množství	Kód výrobku	Čárkový kód
M 3-6	až do 6mm	6mm	1	63642586234	3157625596153
M 3 L 6	od 6mm do 12mm	3-6mm	1	63642586236	3157625596177
M 22 EXL 6	12mm do 25mm	13mm	1	63642586239	3157625596184

Flexbrite – Netkané brusné textilie

Navinuté kotouče



Flexbrite – Netkané brusné textilie



Navinuté kotouče

Navinuté kotouče jsou formované navíjením a pojením Flexovit Flexbrite impregnovaného netkaného materiálu s brusným zrnem a pryskyřicí kolem středového jádra. Navinuté kotouče poskytují širokou škálu možností od těžkého odstraňování hrubých okrajů k čištění rzi a oxidu k satinovanému povrchu.

Tyto kotouče jsou dostupné v různých průměrech, zrnitostech a hustotách.

POROZUMĚNÍ VÝROBKU

Pojivový systém	Hustota	Typ brusiva	Zrnitost
1 = Série 1000 pojivo	6	A = Korund	M = Střední
2 = Série 2000 pojivo	7	S = Karbid křemíku	F = Jemný
3 = Série 4000 pojivo	8		VF = Velmi jemný
	9		

ŘEŠENÍ PROBLÉMŮ

Pomalá řezná rychlost	Zvyšte hustotu Snižte rychlost kotouče Užijte hrubší zrnitost
Malá přizpůsobivost	Snižte hustotu Snižte přitlak
Špatné držení tvaru	Zvyšte hustotu Snižte rychlost kotouče Snižte přitlak
Špatný povrch	Zvyšte hustotu Zvyšte vibrace Užijte mazadlo Voda – jemná Rozpustný ve vodě – jemnější Olej – nejjemnější Zvyšte rychlost kotouče

ZÍSKÁNÍ TOHO NEJLEPŠÍHO Z VAŠICH FLEXBRITE NAVINUTÝCH KOTOUČŮ

Přitlak	Lehký a střední přitlak je doporučen na většinu pracovních operací. Vyvarujte se nadměrnému přitlaku, který může způsobit deformaci kotouče a poškození povrchu obrobku.
Rychlost posuvu	Rychlost posuvu má přímý vliv na množství obrobků, které jsou dokončovány za daný časový úsek. Pomalá rychlost posuvu redukuje množství dokončovaných pracovních dílů a zároveň vytváří kratší rýhovaný obraz. Pomalá rychlost posuvu umožní po delší dobu pracovat na každém dílci. Naopak, vyšší rychlost posuvu zvýší počet dokončovaných dílců a vytváří delší rýhovaný obraz.
Vibrace	Vibrace mohou být užity k přerušení rýhovaných linií a vytváří jednotnější povrch. Navíc, může být zaznamenán vyšší výkon. Základní počáteční bod pro vibraci je 3/8" rozkmit v 200 cyklech za minutu.
Mazadla	Mazadla jako je voda, ve vodě rozpustný olej a olej bude snižovat vytvářené teplo v průběhu práce. Zvyšuje lesk a zlepšuje kvalitu povrchu. Vyšší viskozita maziva způsobuje nižší kvalitu povrchu RMS hodnotu.



POUŽITÍ NAVINUTÝCH KOTOUČŮ

Typ	Vlastnosti	Výhody	Použití
Čistící a dokončovací kotouče (DSC) - jemný povrch s lehkým přitlakem.	Otevřená konstrukce rouna, zrna karbidu křemíku.	Užívaný s lehkým až mírným přitlakem, nízká rychlost. Vhodné pro jemné broušení, odstraňování rzi, používáný na dekorativní kontrastní povrchovou úpravu a s nízkou až průměrnou aplikační rychlostí. Nepoužívat pro odhrotovávání.	Broušení ploch svarů na nerezové oceli do konečného povrchu / #4/. Odstraňování rzi a oxidů. Použití na dekorativní kontrastní úpravy povrchu. Všeobecné čištění.
Kotouče na dokončování povrchu (DSS) stejnoměrný povrch s mírným přitlakem.	Silnější rouno ve srovnání s čistícími/dokončovacími kotouči.	Agresivnější řezné působení a vyšší trvanlivost než čistící a dokončující kotouče. Ideální pro odstraňování rzi a barvy, hrubé dekorativní broušení povrchu a jemné broušení.	Odstraňování rzi a barvy. Použití na hrubé dekorativní povrchy. Broušení do vyššího stupně. Všeobecné čištění.
Kotouče na úpravu povrchu kovů (DMA) jemné broušení a dokončování povrchu.	Pevnější pryskyřičná vazba, husté, velmi trvanlivé rouno. Výběrové korundové zrna střední zrnitosti. Rovnoměrné rozložení zrna a pojiva.	Houževnatá konstrukce s dlouhou životností. Může být použit pro lehké odhrotovávací aplikace. Vytváří rovnoměrný zřetelný satinovaný povrch. Čistí a upravuje bez vydírání povrchu a měnění rozměrů obrobku.	Broušení a dosažení povrchu #3 nebo #4 . Vytváří rovnoměrný vzhled požadovaný na dekorativní vzhled. Příprava povrchu pro leštění pastou a leštění. Pro brusné a dokončovací operace.
B442-XHD kotouče (DBS) Velký přitlak a vysoké rychlosti.	Uzavřená konstrukce, velmi hutný výrobek. Dávající rychlejší řezný výkon a jemnější povrch.	Vynikající výkon. Vysoká životnost.	Vynikající výkon. Odhrotování a dokončování povrchu na nerez a titanu. Leštění příborů z nerezové oceli, golfových holí a počítačových dílů. Všeobecné odhrotování. Užití kdekoli je životnost kotouče kritická.
Kotouče Série 1000 (D1*S/A) všeobecné odhrotování, broušení a dokončování povrchu.	Zašpinění a teple odolná receptura. Vodovzdorná, nekovová, hustá konstrukce rouna (9 hustota). Otevřenější konstrukce rouna (6 hustota).	Užij za sucha, za mokra nebo z olejem. Neznečisťuje obrobek. Vysoká životnost a konzistentní výkon vysoké kvality. Výchozí bod pro odhrotovávání, broušení, leštění a konečnou úpravu povrchů. Nevytváří šmouhy, chladný brus. Na lehké odhrotovávací aplikace.	Všeobecné odhrotování. Odrušování stop po broušení brusivou na podložkách. Leštění příborů z nerezové oceli, golfových holí a počítačových dílů. Odhrotování a dokončování složitých tvarů. Bezhraté leštění. Leštění skla. Zaoblování hran.
Kotouče Série 2000 (D2*S/A) odhrotování tepelně citlivých kovů.	Vylepšený systém pryskyřičného pojiva. Přizpůsobivý a flexibilní.	Lehké odjehlování a dokončování exotických materiálů. Konzistentní, vysoce kvalitní výsledky beze šmouh. Eliminuje „přebroušení“ nebo vydírání na titanových výrobcích jako protězy a letecké turbínové lopatky. Studené broušení, kde musí být vytváření tepla drženo na minimum.	Lehké odhrotování a dokončování povrchu na spec. slitinách a tepelně citlivých obrobkách.
Kotouče Série 4000 (D4*S/A) těžké odhrotovávací aplikace.	Vylepšený systém pryskyřičného pojiva. Vysoká kvalita syntetického rouna. Zašpinění a teple odolný. Kvalitní brusné zrna. Vodovzdorné.	Volné broušení- užití za sucha i za mokra. Konzistentnější povrch. Lepší výkon. Dlouhá životnost pro těžké odhrotovávání, srážení hran a odstraňování dělicích spár na speciálních materiálech.	Výběr tam, kde je hrana a držení tvaru prvořadé důležité. Ideální pro těžké odhrotování, srážení hran a odstraňování dělicích spár na kovech a pro všechna ostrá a úzká místa.



Navinuté kotouče

VÝBĚR SPRÁVNÉHO VÝROBKU

Navinuté kotouče se musí vždy otáčet ve směru určeného šipkou vytištěnou na boku každého kotouče.

Typ	Oblast použití	Specifické aplikace	Specifikace	Doporučeno
Navinuté	Čistění	Všeobecné čistění, odstraňování rzi, oxidace, koroze, barevných skvrn, odstraňování otřepů, čistění závitů na trubkách, strojních dílů, plastových lisovaných dílů	1 6AM, 1 8AM	11-32m/s / 2200-6000 SFPM
	Odjehlování	Odstraňování středních a silných otřepů – odhroťování tlakových odlitků/vyhlazování rádiusů na ocelových dílech/vybrušování stop po broušení brusivy na podložkách	1-9SF	28-41m/s / 5500-8000 SFPM
	Jemné broušení	Vyhlazování dělicích linií, leštění svarů, strojních dílů	1-7SF	28-41m/s / 5500-8000 SFPM
	Dokončování	Satinovaný povrch, kosmetické úpravy povrchu, kartáčovaný povrch	1-7SF	2 15m/s / 500-3000 SFPM

Testování může ukázat, že pomalejší či vyšší otáčky jsou žádoucí pro specifické operace. Nikdy nepřekračujte maximální otáčky uvedené na kotouči.



DOSTUPNOST NAVINUTÝCH KOTOUČŮ

Výrobkový kód	Výrobkový kód	150 x T x 25,4 mm	200 x T x 76,2 mm	250 x T x 127 mm	300 x T x 127 mm
---------------	---------------	-------------------	-------------------	------------------	------------------

Pro další informace prosím kontaktujte vašeho místní obchodní zastoupení

Kotouče s karbidem křemíku		C	M	F	VF	C	M	F	VF	C	M	F	VF	C	M	F	VF
DCS	Čistění a dokončování S/C	●	●			●	●			●	●			●	●		
DSS	Dokončování povrchu S/C	●	◐			◐	◐			◐	◐			◐	◐		
D16S	Série 1000 d6 S/C		●	●	◐	●	●	◐		◐	◐	◐		◐	◐	◐	
D17S	Série 1000 d7 S/C		●	●	◐	●	●	◐		◐	◐	◐		◐	◐	◐	
DBS	B442-XHD S/C			●			●				◐				●		
D18S	Série 1000 d8 S/C		●	●	◐	●	●	◐		◐	●	◐		◐	●	◐	
D19S	Série 1000 d9 S/C		◐	●		●	●			◐	●			◐	●		
D26S	Série 2000 d6 S/C			●			◐				◐				◐		
D27S	Série 2000 d7 S/C			◐			◐				◐				◐		
D28S	Série 2000 d8 S/C			●			●				◐				◐		
D48S	Série 4000 d8 S/C			●			●				◐				◐		
D49S	Série 4000 d9 S/C			●			●				◐				◐		
Kotouče s korundem		C	M	F	VF	C	M	F	VF	C	M	F	VF	C	M	F	VF
DSA	Dokončování povrchu A/O		◐				◐				◐				◐		
DMA	Dokončování kovu d5 A/O		◐				●				◐				◐		
D16A	Série 1000 d6 A/O		◐	◐			◐	◐			◐	◐			◐	◐	
D17A	Série 1000 d7 A/O		◐	◐			◐	◐			◐	◐			◐	◐	
D18A	Série 1000 d8 A/O		◐	◐			●	◐			◐	◐			◐	◐	
D48A	Série 4000 d8 A/O		●				●				◐				◐		

● Dostupnost kotoučů z evropských výrobců (šířka od 10 do 600 mm)

◐ Dostupné na přání (šířka od 13 do 600mm)- pro průměr > 300mm konzultovat s vaším místním obchodním zastoupením.

C: Hrubý M: Střední F: Jemný VF: Velmi Jemný

Flexbrite – Netkané brusné textilie

Výseky na podlahy





Výseky na podlahy

Flexovit Flexbrite nabízí širokou řadu výseků na podlahu od broušení až k zrcadlovému lesku povrchu. Výseky na drhnutí a čišťení. Pro všeobecné drhnutí a čisticí aplikace Flexovit Flexbrite nabízí dva výseky, které odstraní nečistoty z povrchu a dají povrchu původní vzhled před nátěrem nebo leštěním.

Černý Super Strip – JF178

Silný výsek, který je agresivní, trvanlivý a konzistentní, pro mokré drhnutí aplikace.

Zelený Super Scrub – JF180

Těžký za mokra používaný výsek na drhnutí, který odstraní těžko odstranitelné šmouhy od bot na velmi frekventovaných plochách.

Modrý Super Clean – JF181

Pro všeobecné drhnutí nebo práce spojené s čišťením postřikem, lešticí operace pro vytvoření vyrovnaného výkonu a zaručující vám zrcadlový lesk.

Běžový – JF177

Pro leštění, vhodný pro lehce zatížené plochy.

Červený leštič – JF176

Všeobecné používání, kde je požadován vysoký lesk, suché nebo mokré/stříkání/leštění. Může být také použito pro lehké čisticí aplikace.

Bílý super lesk – JF175

Nebrusný lešticí výsek, užíváný za sucha nebo s jemným mlžením k získání zrcadlového lesku.

Výseky

VÝSEKY NA PODLAHU, SILNÁ ŘADA PRO VŠEOBECNÉ POUŽITÍ

Průměr (mm)	Brusivo	Barva	Označení na podložce	Množství	Kód výrobku	Čárkový kód
406	Korund	Černá	JF178	5	63642586356	3157625597259
	Korund	Modrá	JF181	5	63642586357	3157625597266
	Korund	Běžová	JF177	5	63642586358	3157625597273
	Korund	Zelená	JF180	5	63642586359	3157625597297
	Korund	Červená	JF176	5	63642586360	3157625597303
	Žádné	Bílá	JF175	5	63642586362	3157625597327

VÝSEKY NA PODLAHU, SLABÁ ŘADA PRO VŠEOBECNÉ POUŽITÍ

Průměr (mm)	Brusivo	Barva	Označení na podložce	Množství	Kód výrobku	Čárkový kód
406	Korund	Černá	JU014	10	63642586364	3157625597334
	Korund	Zelená	JFo68	10	63642586365	3157625597341
	Korund	Běžová	JFo40	10	63642586366	3157625597358
	Žádné	Bílá	JF175	10	63642586367	3157625597365

Příslušenství: Pro brusiva na podložkách & Flexbrite výrobky



Příslušenství pro brusiva na podložkách	116
Příslušenství pro Flexbrite	118

Příslušenství:
Pro brusiva na
podložkách &
Flexbrite výrobky



Příslušenství pro brusiva na podložkách

Podpůrné talíře

 **PAPÍROVÉ VÝSEKY – M8 + 5/16**
RYCHLE UVOLNITELNÉ, STŘEDNÍ HUSTOTA

Průměr (mm)	Množství	Kód výrobku	Čárkový kód
125	1	69957384732	3157625644113

 **PAPÍROVÉ VÝSEKY – M8 + 5/16**
RYCHLE UVOLNITELNÉ, STŘEDNÍ HUSTOTA

Průměr (mm)	Množství	Kód výrobku	Čárkový kód
150	1	63642584837	3157625581968

 **PAPÍROVÉ VÝSEKY – M8 + 5/16**
RYCHLE UVOLNITELNÉ, STŘEDNÍ HUSTOTA

Průměr (mm)	Množství	Kód výrobku	Čárkový kód
150	1	63642584843	3157625581982

 **PAPÍROVÉ VÝSEKY – M14**
RYCHLE UVOLNITELNÉ, STŘEDNÍ HUSTOTA

Průměr (mm)	Množství	Kód výrobku	Čárkový kód
150	1	63642584846	3157625581999

FÍBROVÉ VÝSEKY – (M14 ZÁVIT)

Průměr (mm)	Druh materiálu	Hustota	Množství	Kód výrobku	Čárkový kód
115	Nylon	Střední	5	69957382815	3157625620667
	Nylon	Tvrký	5	69957382818	3157625620698
	Vzduchem chlazená guma	Tvrký	1	69957382821	3157625620728
125	Nylon	Střední	5	69957382816	3157625620674
	Nylon	Tvrký	5	69957382819	3157625620704
	Vzduchem chlazená guma	Tvrký	1	69957382823	3157625620735
180	Nylon	Střední	5	69957382817	3157625620681
	Nylon	Tvrký	5	69957382820	3157625620711
	Vzduchem chlazená guma	Tvrký	1	69957382824	3157625620742

RYCHLE VYMĚNITELNÉ DISKY – BU SL2 PODPŮRNÉ TALÍŘE

Průměr (mm)	Množství	Kód výrobku	Čárkový kód
25	1	63642562235	3157625598867
38	1	63642562238	3157625598881
50	1	63642562241	3157625598904
75	1	63642562246	3157625598928

Příslušenství:
Pro brusiva na
podložkách &
Flexbrite výrobky



RYCHLE VYMĚNITELNÉ DISKY – BU SL₃ PODPŮRNÉ TALÍŘE

Průměr (mm)	Množství	Kód výrobku	Čárkový kód
25	1	63642562236	3157625598874
38	1	63642562239	3157625598898
50	1	63642562244	3157625598911
75	1	63642562247	3157625598935

RYCHLE VYMĚNITELNÉ DISKY – BU SL₃ MODRÝ NYLON – UNÁŠEČ

Průměr (mm)	Množství	Kód výrobku	Čárkový kód
75	1	63642568065	3157625581906

Unášeče

SPIRÁLOVÉ PÁSY

Rozměry (mm) D x W x S	Množství	Kód výrobku	Čárkový kód
10 x 20 x 6	5	63642562526	3157625597716
12 x 25 x 6	5	63642562528	3157625597815
15 x 30 x 6	5	63642562530	3157625597822
19 x 25 x 6	5	63642562531	3157625597839
22 x 20 x 6	5	63642562532	3157625597846
25 x 25 x 6	5	63642562533	3157625597853
30 x 20 x 6	5	63642562534	3157625597877
30 x 30 x 6	5	63642562535	3157625597884
38 x 25 x 6	5	63642562536	3157625597891
45 x 30 x 6	5	63642562537	3157625597907
51 x 25 x 6	5	63642562538	3157625597914
60 x 30 x 6	5	63642562539	3157625597921

BRUSNÉ ROLKY – ZPE/ZSPI

Rozměry (mm) Ba x L x B	Unášeč	Množství	Kód výrobku	Čárkový kód
3.2 x 19 x 6	CRM4	1	63642562516	3157625599987
3.2 x 25 x 6	CRM5	1	63642562517	3157625599994
4.8 x 19 x 6	CRM6	1	63642562518	3157625600003
4.8 x 25 x 6	CRM7	1	63642562519	3157625600027
4.8 x 38 x 6	CRM8	1	63642556513	3157625599727

Rozměrový klíč: D = Průměr, W = Šířka, S = Stopka, Ba = Základna, B = Upínací otvor

flexovit

Příslušenství:
Pro brusiva na
podložkách &
Flexbrite výrobky



Příslušenství pro Flexbrite

Podpůrné talíře

DISKY NA BROUŠENÍ POVRCHU – M14 ZÁVIT

Průměr (mm)	Množství	Kód výrobku	Čárkový kód
115	1	69957382846	3157625621084
125	1	69957382841	3157625621046
178	1	69957382844	3157625621077

FLEXVIEW (DISKY S OTVORY- KONTROLOVANÉ BROUŠENÍ) UNÁŠEČ & MATICE

Průměr (mm)	Množství	Kód výrobku	Čárkový kód
115	5	07660705168	3157626376297

RYCHLE VYMĚNITELNÉ DISKY – BU SL2

PODPŮRNÉ TALÍŘE

Průměr (mm)	Množství	Kód výrobku	Čárkový kód
50	1	63642562241	3157625598904
75	1	63642562246	3157625598928

RYCHLE VYMĚNITELNÉ DISKY – BU SL3

PODPŮRNÉ TALÍŘE

Průměr (mm)	Množství	Kód výrobku	Čárkový kód
50	1	63642562244	3157625598911
75	1	63642562247	3157625598935

RYCHLE VYMĚNITELNÉ DISKY – BU SL3

MODRÝ NYLON – UNÁŠEČ

Průměr (mm)	Množství	Kód výrobku	Čárkový kód
75	1	63642568065	3157625581906

RYCHLE VYMĚNITELNÉ DISKY – BU SL4

PODPŮRNÉ TALÍŘE

Průměr (mm)	Označení na podložce	Množství	Kód výrobku	Čárkový kód
100	R4101	1	63642586196	3157625595835

Unášeče

DISKY FLEXCLEAN

DOPLŇKOVÉ SETY PODLOŽEK PRO 12MM OTVOR, TLOUŠŤKA DISKU 13MM

Průměr (mm)	Průměr stopky	Množství	Kód výrobku	Čárkový kód
až do 150mm	6mm	1	7660707022	3157622826444
až do 200mm	8mm	1	7660707023	3157622928193

MODULOVÉ KOTOUČE

DOPLŇKOVÉ SETY PODLOŽEK (6MM STOPKA)

Specifikace	Tloušťka	Rozměr upínacího otvoru	Množství	Kód výrobku	Čárkový kód
M 3-6	až do 6mm	6mm	1	63642586234	3157625596153
M 3 L 6	od 6mm do 12mm	3-6mm	1	63642586236	3157625596177
M 22 EXL 6	12mm do 25mm	13mm	1	63642586239	3157625596184

Řezací & Brusné kotouče



Technické informace	120
Kotouče pro úhlové brusky	133
Kotouče malých průměrů	149
Slévárny	151
Koleje	155
Kotouče velkých průměrů	157



Technické informace

Flexovit řezací a brusné kotouče jsou rozšířeny a užívány na celém světě a jsou užívány v leteckém a automobilovém průmyslu, slévárnách, továrních výrobcích, výstavbě lodí a ve stavebnictví. Široká řada Flexovit výrobků poskytuje vysokou hodnotu a výkon v průmyslových aplikacích. Vysoká výkonnost Flexovit výrobků je podporovaná týmem zkušených výrobních inženýrů, poskytujících technickou podporu, kterou moderní průmysl požaduje.

Skladový program Flexovitu zajišťuje rychlou a spolehlivou dostupnost dodávek. Toto je také důvod proč je Flexovit preferovanou značkou profesionálních uživatelů brusných kotoučů. Tato sekce představuje náš průřez průmyslovou řadou řezacích a brusných kotoučů pokrývající širokou škálu řezacích a brusných aplikací.

Porozumění výrobku

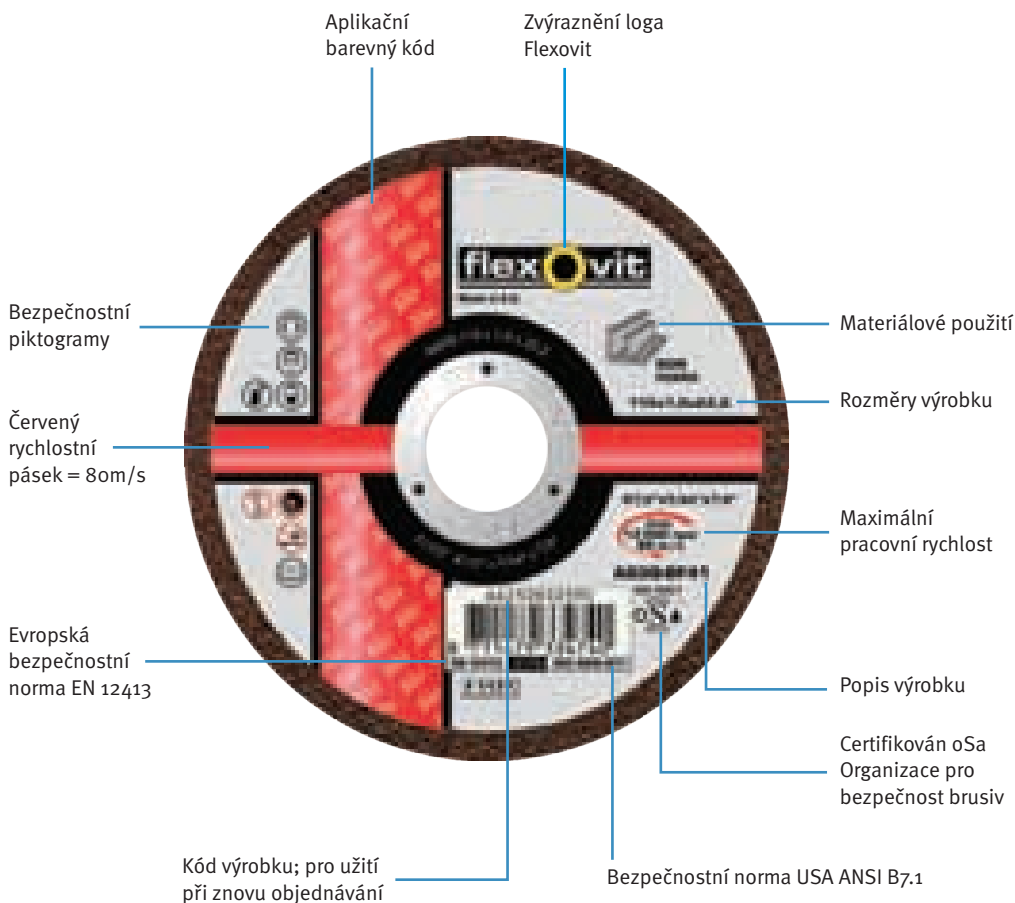

KOVOVÝ KROUŽEK S TERMÍNEM POUŽITELNOSTI

V = Termín použitelnosti (výrobní čtvrtletí + 3 roky)

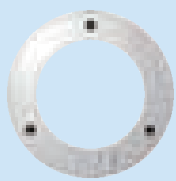
	V01	V04	V07	V10
	První čtvrtletí	Druhé čtvrtletí	Třetí čtvrtletí	Čtvrté čtvrtletí

Příklad:

V04/2009 označuje výrobu ve druhém čtvrtletí 2006 a doporučené užití před druhým čtvrtletím 2009



Rozlišování v řadě

Flexovit nabízí nejširší průmyslový výběr řezacích a brusných kotoučů s cílem splnit každý požadavek. Průmyslová řada Flexovitu obsahuje tři rozdílné výrobní řady poskytující tři různé cenové/výkonnostní úrovně, uspokojující všechny požadavky, na které narazíte v průmyslu. Flexovit řezací a brusné kotouče jsou zařazeny do Flexovit Mega-Line (výjimečný výkon), Flexovit (vysoký výkon) a Flexovit SPEEDOFLEX (ekonomický výkon) výrobní řady, aby vám to pomohlo vybrat ten správný výrobek pro vaše specifické použití.



FLEXOVIT MEGA-LINE

Flexovit Mega-Line je špičková výrobní řada Flexovitu, která obsahuje řezací a brusné kotouče navržené ke splnění nejnáročnějších požadavků uživatelů. Tyto výrobky brousí rychleji a mají delší životnost, což se odráží v nižších provozních nákladech. Výrobky jsou navrhovány tak, aby byly uživatelsky příjemné a uspokojily nejnáročnější požadavky profesionálních uživatelů.



FLEXOVIT

Flexovit řezací a brusné kotouče jsou rozšířeny a užívány na celém světě a jsou užívány v leteckém a automobilovém průmyslu, slévárnách, továrních výrobcích, výstavbě lodí a ve stavebnictví. Široká řada Flexovit výrobků dává vysoký výkon a vysokou hodnotovou úroveň vedoucí k nižším nákladům.



FLEXOVIT SPEEDOFLEX

SPEEDOFLEX řezací a brusné kotouče nabízí dobrou úroveň výkonu s výtečnou cenou/ poměr výkon-cena a je to ekonomický výrobek. Jsou vhodné pro řezání a broušení široké řady materiálů včetně ocelí, nerezové oceli, litiny a kamene.

POUŽITÍ

Pro lepší rozlišení výrobků pro jaké použití jsou vhodné, je užito barevného značení.

MATERIÁLOVÉ POUŽITÍ

Kámen/
Litina

Neželezné
kovy

Nerezová
ocel

Ocel

Ocel/
Nerezová ocel

PIKTOGRAMY

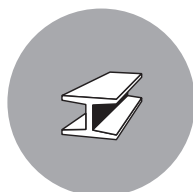
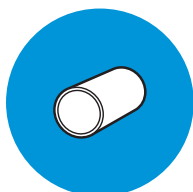

KOTOUČE



ETIKETY NA KRABICÍCH





Technické informace

SYSTÉM OZNAČOVÁNÍ ŘEZACÍCH A BRUSNÝCH KOTOUČŮ

Typ brusiva A	Zrnitost 30			Stupeň tvrdosti S			Typ pojiva BF 27
	Hrubý	Střední	Jemný	Měkký	Střední	Tvrký	
A = Korund	16	30	80	N	Q	T	B = Bakelit/Pryskyřičné pojivo BF= Bakelit a sklolami- natová výztuž
C = Karbid křemíku	20	to	to	O	R	U	
Z = Zirkon	24	60	100	P	S	V	

SYSTÉM OZNAČOVÁNÍ TVARŮ

BF 27	BF 41	BF 42
Vyduté brusné kotouče, tloušťka od 4-10 mm. dostupné v průměrech 76-230 mm pro ruční brusky.	Rovné řezací kotouče. Dostupné v průměrech 40-400 mm pro ruční brusky a 400-610 mm pro stacionární řezačky.	Vyduté řezací kotouče. Dostupné v průměrech 76-230 mm pro ruční brusky a 400-600 mm pro rámové kyvadlové brusky a stacionární stroje.
Použití: broušení	Použití: Řezání	Použití: Řezání

PIKTOGRAMY STROJŮ

 Řezání	 Broušení	 Přímá bruska	 Úhlová brusky
 Benzínová pila s upínacím zařízením (Na kolejnice)	 Benzínová pila	 Kapovací pila	 Stacionární stroj



Obvodová rychlost

Flexovit výrobky jsou navrhovány a testovány na určité použití a obvodovou rychlost. Výběr kotouče vhodného pro použití na určitý materiál. Vhodné materiály jsou znázorněny na etiketě kotouče. Úplný seznam najdete v tabulce na straně 130 „Výběr správného výrobku“. Před montáží brusného či řezacího kotouče se prosím ubezpečte, že obvodová rychlost brusky nepřesahuje maximální pracovní rychlost uvedenou na výrobku.

PŘEVOD RYCHLOSTÍ PODLE EN 12413

Průměr kotouče (mm)	Maximum obvodová pracovní rychlost v m/s								
	35	40	50	63	80	100	125	140	160
6	112000	128000	160000	201000					
8	84000	95500	120000	150500	191000				
10	67000	76500	95500	120500	153000	191000			
13	51500	58800	73500	92600	118000	147000	184000	206000	
16	41800	47800	59700	75200	95500	120000	150000	168000	191000
20	33500	38200	47800	60200	76500	95500	120000	134000	153000
25	26800	30600	38200	48200	61200	76500	95500	107000	123000
32	20900	23900	30000	37600	48000	60000	75000	84000	95500
40	16750	19100	23900	30100	38200	47200	59700	67000	76500
50/51	13400	15300	19100	24100	30600	38200	47750	53500	61200
63/65	10650	12150	15200	19100	24300	30250	37900	42500	48500
76	8800	10100	12600	15850	20150	25150	31450	35200	40250
80	8400	9550	12000	15100	19100	23900	29850	33500	38200
85	7900	9000	11250	14200	18000	22500	28100	31500	36000
100/102	6700	7650	9550	12100	15300	19100	23900	26800	30600
115	5850	6650	8350	10500	13300	16650	20800	23250	26600
125	5350	6150	7650	9650	12250	15300	19100	21400	24500
150/152	4500	5100	6400	8050	10200	12700	16000	17850	20400
180	3750	4250	5350	6700	8500	10650	13300	14900	17000
200	3350	3850	4800	6050	7650	9550	11950	13400	15300
230	2950	3350	4200	5250	6650	8350	10400	11650	13300
250/254	2700	3100	3850	4850	6150	7650	9550	10700	12250
300/305	2250	2550	3200	4050	5100	6400	8000	8950	10200
350/356	1950	2200	2750	3450	4400	5500	6850	7650	8750
400/406	1700	1950	2400	3050	3850	4800	6000	6700	7650
450/457	1500	1700	2150	2700	3400	4250	5350	5950	6800
500/508	1350	1550	1950	2450	3100	3850	4800	5350	6150
600/610	1150	1300	1600	2050	2550	3200	4000	4500	5100
750/762	895	1050	1300	1650	2050	2550	3200	3600	4100
800/813	840	960	1200	1550	1950	2400	3000	3350	3850
900/914	750	850	1100	1350	1700	2150	2700	3000	3400
1000/1020	670	765	960	1250	1550	1950	2400	2700	3100

Všechny čísla značí maximální pracovní rychlosti v RPM



Technické informace

Získání toho nejlepšího z vašich řezacích & brusných kotoučů

TAbyste získali to nejlepší z Flexovit řezacích a brusných kotoučů je velmi důležité aby:

- Rozhodněte, který materiál se většinou řeže a pak vyberte nejvhodnější Flexovit kotouč podle aplikační tabulky v této kapitole. Použít správný kotouč pro správný materiál je velmi důležité pro životnost a řezné/brusné chování kotouče.
- Zkontrolujte zda bruska pracuje správně a že nepřekročí otáčky vyznačené na kotouči.
- Užijete kotouč podle doporučené rychlosti uvedené na kotouči a tabulky pro maximální pracovní rychlost , kterou naleznete dále v této kapitole.

Návod na řešení problémů vám může snadno určit a vyřešit problém.

ŘEŠENÍ PROBLÉMŮ ŘEZACÍCH KOTOUČŮ

Kotouč neřeže

Příčina	V případě modrého řezu: kotouč je příliš tvrdý nebo příliš silný
Řešení	Užijte měkčí nebo Flexovit slabé řezací kotouče, zkontrolujte obvodovou rychlost
Příčina	Obvodová rychlost je příliš malá
Řešení	Zvyšte otáčky na maximum (80m/sec)

Nadměrné opotřebení

Příčina	V případě bílého okraje řezu: kotouč je příliš měkký
Řešení	Užijte tvrdší kotouč
Příčina	Obvodová rychlost je příliš malá
Řešení	Zvyšte otáčky na maximum (80m/sec)
Příčina	Snižte otáčky během řezání
Řešení	Užijte brusku s vyšším výkonem, snižte tlak na brusku

Odlámané okraje kotouče

Příčina	Řezací kotouč byl použit na broušení
Řešení	Užijte brusný kotouč na brusné operace
Příčina	Obrobek se pohybuje
Řešení	Upevněte správně obrobek
Příčina	Přílišný boční tlak
Řešení	Přidejte jen radiální tlak na kotouč

Vylomený upínací otvor nebo střed

Příčina	Zaseklý kotouč do obrobku/materiálu
Řešení	Užijte více radiálního tlaku a pohybujte kotoučem dopředu a dozadu
Příčina	Řezací kotouč byl použit na broušení
Řešení	Užijte brusný kotouč na brusné operace
Příčina	Přílišný boční tlak
Řešení	Přidejte jen radiální tlak na kotouč
Příčina	Rozdílný průměr vrchního/spodního flanče
Řešení	Užijte flanče se stejnými průměry



ŘEŠENÍ PROBLÉMŮ BRUSNÝCH KOTOUČŮ

Kotouč nebrousí

Příčina	Kotouč je příliš tvrdý, zalešťování
Řešení	Užijte měkčí kotouč
Příčina	Nedostatečný přitlak
Řešení	Zvyšte přitlak
Příčina	Příliš malý výkon brusky
Řešení	Užijte brusku s vyšším výkonem
Příčina	Zanášení a zalešťování (Neželezné kovy)
Řešení	Užijte Flexovit kotouče na hliník působící proti zanášení a zalešťování

Nadměrný úbytek kotouče

Příčina	Kotouč je příliš měkký
Řešení	Užijte tvrdší kotouč
Příčina	Přílišný přitlak
Řešení	Snižte tlak, nechte kotouč brousit
Příčina	Snižte obvodovou rychlost
Řešení	Užijte brusku s vyšším výkonem, snižte tlak na brusku
Příčina	Obvodová rychlost je příliš malá
Řešení	Zvyšte otáčky na maximum (80m/sec)

Odlámané okraje kotouče

Příčina	Brusný úhel je příliš plochý
Řešení	Změňte úhel na 30 - 40°
Příčina	Obrobek se pohybuje
Řešení	Upevněte správně obrobek
Příčina	Přílišný přitlak
Řešení	Snižte tlak, nechte kotouč brousit

Praskliny na spodku kotouče

Příčina	Kontaktní plocha je příliš velká
Řešení	Snižte kontaktní plochu
Příčina	Přílišný přitlak
Řešení	Snižte tlak, nechte kotouč brousit

Nevyváženost

Příčina	Znečištěné flanče
Řešení	Očistěte flanče
Příčina	Nedostatečně upevněný kotouč
Řešení	Utáhněte flanče
Příčina	Flanče s rozdílnými průměry
Řešení	Vyměňte flanče



Technické informace

BEZPEČNOSTNÍ RADY – DOPORUČENÍ

- ✓ Zacházejte vždy s kotouči opatrně a správně je skladujte. Řezací kotouče by měly být ukládány v horizontální poloze, na plocho a přednostně na ocelové desce. Kotouče s vydutým středem by měly být ukládány na sebe nebo skladovány v originálním balení.
- ✓ Zkontrolujte vizuálně všechny kotouče před montáží pro případ poškození během přepravy.
- ✓ Užívejte vždy bezpečnostní kryt a ujistěte se, že je správně a bezpečně osazen. Měl by pokrývat alespoň jednu polovinu kotouče a chránit tak pracovníka před možností roztržení kotouče. **NEVYZTUŽENÉ ŘEZACÍ KOTOUČE BY MĚLY BÝT POUŽÍVÁNY POUZE NA STACIONÁRNÍCH BRUSKÁCH A MĚLY BY BÝT SPRÁVNĚ CHRÁNĚNY.**
- ✓ Odpojte vždy přívod energie od zdroje a vytáhněte zástrčku ze zásuvky před výměnou kotouče.
- ✓ Použijte vždy nástroje dodávané výrobcem k výměně kotouče.
- ✓ Ujistěte se zda otáčky hřídele brusky nepřekračují obvodovou rychlost uvedenou na kotouči.
- ✓ Používejte vždy správné upínací flanče a ujistěte se jestli nejsou poškozené, musí být čisté a bez ostrých hran.
- ✓ Prostudujte si EN 12413.
- ✓ Umožněte nově namontovanému kotouči rozběhnout se na určitou dobu na plnou rychlost na bezpečném místě a předtím než začnete řezat či brousit.
- ✓ Noste vždy ochranné brýle.
- ✓ Noste vždy odpovídající ochranné pomůcky jako je RESPIRÁTOR, RUKAVICE, CHRÁNIČE UŠÍ, PRACOVNÍ ODĚV A OCHRANNÉ PRACOVNÍ BOTY.
- ✓ Kontrolujte vždy otáčky brusky zvláště po navrácení z opravy nebo údržby. Zařízení na měření otáček (Governors) musí být vždy řádně udržováno.
- ✓ Kontrolujte pravidelně napnutí poháněcích řemenů tam, kde jsou osazeny.
- ✓ Zajistěte obrobek vždy pevně, když ho opracováváte.
- ✓ Ukládejte vždy ruční brusky do vhodného zařízení tak, aby nemohl být poškozen kotouč.
- ✓ Používejte vždy ruční brusku ve vhodné pozici, kde je obrobek správně vyvážen a bruska je správně držena.
- ✓ Bruste pod úhlem 30 stupňů k obrobku s kotoučem s vydutým středem.
- ✓ Udržujte pracovní prostor okolo řezání a broušení čistý. Je velmi nebezpečné, když by brusič zakopl a upadl s běžící bruskou v ruce.



BEZPEČNOSTNÍ RADY – VAROVÁNÍ

	Nezacházejte s kotouči hrubě.
	Nepoužívejte nevyztužené řezací kotouče na ručních bruskách.
	Neskladujte kotouče ve vlhku a při extrémních teplotách.
	Nepoužívejte poškozený kotouč.
	Nepřekračujte nikdy maximální pracovní rychlost vyznačenou na kotouči.
	Nenasazujte kotouč na hřídel brusky násilím.
	Nepoužívejte flanče, které nejsou správné, poškozené, znečištěné a s ostrými hranami.
	Neutahujte montážní matice nebo upínací flanče příliš silně. Můžete způsobit jejich zkroucení.
	Nepoužívejte měkké podložky pod kotouče s vydutým středem o menším nebo rovném průměru než je 406 mm (EN 12413).
	Nepoužívejte brusku, která není ve správném technickém stavu.
	Nepoužívejte brusku bez krytu kotouče.
	Nepoužívejte kotouče bez správného odvětrání nebo bez ochrany proti prachu.
	Nepoužívejte boční tlak na řezací kotouče. Kotouče by se neměly ohýbat.
	Nezastavujte kotouč použitím tlaku na obvod či plochu kotouče. Vždycky brusku vypněte a nechte kotouč samovolně dotočit.
	Nedovolte, aby se kotouč zasekl nebo byl uskřípnut v řezu.
	Nevyvíjejte na brusku přílišný tlak tak, aby se chod brusky zpomalil.
	Nebruste stranově s řezacím kotoučem nebo kotoučem s vydutým středem slabším než 4mm.
	Nespouštějte brusku na podlahu za kabel nebo za vzduchovou hadici. Kotouč může být snadno poškozen, jestliže je položen hrubě vahou brusky. To je také hlavní příčina zlomení kotoučů.
	Nebruste s brusným kotoučem s vydutým středem pod menším úhlem než 30 stupňů k obrobku.
	Nepoužívejte brusku v pozici, kdy nemáte plnou kontrolu nad bruskou a nejste ve stabilní poloze.



Technické informace

Bezpečnost při skladování & užívání Řezacích & Brusných kotoučů

Všechny řezací a brusné kotouče jsou zlomitelné a je velmi důležité, aby uživatelé dodržovali odpovídající bezpečnostní opatření. Brusné kotouče, které jsou poškozené nebo nesprávně namontované nebo nesprávně použité jsou nebezpečné a mohou být příčinou vážných zranění jakékoliv osoby v okolí. Tato sekce obsahuje seznam nejdůležitějších bezpečnostních opatření. Další bezpečnostní doporučení může být nalezeno v zákonech jednotlivých zemí, úředních nařízeních a technických normách v FEPA bezpečnostním kodexu (Federace evropských výrobců brusiv, www.fepa-abrasives.org).

VÝBĚR KOTOUČE

Pozorně čtěte informace na etiketě nebo na kotouči a ujistěte se, že kotouče jsou vhodné pro použití a mají správné rozměry. Zkontrolujte jestli maximální otáčky hřídele brusky, na který budete nasazovat kotouč, nikdy nepřekročí maximální otáčky vytištěné na etiketě kotouče. Sledujte jakékoliv omezení užití a jakékoliv speciální instrukce, které mohou být vyznačeny na kotouči nebo na přiloženém dokumentu.

BAREVNÉ KÓDOVÁNÍ

Aby byla snadněji vytvořena identifikace maximální pracovní rychlosti, kotouče s obvodovou rychlostí 50 m/s a vyšší mají etikety se symetrickými barevnými pásy a navíc k tomu uvedenou maximální pracovní rychlost v rpm a m/s. Maximální pracovní rychlost korespondující s barevným proužkem nesmí být nikdy překročena. Užijte jen kotouče, které jsou správně označeny. Čtěte označení a řiďte se instrukcemi pro použití. Nikdy nepřekračujte maximální pracovní rychlost na kotouči v rpm nebo v m/s.

BAREVNÉ KÓDOVÁNÍ RYCHLOSTI	
Barva	Rychlost
Modrá	50m/s
Žlutá	63m/s
Červená	80m/s
Zelená	100m/s

KONTROLA & TEST PŘED MONTÁŽÍ

Ujistěte se, že instrukce na kotouči a na brusce jsou shodné.

VIZUÁLNÍ KONTROLA

Pečlivě prohleďte brusný kotouč a jestli je poškozený tak ho v žádném případě nepoužívejte.

BEZPEČNOSTNÍ VYBAVENÍ

Před začátkem řezací nebo brusné operace musí být bezpečnostní kryt na svém místě a bezpečně upevněn. Kryt kotouče musí být schopen efektivně zachytit části zlomeného kotouče a schopen zvládnout náraz způsobený nárazem zlomeného kotouče.

MONTÁŽ BRUSNÉHO KOTOUČE & UŽITÍ MONTÁŽNÍCH ZAŘÍZENÍ

Nasazujte kotouče jen na brusky, které jsou navrženy na potřebnou operaci. Nikdy přitom nepoužívejte sílu. Vždycky používejte montážní flanče dodávané s bruskou a ujistěte se, že jsou čisté, nikdy je v žádném případě neupravujte.





PODMÍNKY NA PRACOVÍŠTI

Bezpečná práce závisí na čistém a uklizeném pracovním prostředí. Odpovídající pracovní prostor, dobré osvětlení a vytápění by mělo být k dispozici. Všechny související, národní a mezinárodní předpisy musí být dodržovány.

INSTRUKCE PRO UŽÍVÁNÍ

Řezací a brusné kotouče by měly užívat jen na materiály, pro které jsou vhodné. Toto je znázorněno prostřednictvím piktogramů na výrobku, na balení a v katalogu.

Řezání

Když řezáte, tak držte kotouč přímo v řezu a přidávejte jenom tlak na kotouč.

Broušení

Když brousíte držte kotouč pod úhlem 20/30 stupňů nebo víc k obrobku.

OSOBNÍ OCHRANA

Bezpečnostní brýle, chrániče sluchu, ochranné rukavice, respirátory a v těžkých podmínkách doplňte ochranu obličeje. Musí být nošena kožená zástěra a bezpečnostní boty.

OSOBNÍ OCHRANA



Použijte
respirátor



Noste
rukavice



Chraňte
oči



Ochrana
sluchu



Čtěte
instrukce



Není určeno
pro boční
broušení



Nepožívejte
poškozený
kotouč

OCHRANA OKOLÍ

Ruční brusky by měly být používány takovým způsobem, aby jiskry odlétaly mimo brusičovo tělo a mimo hořlavý materiál.

BEZPEČNOSTNÍ KRYTY

Ochranné kryty brusky musí být na místě a bezpečně zajištěny.

ZASTAVENÍ BRUSKY

Vypnete brusku a nechte kotouč zcela zastavit předtím než ji odložíte na stůl nebo podlahu. Nikdy neuvádějte kotouč do klidu použitím tlaku na povrch kotouče.

BRUSNÉ KOTOUČE

	Ocel, konstrukční ocel	Nízko legovaná ocel	Vysoce legovaná ocel	Slabé plechy, deskové profily	Nerezová ocel	Kolejnice	Litina	Neželezné kovy	Titan	Kámen, beton	Sklo, Plasty, PVC
A24Q Fast Cut	●	●	◐		◐		◐				
A30S General Purpose	●	●	◐		◐		◐				
A24V Long Life	◐	◐	●		●		◐				
ZA24Q Zirkon	◐	◐	●		●		●		◐		
A30P HP Mega-Line	●	●	●		●	●	◐				
A30W Mega-Line	●	●	◐	●	◐		◐				
A30Q INOX Mega-Line	◐	◐	●		●		◐				
ZA24R INOX Foundry	◐	◐	●		●		●				
ZA203R Foundry	◐	◐	◐		◐		●				
ZA203T Foundry	◐	◐	◐		◐		●				
A36Q Alu	◐	◐	◐		◐		●	●	●		
C30T General Purpose							●		●	●	●

UŽIVATELSKÝ KLÍČ

- přísně doporučeno
- ◐ doporučeno

ŘEZACÍ KOTOUČE

Ocel, konstrukční ocel	Nízko legovaná ocel	Vysoce legovaná ocel	Slabé plechy, deskové profily	Nerezová ocel	Kolejnice	Litina	Neželezné kovy	Titan	Kámen, beton	Obklady, keramika	Sklo, Plasty, PVC
◐	◐	●	●	●			◐	◐			
●	●	◐	◐	◐		◐					
◐	◐	●	◐	●	●	◐					
●	●	◐	◐	◐		◐					
◐	◐	●	●	●			◐	◐			
◐	◐	●	◐	●		◐					
◐	◐	◐	●	◐							
●	●	◐	◐	◐		◐					
◐	◐	◐	●	●			◐	◐			
●	●	●	◐	●		◐	◐	◐			
◐	◐	◐		◐		●					
◐	◐	◐		◐		●					
◐	◐	◐		◐		●					
◐	◐	◐		◐		●					
●	●	●		●	◐	◐					
●	●	●		●							
◐	◐	◐		◐	●						
◐	◐	◐		◐	●						
◐	◐	◐		◐	●						
									●		●
◐	◐	◐	●	◐			●	●			
◐	◐	◐	◐	◐		◐	●	●			
							◐	●	●	●	●
						●		●	●		●

UŽIVATELSKÝ KLÍČ

- přísně doporučeno
- ◐ doporučeno

A60T Thin Cut
A30S General Purpose
A24V INOX Long Life
A30V Extra Long Life
A60V INOX Mega-Line
A24V INOX Mega-Line
A60W Mega-Line
A30W Mega-Line
A60X Mega-Line
ZA60X Mega-Line
ZA24R Foundry
ZA30S Foundry
ZA203T Foundry
ZAC24S Foundry
A30S Petrol Saw
A30S Chop Saw
A24P Rail Cut
A24Q Rail Cut
ZA24Q Rail Cut
C30S Petrol Saw
A60Q Alu
A36Q Alu
C46T Thin Cut
C30S/C30T General Purpose

Řezací & Brusné kotouče

Kotouče pro úhlové brusky



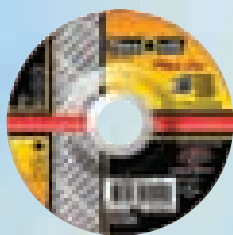

Kotouče pro úhlové brusky

Brusný – BF 27



Mega-Line A 30 W-BF27



- Ocel
- Těžké a hrubé brousící práce
- Optimalizováno pro ostré hrany
- Dlouhá životnost kotouče
- Snadné použití

Rozměry (mm) D x T x B	Specifikace	Množství v krabici	Kód výrobku	Čárkový kód
115 x 7.0 x 22.23	A 30 W-BF27	10	66252919149	8711479259449
125 x 7.0 x 22.23	A 30 W-BF27	10	66252919150	8711479259661
150 x 7.0 x 22.23	A 30 W-BF27	10	66252919674	8711479269127
180 x 7.0 x 22.23	A 30 W-BF27	10	66252919151	8711479259883
180 x 8.0 x 22.23	A 30 W-BF27	10	66252829249	8711479259968
230 x 7.0 x 22.23	A 30 W-BF27	10	66252919153	8711479261176
230 x 8.0 x 22.23	A 30 W-BF27	10	66252919720	8711479260247

Mega-Line A 30 Q-BF27 INOX



- Nerezová ocel
- Neobsahuje železo, síru a chlór
- Dlouhá životnost kotouče
- Snadné použití
- Rychlý úběr materiálu

Rozměry (mm) D x T x B	Specifikace	Množství v krabici	Kód výrobku	Čárkový kód
115 x 7.0 x 22.23	A 30 Q-BF27 INOX	10	66252919148	8711479259401
125 x 7.0 x 22.23	A 30 Q-BF27 INOX	10	66252833006	8711479259623
150 x 7.0 x 22.23	A 30 Q-BF27 INOX	10	66252919673	8711479260988
180 x 7.0 x 22.23	A 30 Q-BF27 INOX	10	66252833013	8711479259845
180 x 8.0 x 22.23	A 30 Q-BF27 INOX	10	66252919691	8711479259982
230 x 7.0 x 22.23	A 30 Q-BF27 INOX	10	66252919713	8711479260148
230 x 8.0 x 22.23	A 30 Q-BF27 INOX	10	66252919719	8711479261190

Mega-Line A 30 P-BF27 HP



- Ocel/Nerezová ocel
- Neobsahuje železo, síru a chlór
- Rychlý úběr materiálu
- Příjemné použití
- Snadné použití

Rozměry (mm) D x T x B	Specifikace	Množství v krabici	Kód výrobku	Čárkový kód
180 x 7.0 x 22.23	A 30 P-BF27 HP	10	66252829243	8711479108464
180 x 8.0 x 22.23	A 30 P-BF27 HP	10	66252919696	8711479333118
230 x 7.0 x 22.23	A 30 P-BF27 HP	10	66252829272	8711479330711
230 x 8.0 x 22.23	A 30 P-BF27 HP	10	66252919724	8711479333125

flexOvit ZIRKON



- Ocel/Nerezová ocel
- Neobsahuje železo, síru a chlór

- Rychlý úběr materiálu
- Dlouhá životnost kotouče

Rozměry (mm) D x T x B	Specifikace	Množství v krabici	Kód výrobku	Čárkový kód
100 x 7.0 x 16.0	ZA 24 Q-BF27	10	66252829183	8711479330926
115 x 7.0 x 22.23	ZA 24 Q-BF27	10	66252829208	8711479329012
125 x 7.0 x 22.23	ZA 24 Q-BF27	10	66252829223	8711479329036
150 x 7.0 x 22.23	ZA 24 Q-BF27	10	66252919672	8711479329050
180 x 7.0 x 22.23	ZA 24 Q-BF27	10	66252829248	8711479329074
180 x 8.0 x 22.23	ZA 24 Q-BF27	10	66252919693	8711479329098
230 x 7.0 x 22.23	ZA 24 Q-BF27	10	66252829278	8711479329111
230 x 8.0 x 22.23	ZA 24 Q-BF27	10	66252919723	8711479329135

flexOvit LONG LIFE



- Ocel/Nerezová ocel
- Neobsahuje železo, síru a chlór

- Dlouhá životnost kotouče

Rozměry (mm) D x T x B	Specifikace	Množství v krabici	Kód výrobku	Čárkový kód
100 x 4.0 x 16.0	A 24 V-BF27	20	66252829177	8711479259227
115 x 4.0 x 22.23	A 24 V-BF27	20	66252829194	8711479106590
125 x 4.0 x 22.23	A 24 V-BF27	20	66252918945	8711479107221
150 x 4.5 x 22.23	A 24 V-BF27	20	66252919671	8711479107702
180 x 4.0 x 22.23	A 24 V-BF27	20	66252829229	8711479108204
230 x 4.0 x 22.23	A 24 V-BF27	20	66252829256	8711479109935
100 x 7.0 x 16.0	A 24 V-BF27	10	66252829181	8711479106330
115 x 7.0 x 22.23	A 24 V-BF27	10	66252829204	8711479106866
125 x 7.0 x 22.23	A 24 V-BF27	10	66252829225	8711479107566
150 x 7.0 x 22.23	A 24 V-BF27	10	66252918946	8711479107801
180 x 7.0 x 22.23	A 24 V-BF27	10	66252829242	8711479108891
230 x 7.0 x 22.23	A 24 V-BF27	10	66252829271	8711479110467

flexOvit VŠEOBECNÉ POUŽITÍ



- Ocel/Nerezová ocel
- Neobsahuje železo, síru a chlór

- Univerzální použití

Rozměry (mm) D x T x B	Specifikace	Množství v krabici	Kód výrobku	Čárkový kód
100 x 4.5 x 16.0	A 30 S-BF27	20	66252829176	8711479331701
115 x 4.5 x 22.23	A 30 S-BF27	20	66252829193	8711479106637
125 x 4.0 x 22.23	A 30 S-BF27	20	66252829211	8711479107207
150 x 4.0 x 22.23	A 30 S-BF27	20	66252832891	8711479107665
180 x 4.0 x 22.23	A 30 S-BF27	20	66252829230	8711479108143
230 x 4.0 x 22.23	A 30 S-BF27	20	66252950741	8711479109751
100 x 7.0 x 16.0	A 30 S-BF27	10	66252829182	8711479103834
115 x 7.0 x 22.23	A 30 S-BF27	10	66252829205	8711479103858
125 x 7.0 x 22.23	A 30 S-BF27	10	66252829220	8711479105029
150 x 7.0 x 22.23	A 30 S-BF27	10	66252832558	8711479107740
180 x 7.0 x 22.23	A 30 S-BF27	10	66252829244	8711479108716
230 x 7.0 x 22.23	A 30 S-BF27	10	66252833243	8711479110320

Rozměrový klíč: D = Průměr, T = Tloušťka, B = Upínací otvor

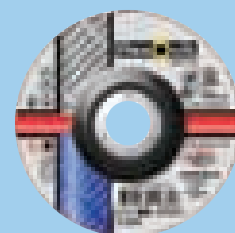
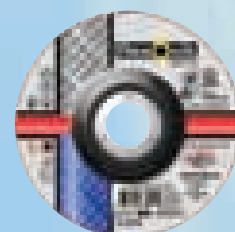
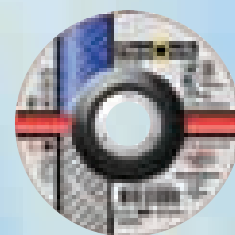

Kotouče pro úhlové brusky

Brusný – BF 27 (pokrač.)

flexOvit FAST CUT



- Ocel/Nerezová ocel
- Neobsahuje železo, síru a chlór
- Rychlý úběr materiálu

Rozměry (mm) D x T x B	Specifikace	Množství v krabici	Kód výrobku	Čárkový kód
100 x 7.0 x 16.0	A 24 Q-BF27	10	66252829180	8711479327308
115 x 7.0 x 22.23	A 24 Q-BF27	10	66252829203	8711479327322
125 x 7.0 x 22.23	A 24 Q-BF27	10	66252829224	8711479327346
150 x 7.0 x 22.23	A 24 Q-BF27	10	66252918893	8711479327360
180 x 7.0 x 22.23	A 24 Q-BF27	10	66252829241	8711479326790
180 x 8.0 x 22.23	A 24 Q-BF27	10	66252919694	8711479331022
230 x 7.0 x 22.23	A 24 Q-BF27	10	66252829270	8711479327384
230 x 8.0 x 22.23	A 24 Q-BF27	10	66252919726	8711479331060

flexOvit ALUMINIUM



- Neželezné kovy
- Neobsahuje železo, síru a chlór
- Speciální složení působící proti zanášení a zalešování

Rozměry (mm) D x T x B	Specifikace	Množství v krabici	Kód výrobku	Čárkový kód
100 x 7.0 x 16.0	A 36 Q-BF27	10	66252918944	8711479106316
115 x 7.0 x 22.23	A 36 Q-BF27	10	66252829206	8711479106835
125 x 7.0 x 22.23	A 36 Q-BF27	10	66252833005	8711479107504
150 x 7.0 x 22.23	A 36 Q-BF27	10	66252832921	8711479187711
180 x 7.0 x 22.23	A 36 Q-BF27	10	66252829245	8711479108990
230 x 7.0 x 22.23	A 36 Q-BF27	10	66252832861	8711479260209

flexOvit VŠEOBECNÉ POUŽITÍ



- Kámen/Litina
- Neobsahuje železo
- Univerzální použití

Rozměry (mm) D x T x B	Specifikace	Množství v krabici	Kód výrobku	Čárkový kód
115 x 7.0 x 22.23	C 30 T-BF27	10	66252829597	8711479104992
125 x 7.0 x 22.23	C 30 T-BF27	10	66252829221	8711479105036
180 x 7.0 x 22.23	C 30 T-BF27	10	66252829246	8711479105074
230 x 7.0 x 22.23	C 30 T-BF27	10	66252833245	8711479305115

SPEEDO X FLEX A 24/30 V-BF27 INOX



- Nerezová ocel
- Neobsahuje železo, síru a chlór

Rozměry (mm) D x T x B	Specifikace	Množství v krabici	Kód výrobku	Čárkový kód
100 x 6.4 x 16.0	A 24/30 V-BF27 INOX	10	66252919738	8711479316302
115 x 6.4 x 22.23	A 24/30 V-BF27 INOX	10	66252950886	8711479316326
125 x 6.4 x 22.23	A 24/30 V-BF27 INOX	10	66252950785	8711479316340
150 x 6.4 x 22.23	A 24/30 V-BF27 INOX	10	66252919775	8711479316364
180 x 6.4 x 22.23	A 24/30 V-BF27 INOX	10	66252919791	8711479316388
230 x 6.4 x 22.23	A 24/30 V-BF27 INOX	10	66252950787	8711479316401

SPEEDO FLEX A 24/30 S-BF27



- Ocel/Nerezová ocel
- Neobsahuje železo, síru a chlór

Rozměry (mm) D x T x B	Specifikace	Množství v krabici	Kód výrobku	Čárkový kód
100 x 4.0 x 16.0	A 24/30 S-BF27	20	66252919641	8711479316210
115 x 4.0 x 22.23	A 24/30 S-BF27	20	66252919649	8711479311802
125 x 4.0 x 22.23	A 24/30 S-BF27	20	66252832555	8711479311819
180 x 4.0 x 22.23	A 24/30 S-BF27	20	66252832561	8711479311826
230 x 4.0 x 22.23	A 24/30 S-BF27	20	66252919707	8711479311840



SPEEDO FLEX A 24/30 RS-BF27



- Ocel
- Neobsahuje železo

Rozměry (mm) D x T x B	Specifikace	Množství v krabici	Kód výrobku	Čárkový kód
100 x 6.4 x 16.0	A 24/30 RS-BF27	10	66252829178	8711479271182
115 x 6.4 x 22.23	A 24/30 RS-BF27	10	66252829195	8711479104817
125 x 6.4 x 22.23	A 24/30 RS-BF27	10	66252829512	8711479104824
150 x 6.4 x 22.23	A 24/30 RS-BF27	10	66252832580	8711479268045
180 x 6.4 x 22.23	A 24/30 RS-BF27	10	66252829231	8711479103926
230 x 6.4 x 22.23	A 24/30 RS-BF27	10	66252829257	8711479184086



SPEEDO FLEX A 24/30 Q-BF27



- Ocel/Nerezová ocel
- Neobsahuje železo, síru a chlór

Rozměry (mm) D x T x B	Specifikace	Množství v krabici	Kód výrobku	Čárkový kód
100 x 6.4 x 16.0	A 24/30 Q-BF27	10	66252919737	8711479327407
115 x 6.4 x 22.23	A 24/30 Q-BF27	10	66252832575	8711479327421
125 x 6.4 x 22.23	A 24/30 Q-BF27	10	66252832577	8711479327445
150 x 6.4 x 22.23	A 24/30 Q-BF27	10	66252832579	8711479327469
180 x 6.4 x 22.23	A 24/30 Q-BF27	10	66252832581	8711479326820
230 x 6.4 x 22.23	A 24/30 Q-BF27	10	66252919152	8711479327483



SPEEDO FLEX C 24/30 RS-BF27



- Kámen/Litina
- Neobsahuje železo

Rozměry (mm) D x T x B	Specifikace	Množství v krabici	Kód výrobku	Čárkový kód
100 x 6.4 x 16.0	C 24/30 RS-BF27	10	66252921405	8711479301896
115 x 6.4 x 22.23	C 24/30 RS-BF27	10	66252832957	8711479301919
125 x 6.4 x 22.23	C 24/30 RS-BF27	10	66252950786	8711479301933
150 x 6.4 x 22.23	C 24/30 RS-BF27	10	66252919774	8711479301957
180 x 6.4 x 22.23	C 24/30 RS-BF27	10	66252919136	8711479301971
230 x 6.4 x 22.23	C 24/30 RS-BF27	10	66252829265	8711479301995





Kotouče pro úhlové brusky

Mega-View Broušení & Leštění Broušení – BF 29



Mega-View A 60 T-BF29/A 36 T-BF29



- Ocel/Nerezová ocel
- Nepřetržitý pohled na obrobek
- Broušení a leštění v jedné operaci
- Dlouhá životnost kotouče
- Nízké vibrace
- Příjemné použití
- Unikátní vzorovaný povrch jako prevence proti zanášení
- Není potřeba žádná podložka
- Užití v úhlu 150 stupňů
- Zrnitost 36 pro úběr materiálu
- Zrnitost 60 pro leštění

Rozměry (mm) D x T x B	Specifikace	Množství v krabici	Kód výrobku	Čárkový kód
115 x 4.0 x 22.23	A 36 T-BF29	20	66252828974	8711479358487
115 x 4.0 x 22.23	A 60 T-BF29	20	66252828975	8711479358517
125 x 4.0 x 22.23	A 36 T-BF29	20	66252828976	8711479358531
125 x 4.0 x 22.23	A 60 T-BF29	20	66252828977	8711479356865

Řezání – BF 41

Mega-Line ZA 60 X-BF41/ZA 46 X-BF41



- Ocel/Nerezová ocel
- Neobsahuje železo, síru a chlór
- Použití na masivní materiály
- Vysoká stabilita
- Snadné a pohodlné řezání
- Dlouhá životnost kotouče

Rozměry (mm) D x T x B	Specifikace	Množství v krabici	Kód výrobku	Čárkový kód
115 x 1.0 x 22.23	ZA 60 X-BF41	25	66252833054	8711479355622
115 x 1.6 x 22.23	ZA 46 X-BF41	25	66252832927	8711479355646
125 x 1.0 x 22.23	ZA 60 X-BF41	25	66252833055	8711479355660
125 x 1.6 x 22.23	ZA 46 X-BF41	25	66252832928	8711479355684

Mega-Line A 60 X-BF41



- Ocel/Nerezová ocel
- Neobsahuje železo, síru a chlór
- Použití na slabé plechy
- Velmi vysoká stabilita
- Snadné a pohodlné řezání
- Dlouhá životnost kotouče

Rozměry (mm) D x T x B	Specifikace	Množství v krabici	Kód výrobku	Čárkový kód
115 x 1.0 x 22.23	A 60 X-BF41	25	66252832593	8711479335471
125 x 1.0 x 22.23	A 60 X-BF41	25	66252832601	8711479335495

Mega-Line A 60 V-BF41 INOX/A 46 V-BF41 INOX/A 36 V-BF41 INOX



- Nerezová ocel
- Neobsahuje železo, síru a chlór
- Dlouhá životnost kotouče
- Rychlé řezání
- Snadné použití
- Přizpůsobeno pro výkonné stroje
- Vysoká stabilita

Rozměry (mm) D x T x B	Specifikace	Množství v krabici	Kód výrobku	Čárkový kód
115 x 1.0 x 22.23	A 60 V-BF41 INOX	25	66252832594	8711479293214
115 x 1.6 x 22.23	A 46 V-BF41 INOX	25	66252832920	8711479303203
125 x 1.0 x 22.23	A 60 V-BF41 INOX	25	66252832599	8711479293276
125 x 1.6 x 22.23	A 46 V-BF41 INOX	25	66252919145	8711479303227
180 x 1.6 x 22.23	A 36 V-BF41 INOX	25	66252832607	8711479312946
230 x 1.9 x 22.23	A 36 V-BF41 INOX	25	66252832923	8711479318740

Řezací & Brusné kotouče

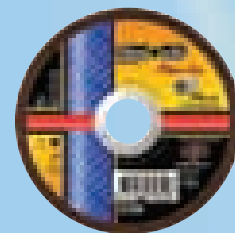

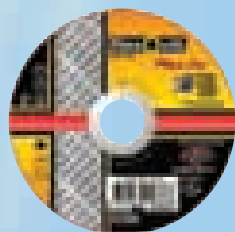

Kotouče pro úhlové brusky

Řezací – BF 41 (pokrač.)

Mega-Line A 24 V-BF41 INOX



- Nerezová ocel
- Neobsahuje železo, síru a chlór
- Dlouhá životnost kotouče
- Rychlé řezání
- Snadné použití
- Přizpůsobeno pro výkonné stroje
- Vysoká stabilita

Rozměry (mm) D x T x B	Specifikace	Množství v krabici	Kód výrobku	Čárkový kód
115 x 2.0 x 22.23	A 24 V-BF41 INOX	25	66252919380	8711479299162
125 x 2.0 x 22.23	A 24 V-BF41 INOX	25	66252919381	8711479299179
180 x 2.0 x 22.23	A 24 V-BF41 INOX	25	66252919382	8711479299186
230 x 2.0 x 22.23	A 24 V-BF41 INOX	25	66252919383	8711479299193
115 x 2.5 x 22.23	A 24 V-BF41 INOX	25	66252919977	8711479261701
125 x 2.5 x 22.23	A 24 V-BF41 INOX	25	66252920007	8711479261787
150 x 2.5 x 22.23	A 24 V-BF41 INOX	25	66252920023	8711479261824
180 x 2.5 x 22.23	A 24 V-BF41 INOX	25	66252920042	8711479261862
180 x 3.0 x 22.23	A 24 V-BF41 INOX	25	66252920050	8711479261886
230 x 2.5 x 22.23	A 24 V-BF41 INOX	25	66252920065	8711479299209
230 x 3.0 x 22.23	A 24 V-BF41 INOX	25	66252919221	8711479261923

Mega-Line A 60 W-BF41/A 46 W-BF41/A 30 W-BF41



- Ocel
- Dlouhá životnost kotouče
- Rychlé řezání
- Snadné použití
- Přizpůsobeno pro výkonné stroje

Rozměry (mm) D x T x B	Specifikace	Množství v krabici	Kód výrobku	Čárkový kód
115 x 1.0 x 22.23	A 60 W-BF41	25	66252832592	8711479293191
115 x 1.6 x 22.23	A 46 W-BF41	25	66252833016	8711479293238
125 x 1.0 x 22.23	A 60 W-BF41	25	66252833017	8711479293252
125 x 1.6 x 22.23	A 46 W-BF41	25	66252833019	8711479293290
115 x 2.0 x 22.23	A 30 W-BF41	25	66252919973	8711479299117
125 x 2.0 x 22.23	A 30 W-BF41	25	66252950809	8711479299124
180 x 2.0 x 22.23	A 30 W-BF41	25	66252920036	8711479299131
230 x 2.0 x 22.23	A 30 W-BF41	25	66243451721	8711479299148
115 x 2.5 x 22.23	A 30 W-BF41	25	66252919981	8711479256868
125 x 2.5 x 22.23	A 30 W-BF41	25	66252920009	8711479120824
150 x 2.5 x 22.23	A 30 W-BF41	25	66252920024	8711479269165
180 x 2.5 x 22.23	A 30 W-BF41	25	66252920044	8711479257049
180 x 3.0 x 22.23	A 30 W-BF41	25	66252831067	8711479257087
230 x 2.5 x 22.23	A 30 W-BF41	25	66252920066	8711479299155
230 x 3.0 x 22.23	A 30 W-BF41	25	66252920074	8711479257223

flexovit LONG LIFE



- Ocel
- Dlouhá životnost kotouče

Rozměry (mm) D x T x B	Specifikace	Množství v krabici	Kód výrobku	Čárkový kód
115 x 2.0 x 22.23	A 30 V-BF41 EXTRA	25	66252950746	8711479120138
125 x 2.0 x 22.23	A 30 V-BF41 EXTRA	25	66252950747	8711479120671
150 x 2.0 x 22.23	A 30 V-BF41 EXTRA	25	66252920021	8711479121197
180 x 2.0 x 22.23	A 30 V-BF41 EXTRA	25	66252832610	8711479121609
230 x 2.0 x 22.23	A 30 V-BF41 EXTRA	25	66252829290	8711479122378
115 x 2.5 x 22.23	A 30 V-BF41 EXTRA	25	66252919980	8711479104909
125 x 2.5 x 22.23	A 30 V-BF41 EXTRA	25	66252920008	8711479104916
150 x 2.5 x 22.23	A 30 V-BF41 EXTRA	25	66252920022	8711479121319
180 x 2.5 x 22.23	A 30 V-BF41 EXTRA	25	66252920043	8711479103919
230 x 2.5 x 22.23	A 30 V-BF41 EXTRA	25	66252829289	8711479104930

flexovit LONG LIFE



- Nerezová ocel
- Neobsahuje železo, síru a chlór
- Dlouhá životnost kotouče

Rozměry (mm) D x T x B	Specifikace	Množství v krabici	Kód výrobku	Čárkový kód
115 x 2.0 x 22.23	A 24 V-BF41 INOX	25	66252831036	8711479120190
125 x 2.0 x 22.23	A 24 V-BF41 INOX	25	66252829287	8711479120770
150 x 2.0 x 22.23	A 24 V-BF41 INOX	25	66252920020	8711479188749
180 x 2.0 x 22.23	A 24 V-BF41 INOX	25	66252919163	8711479121661
230 x 2.0 x 22.23	A 24 V-BF41 INOX	25	66252832614	8711479122453
100 x 2.5 x 16.0	A 24 V-BF41 INOX	25	66252829293	8711479256806
115 x 2.5 x 22.23	A 24 V-BF41 INOX	25	66252829283	8711479120268
125 x 2.5 x 22.23	A 24 V-BF41 INOX	25	66252918947	8711479120916
150 x 2.5 x 22.23	A 24 V-BF41 INOX	25	66252918949	8711479121401
180 x 2.5 x 22.23	A 24 V-BF41 INOX	25	66252831060	8711479121821
230 x 2.5 x 22.23	A 24 V-BF41 INOX	25	66252829288	8711479122606

flexovit THIN CUT



- Ocel/Nerezová ocel
- Neobsahuje železo, síru a chlór
- Snadné a pohodlné řezání
- Bezotřepový řez
- Vysoká stabilita

Rozměry (mm) D x T x B	Specifikace	Množství v krabici	Kód výrobku	Čárkový kód
115 x 1.0 x 22.23	A 60 T-BF41	25	66252829282	8711479261640
115 x 1.6 x 22.23	A 46 T-BF41	25	66252833015	8711479331251
125 x 1.0 x 22.23	A 60 T-BF41	25	66252829285	8711479261725
125 x 1.6 x 22.23	A 46 T-BF41	25	66252833018	8711479331275
150 x 1.0 x 22.23	A 60 T-BF41	25	66252832962	8711479332494
150 x 1.6 x 22.23	A 46 T-BF41	25	66252832605	8711479121135
180 x 1.6 x 22.23	A 46 T-BF41	25	66252832606	8711479326752
230 x 1.9 x 22.23	A 46 T-BF41	25	66252829660	8711479326776

Rozměrový klíč: D = Průměr, T = Tloušťka, B = Otvor

flexovit



Kotouče pro úhlové brusky

Řezací – BF 41 (pokrač.)

flexOvit VŠEOBECNÉ POUŽITÍ



- Ocel/Nerezová ocel
- Neobsahuje železo, síru a chlór
- Univerzální použití

Rozměry (mm) D x T x B	Specifikace	Množství v krabici	Kód výrobku	Čárkový kód
115 x 2.0 x 22.23	A 30 S-BF41	25	66252920392	8711479120114
125 x 2.0 x 22.23	A 30 S-BF41	25	66252920003	8711479120596
180 x 2.0 x 22.23	A 30 S-BF41	25	66252919160	8711479121562
230 x 2.0 x 22.23	A 30 S-BF41	25	66252832613	8711479122255
100 x 2.5 x 16.0	A 30 S-BF41	25	66252829280	8711479103667
115 x 2.5 x 22.23	A 30 S-BF41	25	66252950914	8711479103674
125 x 2.5 x 22.23	A 30 S-BF41	25	66252920476	8711479120879
150 x 2.5 x 22.23	A 30 S-BF41	25	66252918948	8711479104923
180 x 2.5 x 22.23	A 30 S-BF41	25	66252829685	8711479121760
230 x 2.5 x 22.23	A 30 S-BF41	25	66252831080	8711479122545

flexOvit ALU



- Speciální složení působící proti zanášení a zalešťování
- Neželezné kovy
- Neobsahuje železo, síru a chlór

Rozměry (mm) D x T x B	Specifikace	Množství v krabici	Kód výrobku	Čárkový kód
115 x 1.0 x 22.23	A 60 Q-BF41	25	66252832590	8711479334740
115 x 1.6 x 22.23	A 46 Q-BF41	25	66252832919	8711479334764
125 x 1.0 x 22.23	A 60 Q-BF41	25	66252832598	8711479334788
125 x 1.6 x 22.23	A 46 Q-BF41	25	66252951061	8711479334801
180 x 1.6 x 22.23	A 46 Q-BF41	25	66252832925	8711479334825
230 x 1.9 x 22.23	A 46 Q-BF41	25	66252832924	8711479334849
100 x 2.5 x 16.0	A 36 Q-BF41	25	66252829292	8711479182044
115 x 2.5 x 22.23	A 36 Q-BF41	25	66252918923	8711479120213
125 x 2.5 x 22.23	A 36 Q-BF41	25	66252829286	8711479120930
150 x 2.5 x 22.23	A 36 Q-BF41	25	66252920029	8711479121425
180 x 2.5 x 22.23	A 36 Q-BF41	25	66252833020	8711479121739
230 x 2.5 x 22.23	A 36 Q-BF41	25	66252833021	8711479122507

flexOvit THIN CUT



- Kámen/Sklo/Obklady/PVC/Neželezné kovy
- Neobsahuje železo, síru a chlór
- Snadné a pohodlné řezání
- Perfektní řezný výkon a výsledek
- Vysoká stabilita

Rozměry (mm) D x T x B	Specifikace	Množství v krabici	Kód výrobku	Čárkový kód
115 x 1.0 x 22.23	C 60 T-BF41	25	66252832626	8711479335518
115 x 1.6 x 22.23	C 46 T-BF41	25	66252832311	8711479335532
125 x 1.0 x 22.23	C 60 T-BF41	25	66252832627	8711479335556
125 x 1.6 x 22.23	C 46 T-BF41	25	66252919372	8711479335570
180 x 1.6 x 22.23	C 46 T-BF41	25	66252832628	8711479350122
230 x 1.9 x 22.23	C 46 T-BF41	25	66252832629	8711479350146

flexOvit GENERAL PURPOSE



- Kámen/Litina
- Neobsahuje železo
- Univerzální použití

Rozměry (mm) D x T x B	Specifikace	Množství v krabici	Kód výrobku	Čárkový kód
115 x 3.0 x 22.23	C 30 S-BF41	25	66252918959	8711479103704
125 x 3.0 x 22.23	C 30 S-BF41	25	66252918960	8711479103711
150 x 3.0 x 22.23	C 30 S-BF41	25	66252918827	8711479134883
180 x 3.0 x 22.23	C 30 S-BF41	25	66252829662	8711479103728
230 x 3.0 x 22.23	C 30 S-BF41	25	66252950760	8711479103735

SPEEDO FLEX A 46/60 V-BF41 INOX



- Nerezová ocel
- Neobsahuje železo, síru a chlór

Rozměry (mm) D x T x B	Specifikace	Množství v krabici	Kód výrobku	Čárkový kód
115 x 1.0 x 22.23	A 46/60 V-BF41 INOX	25	66252832591	8711479303999
115 x 1.6 x 22.23	A 30/46 V-BF41 INOX	25	66252832596	8711479302015
125 x 1.0 x 22.23	A 46/60 V-BF41 INOX	25	66252832600	8711479304019
125 x 1.6 x 22.23	A 30/46 V-BF41 INOX	25	66252832388	8711479302039
150 x 1.6 x 22.23	A 30/46 V-BF41 INOX	25	66252920018	8711479326691
180 x 1.6 x 22.23	A 30/46 V-BF41 INOX	25	66252832608	8711479326714
230 x 1.9 x 22.23	A 30/46 V-BF41 INOX	25	66252832611	8711479326738
100 x 2.5 x 16.0	A 24/30 V-BF41 INOX	25	66252919960	8711479316500
115 x 2.5 x 22.23	A 24/30 V-BF41 INOX	25	66252919159	8711479120015
125 x 2.5 x 22.23	A 24/30 V-BF41 INOX	25	66252920000	8711479120534
150 x 2.5 x 22.23	A 24/30 V-BF41 INOX	25	66252920028	8711479316524
180 x 2.5 x 22.23	A 24/30 V-BF41 INOX	25	66252919161	8711479267932
230 x 2.5 x 22.23	A 24/30 V-BF41 INOX	25	66252950814	8711479122330

SPEEDO FLEX A 24/30 S-BF41



- Ocel/Nerezová ocel
- Neobsahuje železo, síru a chlór

Rozměry (mm) D x T x B	Specifikace	Množství v krabici	Kód výrobku	Čárkový kód
115 x 2.0 x 22.23	A 24/30 S-BF41	25	66252832597	8711479311864
125 x 2.0 x 22.23	A 24/30 S-BF41	25	66252832604	8711479311871
180 x 2.0 x 22.23	A 24/30 S-BF41	25	66252832609	8711479311888
230 x 2.0 x 22.23	A 24/30 S-BF41	25	66252832612	8711479305122
100 x 2.5 x 16.0	A 24/30 S-BF41	25	66252919958	8711479182075
115 x 2.5 x 22.23	A 24/30 S-BF41	25	66252919983	8711479104077
125 x 2.5 x 22.23	A 24/30 S-BF41	25	66252920012	8711479104084
150 x 2.5 x 22.23	A 24/30 S-BF41	25	66252920027	8711479316449
180 x 2.5 x 22.23	A 24/30 S-BF41	25	66252920041	8711479104091
230 x 2.5 x 22.23	A 24/30 S-BF41	25	66252833274	8711479104107



Kotouče pro úhlové brusky

Řezací – BF 41 (pokrač.)

SPEEDO FLEX A 24/30 RS-BF41



• Ocel

• Neobsahuje železo

Rozměry (mm) D x T x B	Specifikace	Množství v krabici	Kód výrobku	Čárkový kód
100 x 2,5 x 16,0	A 24/30 RS-BF41	25	66252919959	8711479271120
115 x 2,5 x 22,23	A 24/30 RS-BF41	25	66252829423	8711479104749
125 x 2,5 x 22,23	A 24/30 RS-BF41	25	66252950812	8711479104756
150 x 2,5 x 22,23	A 24/30 RS-BF41	25	66252920026	8711479268182
180 x 2,5 x 22,23	A 24/30 RS-BF41	25	66252950813	8711479104763
230 x 2,5 x 22,23	A 24/30 RS-BF41	25	66252950815	8711479104770
115 x 3,0 x 22,23	A 24/30 RS-BF41	25	66252919985	8711479271083
125 x 3,0 x 22,23	A 24/30 RS-BF41	25	66252920016	8711479271106
180 x 3,0 x 22,23	A 24/30 RS-BF41	25	66252920046	8711479270994
230 x 3,0 x 22,23	A 24/30 RS-BF41	25	66252920071	8711479122866

SPEEDO FLEX C 24/30 RS-BF41



• Kámen/Litina

• Neobsahuje železo

Rozměry (mm) D x T x B	Specifikace	Množství v krabici	Kód výrobku	Čárkový kód
100 x 3,0 x 16,0	C 24/30 RS-BF41	25	66252920203	8711479271205
115 x 3,0 x 22,23	C 24/30 RS-BF41	25	66252920204	8711479104787
125 x 3,0 x 22,23	C 24/30 RS-BF41	25	66252920208	8711479104794
150 x 3,0 x 22,23	C 24/30 RS-BF41	25	66252920211	8711479268168
180 x 3,0 x 22,23	C 24/30 RS-BF41	25	66252920213	8711479267956
230 x 3,0 x 22,23	C 24/30 RS-BF41	25	66252920216	8711479104800

Řezací – Typ 42

Mega-Line A 30 W-BF42



- Ocel
- Dlouhá životnost kotouče
- Rychlé řezání
- Snadné použití
- Přizpůsobeno pro výkonné stroje

Rozměry (mm) D x T x B	Specifikace	Množství v krabici	Kód výrobku	Čárkový kód
115 x 2.5 x 22.23	A 30 W-BF42	25	66252919155	8711479259241
125 x 2.5 x 22.23	A 30 W-BF42	25	66252919156	8711479259487
180 x 2.5 x 22.23	A 30 W-BF42	25	66252919678	8711479261213
230 x 2.5 x 22.23	A 30 W-BF42	25	66252919703	8711479261091
115 x 3.0 x 22.23	A 30 W-BF42	25	66252919648	8711479331725
125 x 3.0 x 22.23	A 30 W-BF42	25	66252919660	8711479264269
180 x 3.0 x 22.23	A 30 W-BF42	25	66252919157	8711479261039
230 x 3.0 x 22.23	A 30 W-BF42	25	66252832569	8711479261138

Mega-Line A 60 V-BF42



- Ocel/Nerezová ocel
- Neobsahuje železo, síru a chlór
- 0.8mm silný kotouč pro extrémně precizní a přímé řezání
- Přizpůsobeno pro materiály tloušťky < 2 mm
- Redukuje spotřebu energie
- Nízký hluk, prach a ztráta materiálu
- Měně jisker
- Minimální vibrace

Rozměry (mm) D x T x B	Specifikace	Množství v krabici	Kód výrobku	Čárkový kód
115 x 0.8 x 22.23	A 60 V-BF42	25	66252833241	8711479378911
125 x 0.8 x 22.23	A 60 V-BF42	25	66252833242	8711479378935

Mega-Line A 24 V-BF42 INOX



- Nerezová ocel
- Neobsahuje železo, síru a chlór
- Dlouhá životnost kotouče
- Rychlé řezání
- Snadné použití
- Přizpůsobeno pro výkonné stroje

Rozměry (mm) D x T x B	Specifikace	Množství v krabici	Kód výrobku	Čárkový kód
115 x 2.5 x 22.23	A 24 V-BF42 INOX	25	66252919154	8711479260889
125 x 2.5 x 22.23	A 24 V-BF42 INOX	25	66252919657	8711479260902
150 x 2.5 x 22.23	A 24 V-BF42 INOX	25	66252919669	8711479260940
180 x 2.5 x 22.23	A 24 V-BF42 INOX	25	66252919676	8711479331749
230 x 2.5 x 22.23	A 24 V-BF42 INOX	25	66252919702	8711479331763
115 x 3.0 x 22.23	A 24 V-BF42 INOX	25	66252919647	8711479331787
125 x 3.0 x 22.23	A 24 V-BF42 INOX	25	66252919659	8711479264245
180 x 3.0 x 22.23	A 24 V-BF42 INOX	25	66252919679	8711479261053
230 x 3.0 x 22.23	A 24 V-BF42 INOX	25	66252829578	8711479261114

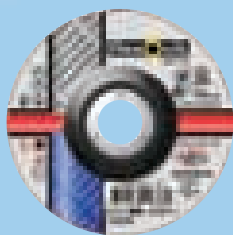
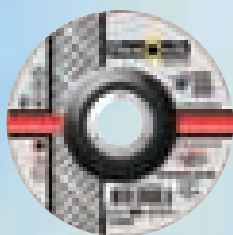

Kotouče pro úhlové brusky

Řezací – Typ 42 (pokrač.)

flexOvit LONG LIFE



- Ocel
- Dlouhá životnost kotouče

Rozměry (mm) D x T x B	Specifikace	Množství v krabici	Kód výrobku	Čárkový kód
115 x 2.5 x 22.23	A 30 V-BF42 EXTRA	25	66252832551	8711479104985
125 x 2.5 x 22.23	A 30 V-BF42 EXTRA	25	66252832553	8711479105005
150 x 2.5 x 22.23	A 30 V-BF42 EXTRA	25	66252833007	8711479107627
180 x 2.5 x 22.23	A 30 V-BF42 EXTRA	25	66252832559	8711479105067
230 x 2.5 x 22.23	A 30 V-BF42 EXTRA	25	66252831194	8711479326813

flexOvit LONG LIFE



- Nerezová ocel
- Neobsahuje železo, síru a chlór
- Dlouhá životnost kotouče

Rozměry (mm) D x T x B	Specifikace	Množství v krabici	Kód výrobku	Čárkový kód
115 x 2.0 x 22.23	A 24 V-BF42 INOX	25	66252831166	8711479255922
125 x 2.0 x 22.23	A 24 V-BF42 INOX	25	66252919655	8711479331381
180 x 2.0 x 22.23	A 24 V-BF42 INOX	25	66252919675	8711479331404
230 x 2.0 x 22.23	A 24 V-BF42 INOX	25	66252950740	8711479186776
100 x 2.5 x 16.0	A 24 V-BF42 INOX	25	66252919004	8711479259203
115 x 2.5 x 22.23	A 24 V-BF42 INOX	25	66252831164	8711479184000
125 x 2.5 x 22.23	A 24 V-BF42 INOX	25	66252831174	8711479184024
150 x 2.5 x 22.23	A 24 V-BF42 INOX	25	66252833234	8711479237690
180 x 2.5 x 22.23	A 24 V-BF42 INOX	25	66252833009	8711479184048
230 x 2.5 x 22.23	A 24 V-BF42 INOX	25	66252832566	8711479187117
115 x 3.0 x 22.23	A 24 V-BF42 INOX	25	66252831169	8711479106460
125 x 3.0 x 22.23	A 24 V-BF42 INOX	25	66252831178	8711479106958
180 x 3.0 x 22.23	A 24 V-BF42 INOX	25	66252831188	8711479107931
230 x 3.4 x 22.23	A 24 V-BF42 INOX	25	66252831197	8711479109454

flexOvit GENERAL PURPOSE



- Ocel/Nerezová ocel
- Neobsahuje železo, síru a chlór
- Univerzální použití

Rozměry (mm) D x T x B	Specifikace	Množství v krabici	Kód výrobku	Čárkový kód
100 x 3.4 x 16.0	A 30 S-BF42	25	66252831155	8711479106019
115 x 3.4 x 22.23	A 30 S-BF42	25	66252831167	8711479103889
125 x 3.4 x 22.23	A 30 S-BF42	25	66252831176	8711479107061
150 x 3.4 x 22.23	A 30 S-BF42	25	66252832557	8711479105043
180 x 3.4 x 22.23	A 30 S-BF42	25	66252831186	8711479103933
230 x 3.4 x 22.23	A 30 S-BF42	25	66252831198	8711479109591

flexOvit ALU



- Neželezné kovy
- Neobsahuje železo, síru a chlór
- Speciální složení působící proti zanášení a zalešťování

Rozměry (mm) D x T x B	Specifikace	Množství v krabici	Kód výrobku	Čárkový kód
100 x 3.0 x 16.0	A 36 Q-BF42	25	66252918941	8711479105975
115 x 3.0 x 22.23	A 36 Q-BF42	25	66252950734	8711479106408
125 x 3.0 x 22.23	A 36 Q-BF42	25	66252950736	8711479106910
180 x 3.0 x 22.23	A 36 Q-BF42	25	66252832892	8711479107856
230 x 3.0 x 22.23	A 36 Q-BF42	25	66252829416	8711479109515

flexOvit GENERAL PURPOSE



- Kámen/Litina
- Neobsahuje železo
- Univerzální použití

Rozměry (mm) D x T x B	Specifikace	Množství v krabici	Kód výrobku	Čárkový kód
100 x 3.4 x 16.0	C 30 T-BF42	25	66252918942	8711479333101
115 x 3.4 x 22.23	C 30 T-BF42	25	66252833002	8711479103872
125 x 3.4 x 22.23	C 30 T-BF42	25	66252833003	8711479105012
150 x 3.4 x 22.23	C 30 T-BF42	25	66252833008	8711479105050
180 x 3.4 x 22.23	C 30 T-BF42	25	66252833012	8711479103940
230 x 3.4 x 22.23	C 30 T-BF42	25	66252831199	8711479105098

SPEEDO X FLEX A 24/30 V-BF42 INOX



- Nerezová ocel
- Neobsahuje železo, síru a chlór

Rozměry (mm) D x T x B	Specifikace	Množství v krabici	Kód výrobku	Čárkový kód
100 x 2.5 x 16.0	A 24/30 V-BF42 INOX	25	66252919734	8711479316074
115 x 2.5 x 22.23	A 24/30 V-BF42 INOX	25	66252950885	8711479316098
125 x 2.5 x 22.23	A 24/30 V-BF42 INOX	25	66252950795	8711479316111
150 x 2.5 x 22.23	A 24/30 V-BF42 INOX	25	66252919772	8711479316135
180 x 2.5 x 22.23	A 24/30 V-BF42 INOX	25	66252919781	8711479316159
230 x 2.5 x 22.23	A 24/30 V-BF42 INOX	25	66252950798	8711479316197
230 x 3.0 x 22.23	A 24/30 V-BF42 INOX	25	66252950797	8711479316173

SPEEDO X FLEX A 24/30 S-BF42



- Ocel/Nerezová ocel
- Neobsahuje železo, síru a chlór

Rozměry (mm) D x T x B	Specifikace	Množství v krabici	Kód výrobku	Čárkový kód
100 x 2.5 x 16.0	A 24/30 S-BF42	25	66252919640	8711479182099
115 x 2.5 x 22.23	A 24/30 S-BF42	25	66252832552	8711479104220
125 x 2.5 x 22.23	A 24/30 S-BF42	25	66252832554	8711479104633
150 x 2.5 x 22.23	A 24/30 S-BF42	25	66252832556	8711479316043
180 x 2.5 x 22.23	A 24/30 S-BF42	25	66252832560	8711479104237
230 x 2.5 x 22.23	A 24/30 S-BF42	25	66252832571	8711479104244
230 x 3.0 x 22.23	A 24/30 S-BF42	25	66252832568	8711479311833

Rozměrový klíč: D = Průměr, T = Tloušťka, B = Otvor

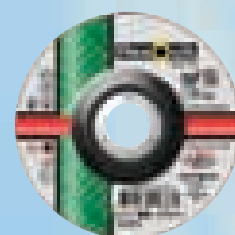



Kotouče pro úhlové brusky

Řezací – Typ 42 (pokrač.)



SPEEDO FLEX A 24/30 RS-BF42



- Ocel

- Neobsahuje železo

Rozměry (mm) D x T x B	Specifikace	Množství v krabici	Kód výrobku	Čárkový kód
100 x 3.0 x 16.0	A 24/30 RS-BF42	25	66252831156	8711479271144
115 x 3.0 x 22.23	A 24/30 RS-BF42	25	66252831168	8711479268069
125 x 3.0 x 22.23	A 24/30 RS-BF42	25	66252829414	8711479182464
150 x 3.0 x 22.23	A 24/30 RS-BF42	25	66252832578	8711479268083
180 x 3.0 x 22.23	A 24/30 RS-BF42	25	66252831187	8711479268106
230 x 3.0 x 22.23	A 24/30 RS-BF42	25	66252831204	8711479269844
230 x 3.5 x 22.23	A 24/30 RS-BF42	25	66252919809	8711479268120

SPEEDO FLEX C 24/30 RS-BF42



- Kámen
- Neobsahuje železo

Rozměry (mm) D x T x B	Specifikace	Množství v krabici	Kód výrobku	Čárkový kód
100 x 3.0 x 16.0	C 24/30 RS-BF42	25	66252919735	8711479271229
115 x 3.0 x 22.23	C 24/30 RS-BF42	25	66252832574	8711479111617
125 x 3.0 x 22.23	C 24/30 RS-BF42	25	66252832576	8711479112393
150 x 3.0 x 22.23	C 24/30 RS-BF42	25	66252919773	8711479269875
180 x 3.0 x 22.23	C 24/30 RS-BF42	25	66252831193	8711479269899
230 x 3.0 x 22.23	C 24/30 RS-BF42	25	66252831209	8711479114175

Řezací & Brusné kotouče

Kotouče malých průměrů

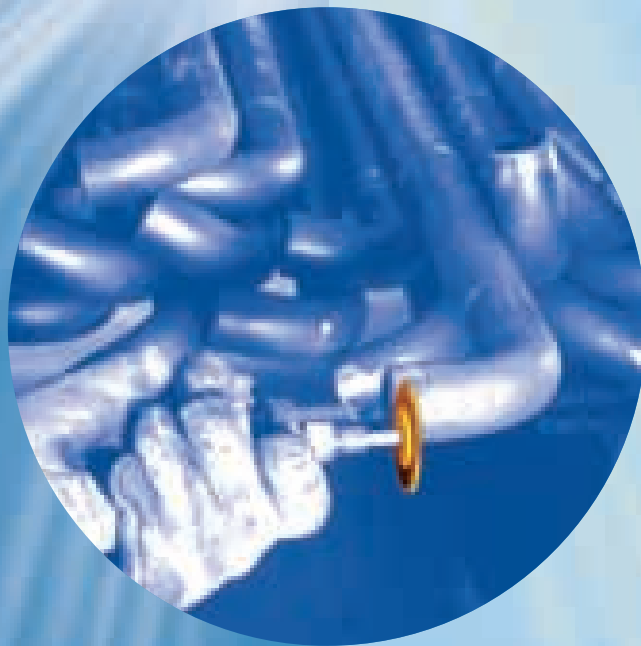

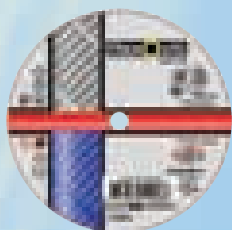

Kotouče malých průměrů

Brusný – BF 27

flexOvit GENERAL PURPOSE



- Ocel/Nerezová ocel
- Neobsahuje železo, síru a chlór
- Univerzální použití

Rozměry (mm) D x T x B	Specifikace	Množství v krabici	Kód výrobku	Čárkový kód
76 x 4,5 x 10,0	A 30 S-BF27	50	66252919030	8711479105623
76 x 7,0 x 10,0	A 30 S-BF27	50	66252829279	8711479105661

Řezací – BF 41

flexOvit GENERAL PURPOSE



- Ocel/Nerezová ocel
- Neobsahuje železo, síru a chlór
- Univerzální použití

Rozměry (mm) D x T x B	Specifikace	Množství v krabici	Kód výrobku	Čárkový kód
76 x 2,0 x 6,0	A 30 S-BF41	100	66252919946	8711479119286
76 x 2,0 x 8,0	A 30 S-BF41	100	66252919947	8711479119309
76 x 2,0 x 10,0	A 30 S-BF41	100	66252950745	8711479119347

flexOvit THIN CUT



- Ocel/Nerezová ocel
- Neobsahuje železo, síru a chlór
- Snadné a pohodlné řezání
- Bez otřepový řez
- Vysoká stabilita

Rozměry (mm) D x T x B	Specifikace	Množství v krabici	Kód výrobku	Čárkový kód
76 x 1,0 x 6,0	A 60 T-BF41	100	66252919378	8711479119088
76 x 1,0 x 8,0	A 60 T-BF41	100	66252919940	8711479329449
76 x 1,0 x 10,0	A 60 T-BF41	100	66252833014	8711479119149
76 x 1,6 x 6,0	A 46 T-BF41	100	66252919000	8711479119187
76 x 1,6 x 8,0	A 46 T-BF41	100	66252919944	8711479329463
76 x 1,6 x 10,0	A 46 T-BF41	100	66252833237	8711479119224

Řezací
& Brusné
kotouče

Slévárny



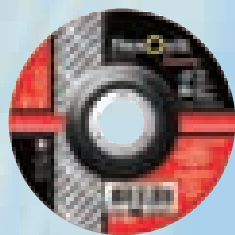

Slévárny

Brusný – BF 27

flexOvit Foundry ZA 203 T



- Tvrdost: tvrdý
- Tvárná a šedá litina

- Optimalizováno pro vysokofrekvenční brusky > 3 KW

Rozměry (mm) D x T x B	Specifikace	Množství v krabici	Kód výrobku	Čárkový kód
230 x 7.0 x 22.23	ZA 203 T-BF27	10	66252829266	8711479110566

flexOvit Foundry ZA 203 R



- Tvrdost: střední
- Tvárná a šedá litina

- Optimalizováno pro vysokofrekvenční brusky > 3 KW

Rozměry (mm) D x T x B	Specifikace	Množství v krabici	Kód výrobku	Čárkový kód
115 x 7.0 x 22.23	ZA 203 R-BF27	10	66252829207	8711479334955
125 x 7.0 x 22.23	ZA 203 R-BF27	10	66252829222	8711479260926
180 x 7.0 x 22.23	ZA 203 R-BF27	10	66252829247	8711479261077
230 x 7.0 x 22.23	ZA 203 R-BF27	10	66252832573	8711479240126

flexOvit Foundry ZA 24 R INOX



- Tvrdost: střední
- Nerezová ocel/Tvárná a šedá litina

- Neobsahuje železo, síru a chlór
- Optimalizováno pro vysokofrekvenční brusky > 3 KW

Rozměry (mm) D x T x B	Specifikace	Množství v krabici	Kód výrobku	Čárkový kód
180 x 7.5 x 22.23	ZA 24 R-BF27 INOX	10	66252833222	8711479304392
230 x 7.5 x 22.23	ZA 24 R-BF27 INOX	10	66252832955	8711479304415

flexOvit Foundry ZA 30 S



- Tvrdost: střední

- Tvárná a šedá litina

Rozměry (mm) D x T x B	Specifikace	Množství v krabici	Kód výrobku	Čárkový kód
230 x 4.0 x 22.23	ZA 30 S-BF27	20	66252919708	8711479109973
230 x 4.5 x 22.23	ZA 30 S-BF27	20	66252829252	8711479243165
230 x 5.0 x 22.23	ZA 30 S-BF27	10	66252919711	8711479334931

flexOvit Foundry ZA 24 R INOX



- Tvrdost: měkký
- Nerezová ocel /Tvárná a šedá litina

- Neobsahuje železo, síru a chlór

Rozměry (mm) D x T x B	Specifikace	Množství v krabici	Kód výrobku	Čárkový kód
125 x 7.0 x 22.23	ZA 24 R-BF27 INOX	10	66252919667	8711479304354
180 x 7.0 x 22.23	ZA 24 R-BF27 INOX	10	66252919690	8711479181672
230 x 7.0 x 22.23	ZA 24 R-BF27 INOX	10	66252919715	8711479335150

Řezací – BF 41 & BF 42

flexOvit Foundry ZA 203 T



- Tvrdost: tvrdý
- Tvárná a šedá litina

Rozměry (mm) D x T x B	Specifikace	Množství v krabici	Kód výrobku	Čárkový kód
230 x 3.4 x 22.23	ZA 203 T-BF42	25	66252950768	8711479186257

flexOvit Foundry ZA 30 S



- Tvrdost: střední
- Tvárná a šedá litina

Rozměry (mm) D x T x B	Specifikace	Množství v krabici	Kód výrobku	Čárkový kód
230 x 3.4 x 22.23	ZA 30 S-BF41	25	66252831082	8711479334894
230 x 3.4 x 22.23	ZA 30 S-BF42	25	66252831202	8711479186738

flexOvit Foundry ZAC 24 S



- Tvrdost: střední
- Speciální kombinace zrn zirkonu, korundu a karbid křemíku
- Ocel/odlitky s pískem/bílá a šedá litina

Rozměry (mm) D x T x B	Specifikace	Množství v krabici	Kód výrobku	Čárkový kód
230 x 2.5 x 22.23	ZAC 24 S-BF41	25	66252919222	8711479122705
230 x 3.0 x 22.23	ZAC 24 S-BF41	25	66252920075	8711479123078
230 x 3.4 x 22.23	ZAC 24 S-BF42	25	66252829573	8711479336997

flexOvit Foundry ZA 24 R



- Tvrdost: měkký
- Tvárná a šedá litina

Rozměry (mm) D x T x B	Specifikace	Množství v krabici	Kód výrobku	Čárkový kód
230 x 3.4 x 22.23	ZA 24 R-BF41	25	66252920078	8711479335594
230 x 3.4 x 22.23	ZA 24 R-BF42	25	66252831201	8711479109645

Řezací & Brusné kotouče



Řezací
& Brusné
kotouče

Kolejnice

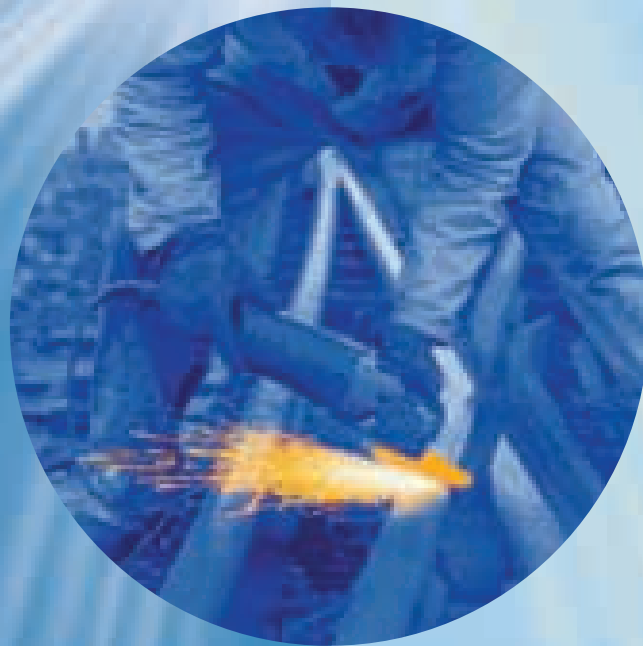



Kolejnice

Řezací – BF41

flexOvit ZA 24 Q-BF41 HARD



- Kolejnice/Ocel
- Tvrdost: tvrdý
- Speciální kombinace zirkonového a korundového zrna
- Bílý a přímé řezy
- Rychlé a volné řezání

- Dlouhá životnost kotouče
- Konstruováno pro benzínové a elektrické řezačky na koleje s upínacím zařízením
- 300mm kotouče 80m/s
- 356/406mm kotouče 100m/s

Rozměry (mm) D x T x B	Specifikace	Množství v krabici	Kód výrobku	Čárkový kód
300 x 3,5 x 22.23	ZA 24 Q-BF41/80 Rail Cut Hard	10	66252920092	8711479338168
356 x 4.0 x 22.23	ZA 24 Q-BF41/100 Rail Cut Hard	10	66252920150	8711479355882
356 x 4.0 x 25.4	ZA 24 Q-BF41/100 Rail Cut Hard	10	66252833001	8711479338229
406 x 4.0 x 25.4	ZA 24 Q-BF41/100 Rail Cut Hard	10	66252833112	8711479338281

flexOvit A 24 Q-BF41 MEDIUM



- Kolejnice/Ocel
- Tvrdost: střední
- Bílý a přímé řezy
- Rychlé a volné řezání

- Konstruováno pro benzínové a elektrické řezačky na koleje s upínacím zařízením
- 300mm kotouče 80m/s
- 356/406mm kotouče 100m/s

Rozměry (mm) D x T x B	Specifikace	Množství v krabici	Kód výrobku	Čárkový kód
300 x 3,5 x 22.23	A 24 Q-BF41/80 Rail Cut Medium	10	66252920091	8711479338144
356 x 4.0 x 20.0	A 24 Q-BF41/100 Rail Cut Medium	10	66252920149	8711479378669
356 x 4.0 x 22.23	A 24 Q-BF41/100 Rail Cut Medium	10	66252921826	8711479391347
356 x 4.0 x 25.4	A 24 Q-BF41/100 Rail Cut Medium	10	66252832796	8711479338205
406 x 4.0 x 25.4	A 24 Q-BF41/100 Rail Cut Medium	10	66252832954	8711479338267

flexOvit A 24 P-BF41 SOFT



- Kolejnice/Ocel/Nerezová ocel
- Neobsahuje železo
- Tvrdost: měkký
- Bílý a přímé řezy
- Rychlé a volné řezání

- Konstruováno pro benzínové a elektrické řezačky na koleje s upínacím zařízením
- 300mm kotouče 80m/s
- 356/406mm kotouče 100m/s

Rozměry (mm) D x T x B	Specifikace	Množství v krabici	Kód výrobku	Čárkový kód
300 x 3,5 x 22.23	A 24 P-BF41/80 Rail Cut Soft	10	66252920090	8711479338120
356 x 4.0 x 25.4	A 24 P-BF41/100 Rail Cut Soft	10	66252833233	8711479338182
406 x 4.0 x 25.4	A 24 P-BF41/100 Rail Cut Soft	10	66252920164	8711479338243

Řezací & Brusné kotouče

Kotouče velkých průměrů

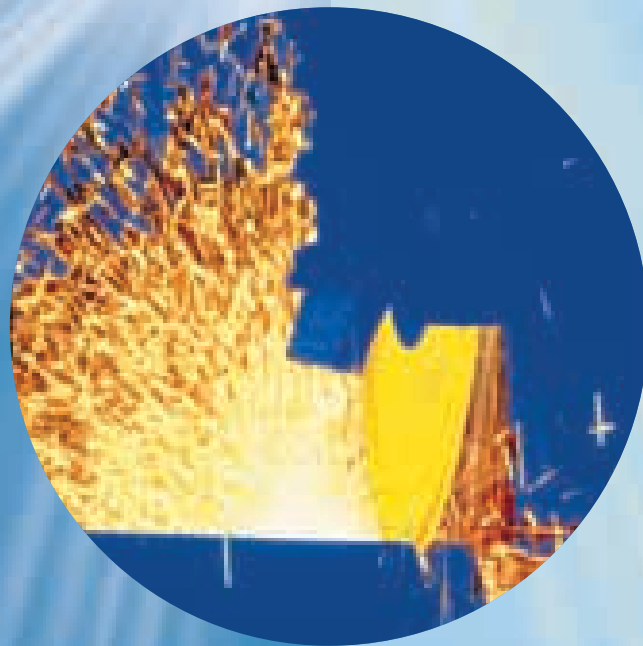

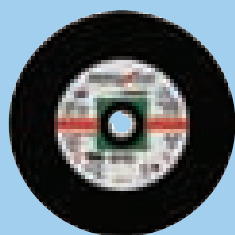
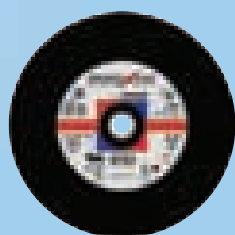

Kotouče velkých průměrů

Benzínové pily – BF 41

flexOvit A 30 S-BF41



- Ocel/Nerezová ocel
- Neobsahuje železo, síru a chlór
- Dlouhá životnost kotouče
- Rychlé a volné řezání
- 300mm kotouče 80m/s
- 356mm kotouče 100m/s
- Benzínové a elektrické pily

Rozměry (mm) D x T x B	Specifikace	Množství v krabici	Kód výrobku	Čárkový kód
300 x 3,5 x 20,0	A 30 S-BF41/80	10	66252918950	8711479338304
300 x 3,5 x 22,23	A 30 S-BF41/80	10	66252918951	8711479338328
300 x 3,5 x 25,4	A 30 S-BF41/80	10	66252918952	8711479338571
356 x 4,0 x 20,0	A 30 S-BF41/100	10	66252920154	8711479338359
356 x 4,0 x 22,23	A 30 S-BF41/100	10	66252920155	8711479338373
356 x 4,0 x 25,4	A 30 S-BF41/100	10	66252918956	8711479338397

flexOvit C 30 S-BF41



- Kámen/beton/zdivo
- Neobsahuje železo
- Dlouhá životnost kotouče
- Rychlé a volné řezání
- 300mm kotouče 80m/s
- 356mm kotouče 100m/s
- Benzínové a elektrické pily

Rozměry (mm) D x T x B	Specifikace	Množství v krabici	Kód výrobku	Čárkový kód
300 x 3,5 x 20,0	C 30 S-BF41/80	10	66252951158	8711479338410
300 x 3,5 x 22,23	C 30 S-BF41/80	10	66252951156	8711479338434
300 x 3,5 x 25,4	C 30 S-BF41/80	10	66252951157	8711479338458
356 x 4,0 x 20,0	C 30 S-BF41/100	10	66252920237	8711479338472
356 x 4,0 x 22,23	C 30 S-BF41/100	10	66252920238	8711479338496
356 x 4,0 x 25,4	C 30 S-BF41/100	10	66252918961	8711479338519

SPEEDO X FLEX A 24/30 S-BF41



- Ocel/Nerezová ocel
- Neobsahuje železo, síru a chlór
- 80m/s
- Benzínové a elektrické pily

Rozměry (mm) D x T x B	Specifikace	Množství v krabici	Kód výrobku	Čárkový kód
300 x 3,5 x 20,0	A 24/30 S-BF41/80	10	66252920115	8711479302800
300 x 3,5 x 22,23	A 24/30 S-BF41/80	10	66252831103	8711479302824
300 x 3,5 x 25,4	A 24/30 S-BF41/80	10	66252833022	8711479291692

SPEEDO X FLEX C 24/30 RS-BF41



- Kámen
- Neobsahuje železo
- 80m/s
- Benzínové a elektrické pily

Rozměry (mm) D x T x B	Specifikace	Množství v krabici	Kód výrobku	Čárkový kód
300 x 3,5 x 20,0	C 24/30 RS-BF41/80	10	66252920225	8711479302848
300 x 3,5 x 22,23	C 24/30 RS-BF41/80	10	66252833024	8711479302862
300 x 3,5 x 25,4	C 24/30 RS-BF41/80	10	66252920226	8711479291715

Kapovací pily– BF 41

flexovit A 30 S-BF41



- Ocel/Nerezová ocel
- Neobsahuje železo, síru a chlór
- Dlouhá životnost kotouče
- Rychlé a volné řezání
- Řezání bez pálení a otřepů

- Vysoká stabilita umožňuje přímé řezy
- Navrženo pro malé elektrické stolní a stabilní stroje
- Maximální bezpečnost daná dvěma výztuhami
- 80m/s

Rozměry (mm) D x T x B	Specifikace	Množství v krabici	Kód výrobku	Čárkový kód
300 x 2.6 x 25.4	A 30 S-BF41/80	10	66252920082	8711479338533
300 x 2.6 x 32.0	A 30 S-BF41/80	10	66252920084	8711479350276
356 x 2.6 x 25.4	A 30 S-BF41/80	10	66252918953	8711479338557
356 x 2.6 x 32.0	A 30 S-BF41/80	10	66252833057	8711479356087
406 x 3.2 x 25.4	A 30 S-BF41/80	10	66252918957	8711479356100
406 x 3.2 x 32.0	A 30 S-BF41/80	10	69936617084	8711479335082

SPEEDO FLEX A 24/30 S-BF41



- Ocel/Nerezová ocel
- Neobsahuje železo, síru a chlór

- 80m/s
- Malé elektrické stolní řezačky

Rozměry (mm) D x T x B	Specifikace	Množství v krabici	Kód výrobku	Čárkový kód
300 x 2.6 x 25.4	A 24/30 S-BF41/80	10	66252832864	8711479123610
356 x 2.6 x 25.4	A 24/30 S-BF41/80	10	66252831130	8711479289255

Řezací & Brusné kotouče

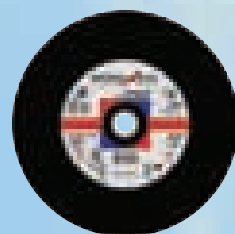



Kotouče velkých průměrů

Stacionární řezačky – BF 41

flexOvit A 30 S-BF41



- Ocel/Nerezová ocel
- Neobsahuje železo, síru a chlór
- Dlouhá životnost kotouče
- Rychlé a volné řezání
- Řezání bez pálení a ořepů
- Vysoká stabilita umožňuje přímé řezy
- Navrženo pro stacionární stroje
- 80m/s

Rozměry (mm) D x T x B	Specifikace	Množství v krabici	Kód výrobku	Čárkový kód
300 x 3,5 x 22.23	A 30 S-BF41/80	10	66252920097	8711479355929
300 x 3,5 x 25.4	A 30 S-BF41/80	10	66252920098	8711479355943
300 x 3,5 x 32.0	A 30 S-BF41/80	10	66252920100	8711479355967
356 x 3,5 x 25.4	A 30 S-BF41/80	10	66252918954	8711479355981
356 x 3,5 x 32.0	A 30 S-BF41/80	10	66252920130	8711479356001
406 x 4,0 x 25.4	A 30 S-BF41/80	10	66252920168	8711479356025
406 x 4,0 x 32.0	A 30 S-BF41/80	10	66252832996	8711479356049
406 x 4,0 x 40.0	A 30 S-BF41/80	10	66252920169	8711479356063

Záchrannářské – BF 41

flexOvit AC 30 S-BF 41



- Řezací kotouče pro záchrannáře, pro všechny druhy materiálů jako je kov, kámen, beton, asfalt, kolejnice, sklo a PVC. Díky speciálně směsi zrn špičkového korundu a karbidu křemíku
- Rychlé a volné řezání
- Extrémně silné výtuzi zajišťují značné zvýšení spolehlivosti, stability a bezpečnosti při záchrannářské práci
- Navrženo pro výkonné přenosné benzínové záchrannářské řezací stroje
- 100m/s

Rozměry (mm) D x T x B	Specifikace	Množství v krabici	Kód výrobku	Čárkový kód
300 x 4,0 x 25.4	AC 30 S-BF41/100	10	66252920112	8711479348211
356 x 4,0 x 25.4	AC 30 S-BF41/100	10	66252920158	8711479348235
406 x 4,5 x 25.4	AC 30 S-BF41/100	10	66252920179	8711479348259

Diamantové kotouče



Technické informace	162
Úhlové brusky & Ruční vrtačky	169
Obklady & Kamenické pily	175
Ruční benzínové a podlahové pily	179

EN13236



Technické informace

Užití diamantových kotoučů rapidně roste, tak jak si lidé zvyšují své znalosti a zkušenosti a požadují lepší a rychlejší výsledky. S hlubokou znalostí strojírenského a stavebního průmyslu Flexovit nabízí řadu diamantových kotoučů, aby splnily jakýkoliv požadavek.

Všechny Flexovit diamantové kotouče odpovídají nejvyššímu bezpečnostnímu evropskému standardu, EN13236, který zajišťuje, že všechny výrobky jsou vyrobeny a testovány v nejvyšší kvalitě. Všechny výrobky jsou laserem označené, jak to požaduje norma EN13236.

Porozumění výrobku

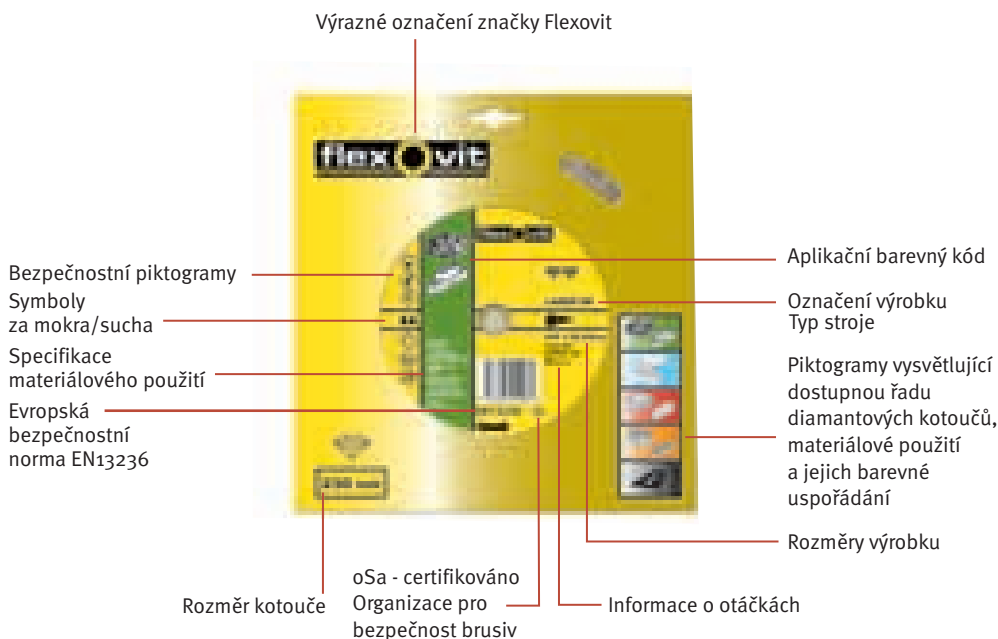

Rozlišování mezi řadami

Flexovit nabízí úplný výběr diamantových kotoučů pomáhající splnit, každý vzniklý požadavek ve všech průmyslových a stavebních odvětvích. Flexovit průmyslová řada zahrnuje 3 odlišné výrokové řady dávající tři různé cenové/výkonnostní úrovně uspokojující všechny vyskytující se požadavky. Flexovit diamantové kotouče jsou zařazeny do Flexovit Mega-Line (špičkový výkon), Flexovit (vysoký výkon), a Flexovit SPEEDOFLEX (ekonomický výkon) výrokových řad, aby bylo možno vybrat ten správný výrobek pro vaši specifickou aplikaci.

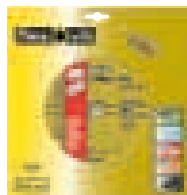

FLEXOVIT MEGA-LINE

Flexovit Mega-Line je špičková kvalitní výkonnostní řada Flexovitu a obsahuje diamantové kotouče navržené ke splnění většiny požadavků náročných uživatelů. Výrobky řezou rychleji s delší životností, jejich výsledkem jsou nižší provozní náklady. Výrobky jsou navrhovány tak, aby byly příjemné na používání a splnily náročné požadavky profesionálních uživatelů.

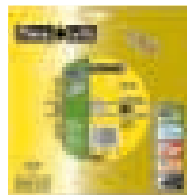

FLEXOVIT

Flexovit diamantové kotouče se používají v širokém spektru strojírenského a stavebního průmyslu. Široká řada výrobků dává vysoký výkon a vysokou hodnotovou úroveň vedoucí k nižším nákladům.



FLEXOVIT SPEEDOFLEX

Profesionální diamantové kotouče SPEEDOFLEX poskytují dobrou výkonnostní úroveň s výtečným poměrem cena/výkon a vynikající hodnotu pro cenově výhodný výrobek. Jsou vhodné pro řezání široké škály materiálů včetně betonu, asfaltu, kamene a dalších stavebních materiálů.

POUŽITÍ

Pro lepší rozlišení výrobků podle použití je zavedeno barevné kódování.

**Ocelí
vyztužený beton**

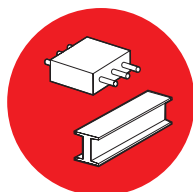

**Všeobecné
použití/Žula**

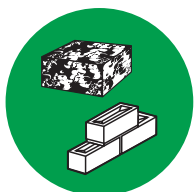

**Beton/Abrazivní
materiály**



Obklady



**Beton/Abrazivní
materiály**

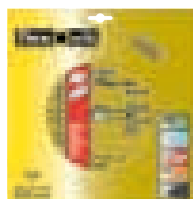

Pracovní rychlosti

MAXIMÁLNÍ PRACOVNÍ RYCHLOST

Průměr (mm)	Max m/s	Max RPM
100	80	15300
115	80	13300
125	80	12250
150	80	10200
180	80	8500
200	80	7650
230	80	6650
250	100	7650
300	100	6400
350	100	5500

Nikdy nepřekračujte maximální pracovní rychlosti:

- Kotouče pro ruční brusky $\varnothing < 230\text{mm}$: 80m/s
- Kotouče pro ruční brusky $\varnothing > 230\text{mm}$: 100m/s
- Ostatní : 63m/s

Osobní ochrana

Bezpečnostní brýle, chrániče sluchu, ochranné rukavice, respirátory a v těžkých podmínkách doplňte ochranu obličeje. Musí být nošena kožená zástěra a bezpečnostní boty.

OSOBNÍ OCHRANA



Použijte respirátor



Noste rukavice



Chraňte oči



Ochrana sluchu



Čtěte instrukce



Ne pro boční broušení



Řezání za sucha



Řezání za mokra

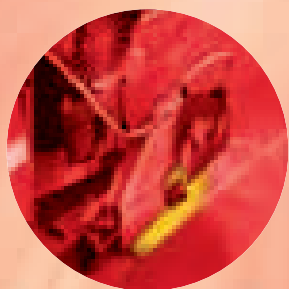

Technické informace

BEZPEČNOSTNÍ RADY – DOPORUČENÍ

Pro vaši bezpečnost by jste se měli ujistit, že jste si vědomi toho jak bezpečně používat diamantové kotouče.

- ✓ Čtěte bezpečnostní instrukce na výrobku a vybavení dodávaném dodavatelem
- ✓ Skladujete výrobky v suchu a bezmrazém prostředí a zamezte velkým teplotním rozdílům
- ✓ Ujistěte se, že výrobek je vhodný pro účel použití
- ✓ Zacházejte, skladujte a přenášejte výrobky opatrně
- ✓ Odpojte stroj od zdroje energie, když nasazujete výrobek
- ✓ Kontrolujte všechny výrobky, předtím než je nasadíte a také v průběhu použití kotouče, na možné defekty nebo poškození (rovinnost nosiče, únavové lomy, podbroušení, poškození upínacího otvoru...)
- ✓ Kontrolujte zda jsou používány správné upínací destičky, nejsou li deformované a nejsou na nich ostré hrany
- ✓ Ujistěte se zda jsou pracovní prvky správně a bezpečně nastaveny
- ✓ Užívejte správně nastavené a upevněné bezpečnostní prvky (na kotouči i řemenech)
- ✓ Ujistěte se, že je obrobek bezpečně upnut
- ✓ Používejte vždy všechny osobní bezpečnostní a ochranné pomůcky
- ✓ Vyhýbejte se zanášení a nerovnoměrnému opotřebení kotouče a kontrolujte zda výrobek pracuje efektivně
- ✓ Zajistěte soulad mezi šipkou na kotouči a směrem otáčení na stroji
- ✓ Ujistěte se zda všechny stroje užívající brusivo splňují požadavky evropských směrnic na stroje - CE
- ✓ Bud'te si vědomi rizik během používání brusných prostředků a dodržujte doporučená opatření:
 - Zamezte tělesnému kontaktu s brusným prostředkem v běhu
 - Zranění způsobené úlomky kotouče během používání
 - Brusné úlomky, jiskry, kouř a prach vytvořený během práce
 - Hluk
 - Vibrace



BEZPEČNOSTNÍ RADY – VAROVÁNÍ

Pro vaši bezpečnost by jste se měli ujistit, že jste si vědomi toho jak bezpečně používat diamantové kotouče.

- X** Nedovolte neškoleným lidem používat brusivo
- X** Nepoužívejte poškozený výrobek nebo, který již jednou upadl
- X** Nepoužívejte výrobek, který není označen
- X** Nepoužívejte stroj, který není v pořádku a nebo má defektní díly
- X** Neužívejte násilí při montáži kotouče a nebo neměňte velikost upínacího otvoru
- X** Nepřekračujte maximální pracovní rychlost uvedenou na výrobku
- X** Nevyvíjejte přílišní tlak na výrobek, vyvarujte se nárazům a nenechte kotouč přehřívát
- X** Nepoužívejte montážní flanče, které nejsou rovné a čisté
- X** Neutahujte montážní prvky příliš silně
- X** Nespouštějte stroj dříve pokud nejsou bezpečnostní prvky správně a bezpečně upevněny
- X** Nepožívejte dále výrobek jestliže se objeví vibrace. Seřídít nebo vyměnit
- X** Nebruste na části výrobku, který proto není určen
- X** Nespouštějte stroj, jestliže je brusný výrobek v kontaktu s obrobkem
- X** Nebruste materiál, pro který není výrobek určen
- X** Nezastavujte brusný výrobek použitím tlaku na plochu, nechte výrobek samovolně dotočit
- X** Nepřekračujte povolené otáčky: odkaz na hodnotu vygravírovanou na kotouči
- X** Nepoužívejte kotouč s chybějícím segmentem nebo prasklým nosičem
- X** Nepoužívejte výrobky za sucha, když je vyznačeno používejte za mokra
- X** Nenoste volné oblečení, kravaty a šperky
- X** Nepoužívejte brusivo v blízkosti hořlavých materiálů



Technické informace

ŘEŠENÍ PROBLÉMŮ

Diamantový kotouč neřeže

Příčina	Segment je příliš tvrdý pro řezaný materiál
Řešení	Zkontrolujte zda je kotouč vhodný pro tento materiál

Příčina	Segmenty modrají
Řešení	Nabruste segmenty řezáním do abrazivního materiálu (pískovec)

Příčina	Nedostatečný výkon stroje
Řešení	Zkontrolujte el. napětí, výkon stroje a filtry

Nadměrné opotřebení

Příčina	Segment je příliš tvrdý pro řezaný materiál
Řešení	Zkontrolujte zda je kotouč vhodný pro tento materiál

Praskání ocelového nosiče

Příčina	Segment je příliš tvrdý pro řezaný materiál
Řešení	Zkontrolujte zda je kotouč vhodný pro tento materiál

Příčina	Nadměrný řezný tlak, přehřívání, prokluzování v materiálu, kroucení či uvíznutí v řezu
Řešení	Nechte kotouč pracovat, nevyvíjejte přílišný tlak a dovolte kotouči, aby se ochladil sám během, mimo obrobek na několik vteřin

Ztrácení a praskání segmentů

Příčina	Segment je příliš tvrdý pro řezaný materiál. To způsobuje skákání diamantového kotouče v řezu jehož výsledkem je praskání segmentů
Řešení	Zkontrolujte zda je kotouč vhodný pro tento materiál

Spálení segmentů

Příčina	Nadměrný řezný tlak způsobuje přehřívání. Toto je snadno rozpoznatelné podle modrého zbarvení v místě, kde je kotouč a segment svařeny dohromady
Řešení	Nechte pravidelně chladit kotouč jeho během mimo obrobek na několik vteřin

Příčina	Segment je příliš tvrdý pro řezaný materiál
Řešení	Zkontrolujte zda je kotouč vhodný pro tento materiál. Nebo použijte menší přitlak a nechte kotouč jít do řezu

Podbroušení

Příčina	Podbroušení vzniká, když se ocelové jádro opotřebovává rychleji než segment např. v místě styku jádra se segmentem. To je obvykle způsobeno vysoce abrazivním materiálem. Úlomky při řezání nejsou dostatečně odváděny a ocelové jádro je namáháno. Podbroušení určitě vznikne, když je kotouč pro tvrdé materiály použit na Abrazivní materiály
Řešení	Užívejte vždy vhodný diamantový kotouč

APLIKAČNÍ BAREVNÝ KLÍČ

Ocelí
vyztužený beton

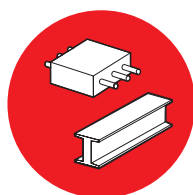

Všeobecné
použití/Žula



Beton/Tvrdé ma-
teriály



Obklady

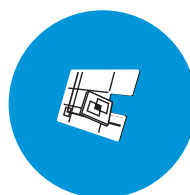

Asfalt/Abrazivní
materiály



Výběr správného výrobku

Diamantové kotouče

ABRAZIVNOST

- 1 tvrdý materiál, neabrazivní
- 2 středně tvrdý materiál, středně abrazivní
- 3 měkký materiál, velmi abrazivní

ČERVENÁ	ZELENÁ						ORANŽOVÁ			SVĚTLE MODRÁ					ČERNÁ		Abrazivnost
Mega-Line Laser MP	Mega-Line Turbo Plus	Flexovit Turbo Granit	Flexo Laser GP	SPEEDOFLEX Laser GP	SPEEDOFLEX TURBO	SPEEDOFLEX UNI	Mega-Line Low Noise	Flexo Laser concrete	SPEEDOFLEX concrete	Mega-Line Thin Cut Plus	Flexovit CERAM	Flexovit Thin Cut	Flexovit Tile	SPEEDOFLEX Tile	Flexovit Laser AS	SPEEDOFLEX Asphalt	
●	○	●			●				○								3
●															●	●	3
●	●	●	●	●	●	●	●	●	●								1
●	○	●	●	●	●	○	●	●	●								2
	●	●			○					●	○	●	●	●			1
●	●	●	●	●	●	●	○	●	○								1
●	●	●	●	●	○	●	●	●	●								1
●	●	●	●	●	●	●	●	●	●								2
●	●	●	●	○	●	○	●	●	●								2
●	●	●	●	●	●	○	●	●	●								2
●	●	●	●	●	●	●	●		○								1
●	●	●	●		○		●	●	○								1
															○	○	3
●	●	●	○	○	○	○			○								2
●	●	●	●		○												1
●	●	●	●	●	●	●	●	●	●								1
●	●		●	●	●	●			○								2
○	○	●	○	○	○	○			○	●	○	●	○				1
●	○			○	●	○	●	●	●								2
										●	○	●	●	○			1
	●	●			○					●	○	●	●	●			1
	●	●	○		●												2
●	●	●	●	●	○	●	●	●	●								1
●	●	●	●		○		●	●	○								2
●	●		○	○	●		●	●	●								2
●																	
●	●	●	●	●	○		●	●	●								1

3	Abrazivní přírodní kámen
3	Asfalt
1	Cihly
2	Pórobeton
1	Keramické obklady
1	Pálené střešní tašky
1	Beton
2	Betonové bloky
2	Betonové podlahy
2	Betonové trouby
2	Betonové střešní tašky
1	Ocelové potrubí
1	Žula
3	Zelený beton
2	Tvrdý přírodní kámen
1	Tvrdé střešní tašky
1	Obrubníky
2	Vápenec
1	Mramor
2	Malta
1	Porcelán
1	Kamenná dlažba
2	Žáruvzdorné cihly
1	Vyztužený beton
2	Pískovec
2	Pískovcové roury
	Ocel
1	Vymývaný beton

UŽIVATELSKÝ KLÍČ

● zvláště doporučeno

◐ doporučeno

○ příležitostně doporučeno



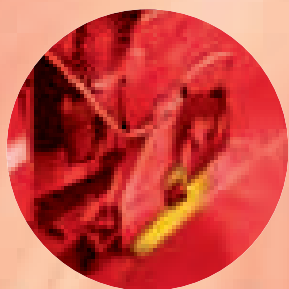

Technické informace

PIKTOGRAMY STROJŮ



Úhlová bruska



Ruční vrtačka



Benzínová pila



Kamenická pila



Pila na obklady



Řezačka na podlahy

**Diamantové
kotouče**

**Úhlové
 Brusky
& Ruční
 vrtačky**



Diamantové kotouče

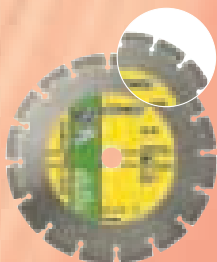

Úhlové brusky & Ruční vrtačky

Všeobecné použití & Žula



Mega-Line TURBO PLUS



- Sintrovaný diamantový kotouč
- Vroubkovaný „jet“ okraj
- Zvlněný a vyztužený ocelový nosič
- 80m/s maximální pracovní rychlost

Rozměry (mm) D x H x T x B	Množství	Kód výrobku	Čárkový kód
115 x 12 x 2.5 x 22.23	1	70184623436	5450248233831
125 x 12 x 2.4 x 22.23	1	70184623437	5450248233848
230 x 12 x 2.9 x 22.23	1	70184623438	5450248233855

flexOvit LASER GP



- Laserem navařený diamantový kotouč
- Segmentovaný okraj
- Standardní ocelový nosič
- 80m/s maximální pracovní rychlost

Rozměry (mm) D x H x T x B	Množství	Kód výrobku	Čárkový kód
115 x 7 x 2.2 x 22.23	1	70184623400	5450248233480
125 x 7 x 2.2 x 22.23	1	70184623401	5450248233497
150 x 7 x 2.5 x 22.23	1	70184623402	5450248233503
180 x 7 x 2.5 x 22.23	1	70184623403	5450248233510
230 x 7 x 2.5 x 22.23	1	70184623404	5450248233527
230 x 7 x 2.5 x 22.23 a AL flanč	1	70184623405	5450248233534

flexOvit TURBO GRANIT



- Sintrovaný diamantový kotouč
- Vroubkovaný „jet“ okraj
- Zvlněný ocelový nosič
- 80m/s maximální pracovní rychlost

Rozměry (mm) D x H x T x B	Množství	Kód výrobku	Čárkový kód
115 x 9 x 2.2 x 22.23	1	70184623406	5450248233541
125 x 9 x 2.2 x 22.23	1	70184623407	5450248233558
230 x 9 x 3.0 x 22.23	1	70184623408	5450248233565
230 x 9 x 3.0 x 22.23 a AL flanč	1	70184623409	5450248233572

flexOvit DOZ



- Laserem navařený jádrový vrták
- Jádrový vrták pro elektrikáře
- Chromovaný ocelový střed
- 63m/s maximální pracovní rychlost

Rozměry (mm) D x H x T x B	Množství	Kód výrobku	Čárkový kód
82 x 8 x 3.8 x M16	1	70184623424	5450248233725

Diamantové kotouče

SPEEDO *FLEX* LASER GP



- Laserem navařený diamantový kotouč
- Segmentovaný okraj
- Standardní ocelový nosič
- 80m/s maximální pracovní rychlost

Rozměry (mm) D x H x T x B	Množství	Kód výrobku	Čárkový kód
115 x 7 x 2.2 x 22.23	1	70184623387	5450248233350
125 x 7 x 2.2 x 22.23	1	70184623388	5450248233367
230 x 7 x 2.5 x 22.23	1	70184623389	5450248233374

SPEEDO *FLEX* TURBO



- Sintrovaný diamantový kotouč
- Vroubkovaný turbo okraj
- Perforovaný ocelový nosič
- 80m/s maximální pracovní rychlost

Rozměry (mm) D x H x T x B	Množství	Kód výrobku	Čárkový kód
115 x 10 x 2.1 x 22.23	1	70184623377	5450248233268
125 x 10 x 2.2 x 22.23	1	70184623378	5450248233275
180 x 10 x 2.6 x 22.23	1	70184623379	5450248233282
230 x 10 x 2.6 x 22.23	1	70184623380	5450248233299

SPEEDO *FLEX* UNI



- Sintrovaný diamantový kotouč
- Segmentovaný okraj
- Standardní ocelový nosič
- 80m/s maximální pracovní rychlost

Rozměry (mm) D x H x T x B	Množství	Kód výrobku	Čárkový kód
115 x 10 x 2.0 x 22.23	1	70184623382	5450248233305
125 x 10 x 2.1 x 22.23	1	70184623383	5450248233312
150 x 10 x 2.3 x 22.23	1	70184623384	5450248233329
180 x 10 x 2.4 x 22.23	1	70184623385	5450248233343
230 x 10 x 2.5 x 22.23	1	70184623386	5450248233336



Rozměrový klíč: D = Průměr, H = Výška, T = Tloušťka, B = Otvor

Diamantové kotouče

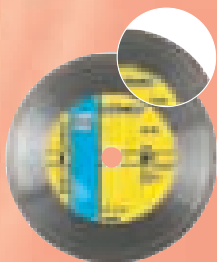
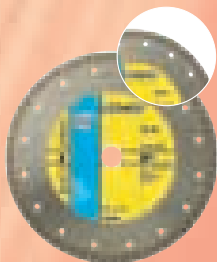
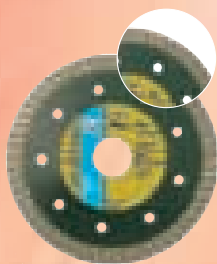

Úhlové brusky & Ruční vrtačky

Keramika & Kámen Obklady



Mega-Line THIN CUT PLUS



- Sintrovaný diamantový kotouč
- Rýhovaný extra slabý okraj
- Ocelový nosič vyztužený dodatečnou flančí
- 80m/s maximální pracovní rychlost

Rozměry (mm) D x H x T x B	Množství	Kód výrobku	Čárkový kód
115 x 10,5 x 1,2 x 22,23	1	70184623444	5450248233909
125 x 10,5 x 1,2 x 22,23	1	70184623445	5450248233916
230 x 10,5 x 1,4 x 22,23	1	70184623446	5450248233923

flexOvit THIN CUT



- Sintrovaný diamantový kotouč
- Rýhovaný extra slabý okraj
- Perforovaný ocelový nosič
- 80m/s maximální pracovní rychlost

Rozměry (mm) D x H x T x B	Množství	Kód výrobku	Čárkový kód
115 x 8 x 1,2 x 22,23	1	70184623420	5450248233688
125 x 8 x 1,2 x 22,23	1	70184623421	5450248233695

flexOvit TILE (OBKLADY)



- Sintrovaný diamantový kotouč
- Spojitý okraj
- Standardní ocelový nosič
- 80m/s maximální pracovní rychlost

Rozměry (mm) D x H x T x B	Množství	Kód výrobku	Čárkový kód
115 x 7 x 1,5 x 22,23	1	70184623413	5450248233619
125 x 7 x 1,5 x 22,23	1	70184623414	5450248233626
180 x 7 x 1,7 x 22,23	1	70184623415	5450248233633

SPEEDO FLEX TILE



- Sintrovaný diamantový kotouč
- Spojitý okraj
- Standardní ocelový nosič
- 80m/s maximální pracovní rychlost

Rozměry (mm) D x H x T x B	Množství	Kód výrobku	Čárkový kód
115 x 7 x 1,8 x 22,23	1	70184623390	5450248233381
125 x 7 x 1,8 x 22,23	1	70184623391	5450248233398
180 x 7 x 1,8 x 25,4/22,23	1	70184623392	5450248233404

Ocelí vyztužený beton



Mega-Line LASER MP



- Laserem navařený diamantový kotouč
- Segmentovaný okraj
- Perforovaný ocelový nosič
- 80m/s maximální pracovní rychlost

Rozměry (mm) D x H x T x B	Množství	Kód výrobku	Čárkový kód
230 x 7.5 x 2.5 x 22.23	1	70184623440	5450248233862

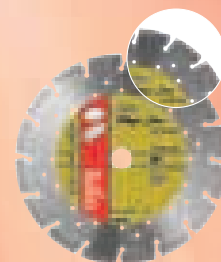

Beton & Tvrdé materiály



Mega-Line LOW NOISE



- Laserem navařený diamantový kotouč
- Segmentovaný okraj
- Tichý ocelový nosič
- 80m/s maximální pracovní rychlost

Rozměry (mm) D x H x T x B	Množství	Kód výrobku	Čárkový kód
230 x 12 x 2.8 x 22.23	1	70184623443	5450248233893

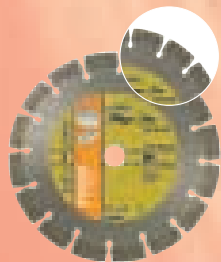

flexOvit CG



- Pájený hrncový brusný kotouč
- Segmentovaný okraj
- Hrnkový brusný kotouč
- 63m/s maximální pracovní rychlost

Rozměry (mm) D x H x T x B	Množství	Kód výrobku	Čárkový kód
100 x 5 x 8.0 x 22.23	1	70184623425	5450248233749
125 x 5 x 8.0 x 22.23	1	70184623426	5450248233756
180 x 5 x 8.0 x 22.23	1	70184623427	5450248233763

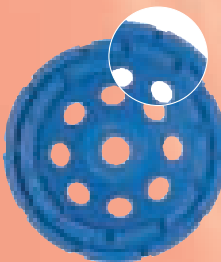

Asfalt & Abrazivní materiály



flexOvit LASER AS



- Laserem navařený diamantový kotouč
- Segmentovaný okraj
- Standardní ocelový nosič
- 80m/s maximální pracovní rychlost

Rozměry (mm) D x H x T x B	Množství	Kód výrobku	Čárkový kód
230 x 7 x 2.5 x 22.23	1	70184623399	5450248233473

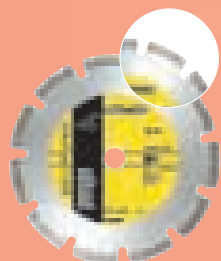

flexOvit TP



- Pájené segmenty
- Segmentovaný okraj
- Ocelový nosič chráněný proti podbroušení
- 63m/s maximální pracovní rychlost

Rozměry (mm) D x H x T x B	Množství	Kód výrobku	Čárkový kód
115 x 6.5 x 6.5 x 22.23	1	70184623422	5450248233701
125 x 6.5 x 6.5 x 22.23	1	70184623423	5450248233718

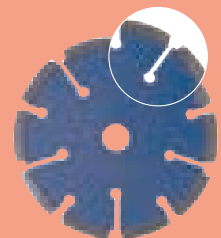

Rozměrový klíč: D = Průměr, H = Výška, T = Tloušťka, B = Otvor

**Diamantové
kotouče**

**Obklady &
Kamenické
pily**



Diamantové kotouče

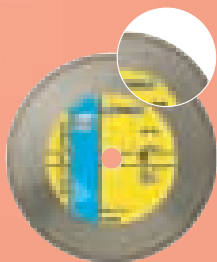
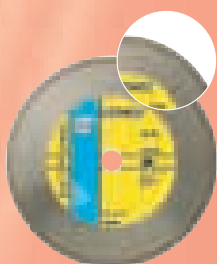
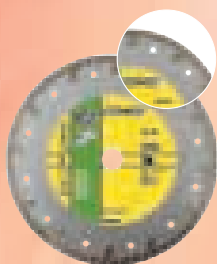

Obklady & Kamenické pily

Všeobecné použití & Žula



flexOvit TURBO GRANIT



- Sintrovaný diamantový kotouč
- Vroubkovaný „jet“ okraj
- Zvlněný ocelový nosič
- 100m/s maximální pracovní rychlost

Rozměry (mm) D x H x T x B	Množství	Kód výrobku	Čárkový kód
300 x 9 x 3.2 x 20	1	70184623410	5450248233589

flexOvit TURBO GRANIT



- Sintrovaný diamantový kotouč
- Vroubkovaný „jet“ okraj
- Zvlněný ocelový nosič
- 100m/s maximální pracovní rychlost

Rozměry (mm) D x H x T x B	Množství	Kód výrobku	Čárkový kód
300 x 9 x 3.2 x 25.4	1	70184623411	5450248233596
350 x 9 x 3.2 x 25.4	1	70184623412	5450248233602

Keramika & Kamenné obklady



flexOvit CERAM



- Sintrovaný diamantový kotouč
- Spojitý okraj
- Standardní ocelový nosič
- 80m/s maximální pracovní rychlost

Rozměry (mm) D x H x T x B	Množství	Kód výrobku	Čárkový kód
180 x 7 x 1.7 x 30/25.4	1	70184623416	5450248233640
200 x 7 x 1.8 x 30/25.4	1	70184623417	5450248233657
250 x 7 x 1.8 x 25.4	1	70184623418	5450248233664

flexOvit CERAM



- Sintrovaný diamantový kotouč
- Spojitý okraj
- Standardní ocelový nosič
- 100m/s maximální pracovní rychlost

Rozměry (mm) D x H x T x B	Množství	Kód výrobku	Čárkový kód
300 x 10 x 2.1 x 25.4	1	70184623419	5450248233671

Ocelí vyztužený beton



Mega-Line LASER MP



- Laserem navařený diamantový kotouč
- Segmentovaný okraj
- Perforovaný ocelový nosič
- 100m/s maximální pracovní rychlost

Rozměry (mm) D x H x T x B	Množství	Kód výrobku	Čárkový kód
300 x 8 x 2.5 x 20	1	70184623441	5450248233879

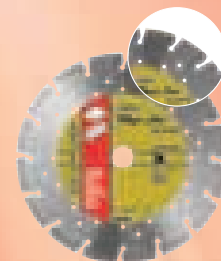

Mega-Line LASER MP



- Laserem navařený diamantový kotouč
- Segmentovaný okraj
- Perforovaný ocelový nosič
- 100m/s maximální pracovní rychlost

Rozměry (mm) D x H x T x B	Množství	Kód výrobku	Čárkový kód
300 x 8 x 2.5 x 25.4	1	70184623472	5450248234005
350 x 8 x 2.8 x 25.4	1	70184623442	5450248233886



Příslušenství

RYCHLE UPÍNATELNÝ REDUKČNÍ KROUŽEK (OČEKÁVÁNÍ PATENTU)



- Pro montáž pro kotouče s up. otvorem 25.4 nebo 22.23mm ,na stroje s 20mm hřídelí

Rozměry (mm) D x B	Množství	Kód výrobku	Čárkový kód
103 x 25.4/22.23/20	1	70184624549	5450248236870
103 x 25.4/22.23	1	70184624550	5450248236887



Diamantové kotouče

Ruční benzínové & podlahové pily



Diamantové kotouče

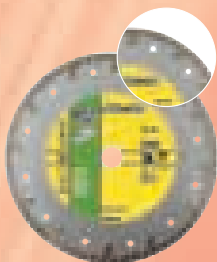
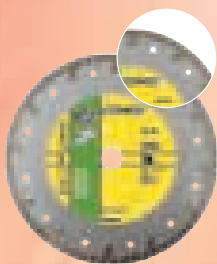

Ruční benzínové & podlahové pily

Všeobecné použití & Žula



flexOvit TURBO GRANIT



- Sintrovaný diamantový kotouč
- Vroubkovaný „jet“ okraj
- Zvlněný ocelový nosič
- 100m/s maximální pracovní rychlost

Rozměry (mm) D x H x T x B	Množství	Kód výrobku	Čárkový kód
300 x 9 x 3.2 x 20	1	70184623410	5450248233589

flexOvit TURBO GRANIT



- Sintrovaný diamantový kotouč
- Vroubkovaný „jet“ okraj
- Zvlněný ocelový nosič
- 100m/s maximální pracovní rychlost

Rozměry (mm) D x H x T x B	Množství	Kód výrobku	Čárkový kód
300 x 9 x 3.2 x 25.4	1	70184623411	5450248233596
350 x 9 x 3.2 x 25.4	1	70184623412	5450248233602

SPEEDO ~~FLEX~~ UNI



- Sintrovaný diamantový kotouč
- Segmentovaný okraj
- Standardní ocelový nosič
- 100m/s maximální pracovní rychlost

Rozměry (mm) D x H x T x B	Množství	Kód výrobku	Čárkový kód
300 x 10 x 2.5 x 20	1	70184623573	5450248234074

Ocelí vyztužený beton



Mega-Line LASER MP



- Laserem navařený diamantový kotouč
- Segmentovaný okraj
- Perforovaný ocelový nosič
- 100m/s maximální pracovní rychlost

Rozměry (mm) D x H x T x B	Množství	Kód výrobku	Čárkový kód
300 x 8 x 2.5 x 20	1	70184623441	5450248233879

Mega-Line LASER MP



- Laserem navařený diamantový kotouč
- Segmentovaný okraj
- Perforovaný ocelový nosič
- 100m/s maximální pracovní rychlost

Rozměry (mm) D x H x T x B	Množství	Kód výrobku	Čárkový kód
300 x 8 x 2.5 x 25.4	1	70184623472	5450248234005
350 x 8 x 2.8 x 25.4	1	70184623442	5450248233886

Beton & Tvrdé materiály

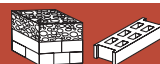

flexovit LASER CONCRETE



- Laserem navařený diamantový kotouč
- Segmentovaný okraj
- Standardní ocelový nosič
- 100m/s maximální pracovní rychlost

Rozměry (mm) D x H x T x B	Množství	Kód výrobku	Čárkový kód
300 x 10 x 2.5 x 20	1	70184623428	5450248233770



flexovit LASER CONCRETE



- Laserem navařený diamantový kotouč
- Segmentovaný okraj
- Standardní ocelový nosič
- 100m/s maximální pracovní rychlost

Rozměry (mm) D x H x T x B	Množství	Kód výrobku	Čárkový kód
300 x 10 x 2.5 x 25.4	1	70184623430	5450248233787
350 x 10 x 2.8 x 25.4	1	70184623431	5450248233794



SPEEDO FLEX CONCRETE



- Laserem navařený diamantový kotouč
- Segmentovaný okraj
- Standardní ocelový nosič
- 100m/s maximální pracovní rychlost

Rozměry (mm) D x H x T x B	Množství	Kód výrobku	Čárkový kód
300 x 7 x 2.5 x 20	1	70184623396	5450248233442



SPEEDO FLEX CONCRETE



- Laserem navařený diamantový kotouč
- Segmentovaný okraj
- Standardní ocelový nosič
- 100m/s maximální pracovní rychlost

Rozměry (mm) D x H x T x B	Množství	Kód výrobku	Čárkový kód
300 x 7 x 2.5 x 25.4	1	70184623397	5450248233459
350 x 7 x 2.8 x 25.4	1	70184623398	5450248233466



Diamantové kotouče

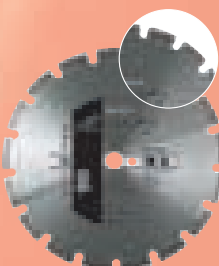
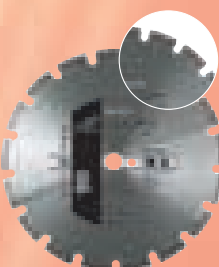
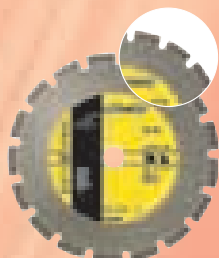

Ruční benzínové & podlahové pily

Asfalt & Abrazivní materiály

flexOvit LASER AS



- Laserem navařený diamantový kotouč
- Segmentovaný okraj
- Ocelový nosič chráněný proti podbroušení
- 100m/s maximální pracovní rychlost

Rozměry (mm) D x H x T x B	Množství	Kód výrobku	Čárkový kód
300 x 7 x 2.8 x 20	1	70184623432	5450248233800

flexOvit LASER AS



- Laserem navařený diamantový kotouč
- Segmentovaný okraj
- Ocelový nosič chráněný proti podbroušení
- 100m/s maximální pracovní rychlost

Rozměry (mm) D x H x T x B	Množství	Kód výrobku	Čárkový kód
300 x 7 x 2.8 x 25.4	1	70184623434	5450248233817
350 x 7 x 3.2 x 25.4	1	70184623435	5450248233824

SPEEDO X FLEX ASPHALT



- Laserem navařený diamantový kotouč
- Segmentovaný okraj
- Standardní ocelový nosič
- 100m/s maximální pracovní rychlost

Rozměry (mm) D x H x T x B	Množství	Kód výrobku	Čárkový kód
300 x 7 x 2.5 x 20	1	70184623393	5450248233411

SPEEDO X FLEX ASPHALT



- Laserem navařený diamantový kotouč
- Segmentovaný okraj
- Standardní ocelový nosič
- 100m/s maximální pracovní rychlost

Rozměry (mm) D x H x T x B	Množství	Kód výrobku	Čárkový kód
300 x 8 x 2.5 x 25.4	1	70184623394	5450248233428
350 x 8 x 2.8 x 25.4	1	70184623395	5450248233435

Příslušenství

RYCHLE UPÍNATELNÝ REDUKČNÍ KROUŽEK (OČEKÁVÁNÍ PATENTU)



- Pro montáž na kotouče s up. otvorem 25.4 nebo 22.23mm, na stroje s 20mm hřídelí

Rozměry (mm) D x B	Množství	Kód výrobku	Čárkový kód
103 x 25.4/22.23/20	1	70184624549	5450248236870
103 x 25.4/22.23	1	70184624550	5450248236887

Rozměrový klíč: D = Průměr, H = Výška, T = Tloušťka, B = Otvor

Keramickou a bakelitem pojené kotouče



Technické informace	184
Brusné kotouče	197
Brusné kotouče pro stolní brusky	205
Talířovité	209
Hrncové	211
Kotouče s upínacími maticemi	215
Prstencovité	217
Orovnávací kameny	219
Brusné kameny	221
Segmenty	225
Brusná tělíska & Kotouče	227
Řezací kotouče bakelitem pojené	229
Slévárny	231
Brusná tělíska a kotouče - bakelitem pojené	233

Keramikou a bakelitem pojené kotouče



Technické informace

Flexovit má dobrou pověst při uspokojování měnících se potřeb průmyslu spojených s odpovídající podporou a technickým servisem od týmu expertů se širokou znalostí průmyslového použití výrobků.

Porozumění výrobku

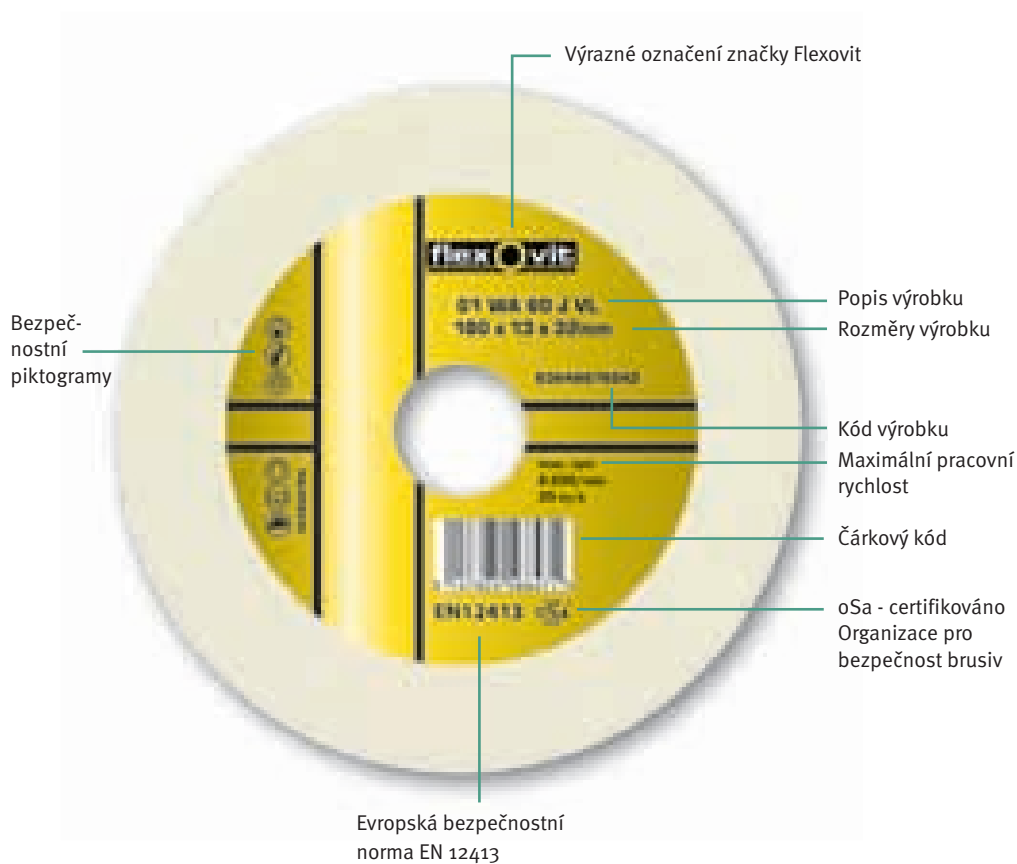

STANDARDNÍ BRUSNÉ KOTOUČE A OBVODOVÉ TVARY

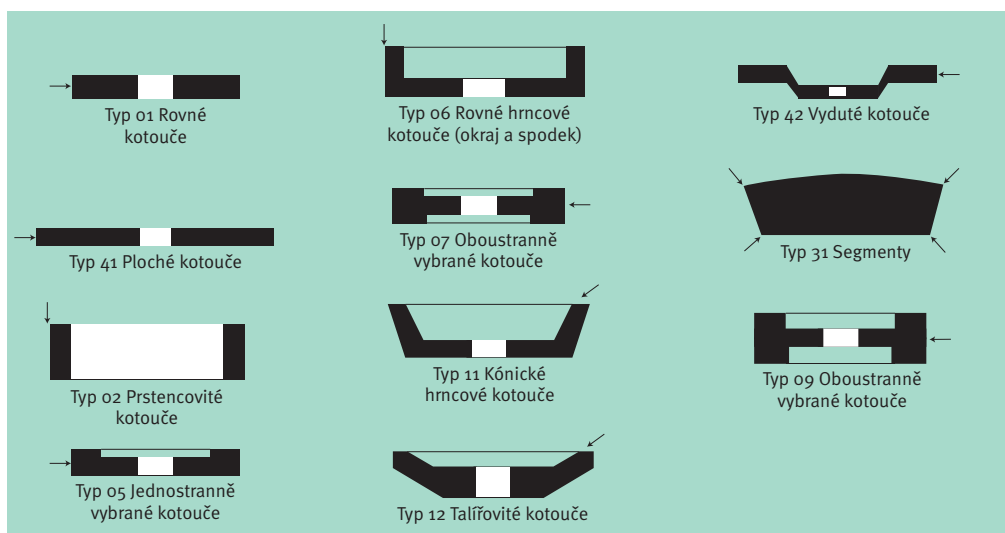

→ označuje brusnou plochu



Co to je brusný kotouč?

Brusný kotouč je přesný nástroj s tisíci řeznými body. Skládá se z brusných zrn držených v základní hmotě pojivem a oddělené póry. Brusná zrna jsou řezné body a účel pojiva je držet jednotlivá zrna pohromadě. Póry (děravý prostor mezi okolními zrny a pojivem) slouží k poskytnutí prostoru pro průnik chladicí kapaliny a odstranění kovových třísek při procesu broušení.

Když je kotouč roztočený na brusnou rychlost a působí na obrobek, brusné zrna řeže materiál, který má být broušen a odstraňuje materiál v malých třískách.

Při působení sil během broušení se brusné řezné body zplošťují a výsledkem je začínající otupení. To způsobuje zvýšení tření, růst teploty a síly vynakládané na kotouč.

Zvýšení brusné síly způsobuje buď odlamování zrn, vytvoření nových brusných bodů a nebo rozlámání můstků pojiva držící brusná zrna. V pozdějším případě čerstvá brusná zrna jsou vystavena tak, aby řezala obrobek.

Při běžném broušení keramickými kotouči musí být kotouč ovrňován.

Měnícími se vlastnostmi brusiv, typy pojiva a výrobou kotouče je možné vyrábět brusné kotouče v ohromném rozsahu různých brusných charakteristik.

BRUSIVA

Moderní umělá brusiva umožňují přesnou kontrolu fyzických vlastností a tvaru brusného zrna. To pomáhá zajistit, že brusné kotouče mohou být vyráběny s konstantními řezacími vlastnostmi.

Flexovit nabízí úplný výběr brusných typů k poskytnutí širokého výběru specifických brusných charakteristik. Toto je nutné pro maximální efektivnost ve velké rozmanitosti operací požadovaných dnešním průmyslem.

Velikost brusného zrna

Zrno nebo velikost zrna je nejdůležitější v určování schopnosti kotouče tak, aby dosáhl požadovaný brusný povrch a úběr materiálu. Velikost je určena číslem, které se zvyšuje, tak jak se velikost zrna snižuje. Například zrno 10 má střední velikost okolo 2.0mm a zrno 60 má 0.25mm.

Standardní velikosti jsou užívány ve všech brusných kotoučích Flexovitu a specifikovány v evropských normách stanovených organizací FEPA.

Ideální brusné zrna mají schopnost zůstat ostré s minimálním bodovým otupením a když začíná být otupené odlomením odhaluje nové ostré řezné hrany. Brusná zrna používaná při výrobě keramikou a bakelitem pojených kotoučích jsou ve třech kategoriích.

WA	60			K				V
Základní zrno používané k výrobě kotouče	Velikost brusného zrna			Tvrdost pojiva (stupeň)				Typ užitého pojiva
	C	M	F	Měkké	Střední	Tvrdé	Velmi tvrdé	
WA = Korund								V = Keramika
A = Korund	12	46	150	E	J	N	S	B = Pyskyřice
73A = Keramické zrno	14	54	180	F	K	O	T	BF = Pyskyřice, vyztužené
C/GC= Karbid křemíku	16	60	220	G	L	P	U	E = Šelak
	20	80	240	H	M	Q	V	R = Guma
	24	100	280	I		R	W	
	30	120					X	
	36							
							Z	

Keramikou a bakelitem pojené kotouče



Technické informace

Typ brusiva	Popis
41A	Růžový korund je vysoce čistá forma korundu obsahující malý díl oxidu chromu. Tato příměs dělá 41A trochu tužší než čistý bílý korund, zvyšuje houževnatost na střížných plochách. Toto brusivo je vhodné na brusná stopková tělíška a kotouče.
44A	Poločistý hnědý korund. Brusivo na běžné použití, užíváno zejména na pryskyřici pojené řezací kotouče.
48A	Polotříštivý korund, čistotou spadá mezi běžný hnědý a bílý korund. Výsledná kombinace tříštivosti a houževnatosti poskytuje kotoučům využívající polotříštivý korund jejich volné řezné charakteristiky. To je kombinováno s dobrým držením tvaru a vysokým stupněm mnohostrannosti. Polotříštivý korund je široce užíván pro válcové a bezhroté broušení, pro broušení klikových hřídelí, úhlových rotorů a další operace.
73A	Keramická forma korundu ta je tvrdší a ostřejší než běžné brusné zrno. Toto keramické zrno má unikátní mikrokrystalickou strukturu. Tato struktura zrna umožňuje jednotlivým částicám odlamovat se jakmile se otupí. To vytváří zcela volné brusné působení, kde se za stejný čas zvyšuje množství broušených dílů mezi orovnávaním až o 70%. Vysoká koncentrace míchaná se špičkovými brusivými. Užíváno pro broušení brusivu odolných ocelí a operace, kde je požadován velký úběr materiálu.
79A	Směsi brusiv špičkové kvality včetně nízké koncentrace keramického zrna. Je užíváno v nástrojárnách na vanadiem legované oceli.
A	Toto je obzvláště houževnatá forma korundu. Jeho houževnatost je dána přítomností 3% kysličníku titanu v brusivu. Při vypálení při nízké teplotě tomuto brusivu zůstává přírodní hnědá barva. Při vypálení při vysoké teplotě a další oxidací oxidu titanu dojde ke změně barvy z normální hnědé do šedo-modré. Kvůli houževnatosti je běžný korund vhodný pro broušení ocelí s velkou pevností v tahu, speciálně pro broušení v ruce (stolní brusky) a pro brusné kameny.
C, GC	Karbid křemíku je tvrdší než korundové typy brusiva a je také křehčí. Zrno karbidu křemíku je používáno na broušení nízké tažné šedé litiny, tvrzené litiny, litiny, měkké bronzy, mědi, hliníku, kamene, mramoru, gumy, tvrdých povrchů slitin a slinutých kovů. Jsou dvě varianty karbidu křemíku, velmi podobných fyzikálních vlastností a hlavně jsou rozlišitelné barvou. Černý karbid křemíku je všeobecně používán na hrubovací operace v hrubých zrnitostech a bakelitem pojených kotoučích. Světle zelený karbid křemíku je upřednostňován pro speciální aplikace například pro přesné broušení a broušení nástrojů z tvrdokovu.
52A	Směs bílého a hnědého korundu. Kotouče obsahující toto brusivo kombinují houževnatost hnědé s chladným ostřejším bílým korundem. Užíváno pro ostření gravírovaných fréz a broušení tvrdého chromu.
WA	Bílý korund je vysoce čistou formou korundu obsahující více jak 99% čistého kysličníku hlinitého. Struktura zrna je tvořena několika krystaly, které umožňují, aby se zrno odlamovalo podél střížných ploch mezi krystaly, tak jak se zvyšuje brusný přítlak. Toto dává kotoučům obsahujícím bílý korund vlastnost zvanou „tříštivost“ (schopnost k odlamování a vystavování ostrých hran, jako ochrana před otupováním). Užíváno hlavně pro broušení velmi tvrdých a teplotně citlivých materiálů.



POJIVO

Flexovit dodává pojená brusiva, kde se užívá jak pryskyřice (bakelit) tak keramické pojivo.

Keramické pojivo

Keramikou pojené kotouče mají porézní strukturu složenou z brusných zrn držících pohromadě pojivovými můstky ze skla nebo podobného sklovitého materiálu. Jejich pevnost je vytvořena vypalováním v pecích při teplotách mezi 900 a 1250°C. Od té doby co jsou keramikou pojené kotouče vyráběny při tak vysokých teplotách tak nejsou ovlivňovány teplem vytvářeným během brusného procesu. Jednotlivé pojivové můstky se mohou jen rozlomit mechanickou silou vznikající při broušení.

Zrno	Pojivo	
Korund	VL	Nízko teplotní
	VM	Vysoko teplotní
Karbid křemíku	VK	Nízko teplotní
	VKP	Vysoko teplotní

Pryskyřičné pojivo

Je užíváno mnoho různých organických polymerů k pojení brusných zrn, ale v zásadě pryskyřičné pojivo je základem teplem tvrditelných fenolických pryskyřic. Pryskyřičné pojivo je vytvrzováno zahříváním v pecích v přísně kontrolovaných podmínkách a vybraných teplotách mezi 150°C a 200°C.

Pryskyřičí pojené kotouče jsou tužší a méně křehčí než keramikou pojené kotouče. Jejich zděděná tuhost je dělá vhodnými pro těžké operace nebo vysoké pracovní rychlosti, často s přidáním tkaniny nebo ocelového kroužku jako výztuže.

STUPEŇ (TVRDOST)

Stupeň je míra pevnosti pojiva kotouče, která je obvykle uváděná jako „tvrdost“. Tvrdost se bude měnit podle množství pojiva a brusiva v kotouči. Stupeň nevyjadřuje tvrdost brusného materiálu, ale soudržnosti pojiva, aby drželo brusná zrna pohromadě.

Velmi tvrdé brusivo může být teoreticky vázáno ve velmi „měkkém“ rychle brousícím kotouči pro ruční broušení, ale zvýšením množství pojiva může kotouč působit tvrději.

Stupeň Flexovit kotoučů je označen písmenem abecedy v řadě od 'E' pro velmi měkké do 'Z' pro tvrdé. A + znak po písmenu značí, že stupeň je trochu větší.

Výběr správného výrobku

Je tady devět hlavních faktorů, které by měli být zváženy, když vybíráme kotouč pro určitou aplikaci:

- Materiál, který má být broušen – jeho druh a tvrdost
- Úběr materiálu
- Tvar obrobku a požadovaný výsledný povrch
- Bruska, typ brusky, dostupný výkon a jeho stav
- Rychlost kotouče a rychlost posunu
- Broušená kontaktní plocha
- Brusná kapalina – zda se jedná o broušení za sucha nebo mokra
- Obtížnost brusné operace
- Rovnávací metoda

BROUŠENÝ MATERIÁL

Výběr brusiva, zrnitost a tvrdost kotouče závisí na druhu broušeného materiálu. Korundové druhy brusiv jsou vhodnější pro broušení materiálů s velkou pevností jako jsou oceli a feritické litiny. Více třišťivé typy korundu jsou určeny na tvrdé oceli a aplikace, kde je větší kontakt s obrobkem.

Materiály s malou pevností v tahu a nekovové materiály, zde je mnohem efektivnější je brousit či řezat karbidem křemíku.

Tvrdost materiálu řídí hloubku vnikání, které může být dosaženo brusivem. Z toho důvodu jsou kotouče s jemnou zrnitostí používány na broušení tvrdých materiálů a měkké materiály jsou lépe broušeny kotouči se střední a hrubou zrnitostí.

Pro neefektivnější operace musí být stupeň tvrdosti kotouče přizpůsoben tvrdosti materiálu. Jako základní návod je, čím tvrdší je materiál tím měkkší musí být brusný kotouč.



Technické informace

ÚBĚR MATERIÁLU & VÝSLEDNÝ POVRCH

To ovlivňuje výběr brusného zrna a typ pojiva.

Velký úběr materiálu vyžaduje kotouče s hrubou zrnitostí, typicky od 12 do 24. Jemné povrchy a vysoké požadavky na výsledný geometrický tvar vyžadují jemnější zrnitosti.

Výsledného povrchu je často dosaženo „vyjiskřením“. Není dále používán posun a kotouči je umožněno brousit dokud nepřestanou létat jiskry.

BRUSNÉ STROJE

Typ brusky efektivně určuje brusnou kontaktní plochu a snadnost s jakou může být brusná kapalina přiváděna do brusné zóny.

Použitelný výkon brusky řídí míru úběru materiálu. Čím je výkon větší, tím tvrdší kotouč může být použit na efektivní operaci.

Jakékoliv zhoršení stavu ložisek brusky a kluzného vedení může vést k vibracím a následně k předčasněmu zničení kotouče. Tomu může být částečně předejito užitím tvrdšího kotouče a nebo houževnatějšího brusiva, ale neefektivnější řešení je udržovat stroj tak, jak je doporučeno výrobcem.

RYCHLOSTI & PODÁVÁNÍ

Vliv rychlosti a podávání na brusnou operaci a tím i výběr kotouče může být nejlépe shrnuto v následující tabulce:

VLIV NA BRUSNOU OPERACI		
Rychlost	Zvýšená	Snížená
Rychlost kotouče*	Tvrdší	Měkčí
Pracovní rychlost	Měkčí	Tvrdší
Příčná rychlost	Měkčí	Tvrdší
Rychlost posuvu	Měkčí	Tvrdší

* Maximální obvodová rychlost (m/s) uvedená na kotouči nesmí nikdy být překročena.

BRUSNÁ KONTAKTNÍ PLOCHA

Kontaktní plocha ovlivňuje výběr kotouče, tvrdost a strukturu. Velká kontaktní plocha, jako na segmentových bruskách, všeobecně vytváří malé brusné tlaky a vyžaduje měkčí tvrdost a otevřenou strukturu kotouče. Vyvolaná pórovitost kotouče je účinnější na velké kontaktní plochy. Opačně, malá kontaktní plocha, jako jsou brusky na kulato, vyžadují tvrdší stupeň nebo uzavřenou strukturu kotouče.

Velikost obrobku může mít také ovlivnit brusnou kontaktní plochu. Všeobecně, větší obrobek, úměrný k průměru brusného kotouče, větší kontaktní plocha vyžaduje měkčí zrnitost kotouče.

BRUSNÉ KAPALINY

Broušení keramickými kotouči za sucha vyžaduje o jeden až dva stupně měkčí kotouče než při broušení za mokra.

NÁROČNOST BRUSNÝCH OPERACÍ

To může ovlivnit výběr druhu brusiva, stupeň tvrdosti a dokonce i druh pojiva. Když je kotouč vystavený rázovému zatížení, jako jsou hrubé čistící operace, mělo by být použito pryskyřičné pojivo. Všeobecně, pro těžší brusné operace je požadována vyšší tvrdost kotouče a je používáno houževnatější brusné zrna. Náročnost brusné operace může být dána velkým posunem, vysokou pracovní rychlostí, příčnou rychlostí a nebo přerušovaným kontaktem s obrobkem. To další je obvykle dáno geometrií obrobku, vyúsťující v nutnosti orovnávaní kotouče.

OROVNÁVÁNÍ BRUSNÉHO KOTOUČE & TVAROVÁNÍ

Tvarování a orovnávaní brusného kotouče je často považováno za jedno a to samé, protože jsou často prováděny v jedné operaci. Tvarování je prováděno k zajištění soustřednosti a obnovení požadovaného profilu na čele kotouče. Orovnávaní povrchu kotouče dává kotouči požadovaný řezný výkon.



Jedno & Vícehruté diamanty

Diamanty jsou první výběr tam, kde je požadována malá tolerance, jemné povrchy, rychlost a flexibilita. Protože orovnávaní diamanty je zejména obráběcí operace více než „drtící“ operace, také povrch na kotouči je přesnější než, který je získaný mechanickými orovnávači. Výsledkem je pomaleji řezající kotouč s lepším držením tvarové charakteristiky a perfektní kontrola výsledku.

Kolísavou hloubkou řezu při průchodu provedenou diamantem, změnou příčné rychlosti a odlišnou povrchem kotouče může být dosažen různý řezný účinek. Zde jsou všeobecná doporučení pro orovnávaní s jednohrutými diamanty.

	HRUBOVÁNÍ	DOKONČOVÁNÍ
Záběr diamantu v mm na průchod	0.025 mm	0.012-0.020 mm
Příčná rychlost diamantu mm zoběh kotouče	0.18 mm	0.10 mm

Diamant by měl být vždy používán v ose kotouče pod úhlem 50-150.

Velikost diamantu

Velikost diamantu je důležitá, když vybíráme orovnávací nástroj včetně několika dalších důležitých faktorů, např. velikost, hrubé zrna kotoučů vyžaduje větší diamant než menší, jemná zrnitost kotoučů. Jestliže je požadován jemnější povrch tak užití diamantu, který je příliš velký může mít nepříznivý vliv na povrch a poruší význam výběru jemného zrna. Dnešní trend je odchod od jednohrutých orovnávačů k vícehrutým orovnávačům kopírující základní tvar a hodící se k požadovanému tvaru.

Důležitý vzorec pro určení velikosti jednohrutého orovnávače je

Průměr kotouče (mm) x Tloušťka kotouče (mm)

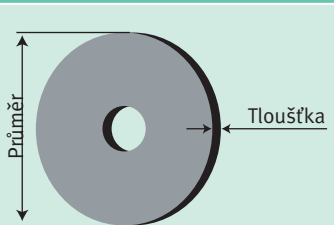
NÁSOBTE PRŮMĚR KOTOUČE JEHO TLOUŠŤKOU		
	Průměr x Tloušťka (mm)	Karát
	<3000	0.25 Karátu
	3000-12000	0.50 Karátu
	>12000	1 Karát

Pro nejlepší výsledek při orovnávaní vždy použijte chladicí kapalinu.

Chladicí kapalina

Orovnávaní diamanty by mělo být vždy vykonáváno užitím vydatného přívodu chladicí kapaliny. Chladicí kapalina by měla být vždy přiváděna dříve než se diamant dotkne kotouče. Životnost diamantu bude rapidně zhoršena, jestliže je dovoleno, aby se zahříval a pak je rychle ochlazován střídavým přívodem chladicí kapaliny.

Otáčení diamantového nástroje

K zajištění maximální životnosti diamantu, jednohrutých a kónického svazku diamantových nástrojů, tyto by se měly neustále otáčet po čtyřech nebo pěti orovnávaních k zabezpečení toho, aby ostrý hrot vytvořený pod úhlem byl neustále ve styku s kotoučem.



Technické informace

Výsledný povrch

Dosažitelný výsledný povrch v jakékoli brusné operaci je velmi závislý na velikosti zrna brusného kotouče. Následující tabulka ukazuje rozsah konečných povrchů dosažitelných, když použijeme brusné kotouče různých zrnitostí na konvenčních přesných brusných operacích, společně s minimálním tvarem zaoblení, který může být broušen užitím každé zrnitosti.

Další faktory mohou mít vliv na získaný výsledný povrch. Především:

- Výrobní brusné aplikace s velkým rozsahem úběru materiálu budou dávat výsledné povrchy na hrubším konci řady.
- Vnořené brusné aplikace budou často vyžadovat výběr ze zrnitosti o jeden stupeň nižší než je uváděno
- Technika orovnávací a druh materiálu může mít také vliv na výsledný povrch

VÝSLEDNÝ POVRCH A ZRNITOST

Povrch	Hrubost	Zrnitost							
		46	60	80	100	120	150	180	220
42	1.10	●							
32	0.80	●							
26	0.70	●							
21	0.50		●						
16	0.40		●						
14	0.35		●	●					
11	0.25		●	●					
8	0.20			●	●				
7	0.17			●	●	●			
6	0.14				●	●	●		
5	0.12					●	●	●	
4	0.10						●	●	●
3	0.08							●	●
2	0.05								●
Min tvar zaoblení	Metrický mm	0.75	0.50	0.40	0.25	0.20	0.18	0.13	0.10
	Imp ins	.030	.020	.015	.010	.008	.007	.005	.004

UŽIVATELSKÝ KLÍČ

- důrazně doporučeno

Dosažení zlepšeného výsledného povrchu

Měněním orovnávací metody kotouče je možno dosáhnout jemnějších konečných povrchů, než to ukazuje předchozí tabulka. Stejně tak jako snížením záběru orovnávače na otáčku brusného kotouče. Je také možno redukovat záběr a příčnou rychlost v průběhu broušení, takto je redukováno množství ubíraného materiálu. Je zřejmé, že tento přístup bude mít limitované použití ve výrobním broušení, ale může být velmi užitečný v nástrojárnách.

ŘEŠENÍ PROBLÉMŮ VÝSLEDNÉHO POVRCHU

Mnoho problémů spojených s broušením souvisí s defekty výsledného povrchu. Následující tabulka popisuje některé běžné problémy výsledných povrchů a ukazuje pravděpodobné příčiny a navrhuje nápravy k řešení problémů.

ŘEŠENÍ PROBLÉMŮ

Pravidelně rozmístěné rýhy	
Bezprostředně po orovnávaní	
Příčina	Vibrace stroje
Řešení	Zkontrolujte opotřebením ložisek stroje
Pravidelně rozmístěné rýhy	
Po určité době	
Příčina	Kotouč je příliš tvrdý
Řešení	Použijte měkčí kotouč
Čtverečkový vzor	
Příčina	Nevyvážený kotouč
Řešení	Vyvažte kotouč
Rýhy	
Příčina	Nepřesný kotouč
Řešení	Orovnejte kotouč
Nepravidelné rýhy	
Příčina	Nedostatečně upevněný kotouč
Řešení	Dotáhněte kotouč
Příčina	Uvolněný obrobek z hrotů
Řešení	Nastavte hroty
Nepravidelné povrchové rýhy	
Příčina	Příliš měkký kotouč
Řešení	Užijte jemnější orovnávaní. Snižte pracovní rychlost. Užijte tvrdší kotouč
Příčina	Znečištěná chladicí kapalina
Řešení	Vyměňte chladicí kapalinu. Zkontrolujte filtr
Spirálové rýhy	
Příčina	Orovňovací techniky
Řešení	Kontrola diamantu jestli je ostrý a upevněný
Příčina	Orovňovací techniky
Řešení	Zkontrolujte zda je orovnávaní rovnoběžné
Povrch je příliš hrubý	
Příčina	Příliš hrubá zrnitost
Řešení	Užijte jemnou, zpomalte příčné orovnávaní
Příčina	Příliš měkký kotouč
Řešení	Snižte pracovní rychlost. Užijte tvrdší kotouč
Příčina	Kov se nanáší na kotouč
Řešení	Orovňávejte častěji. Použijte více otevřený měkčí kotouč

Keramikou
a bakelitem
pojené kotouče





Technické informace

Montáž

Kotouč by měl být montován pouze na stroj, který byl pro tento účel navržen. Otáčky hřídele, na který je kotouč montován by neměly za žádných okolností překročit maximální otáčky uvedené na kotouči, když má plný průměr. Kotouč by měl být osazován na hřídel nebo vodící čep flančů snadno, ale ne příliš volně. Kotouče, papírové podložky a flanče by měly být bez nečistot. Určité kotouče mají na sobě vyznačené poziční značky (Montovat nahoru- Mount Up nebo Montovat dolů- Mount Down). Musí být věnována pozornost tomu, aby tyto značky byly na pozici označené výrobcem.

REDUKČNÍ KROUŽKY

Když je používán vyjímatelný redukční kroužek jako prostředek k redukování upínacího otvoru brusného kotouče, musí být věnována pozornost tomu, aby kroužek nepřečníval přes kotouč a podložku. Čela upínacího flanče musí dosedat na montážní podložky upevněné na kotouč a neopírat se o redukční kroužek. Redukční kroužky by se neměly používat na kotouče slabší než 6mm nebo na výrobky s se stěnou slabší než 6mm. Nikdy nepoužívejte plastové redukční kroužky na kotouče užívané v přenosných bruskách.

MONTÁŽNÍ PODLOŽKY

Montážní podložky by se měly používat na všechny kotouče pokud neexistuje nějaká výjimka. Podložky by měly mít trochu větší průměr než jsou upínací flanče, neměli by být odřené a bez poškození.

MONTÁŽNÍ FLANČE

Montážní flanče jsou navrženy, aby upnuly kotouč na stroj a přenesly hnací sílu z hřídele stroje na brusný kotouč. Měly by být navrženy tak, aby přenesly hnací sílu mimo prostor okolo upínacího otvoru kotouče a v zásadě by neměly mít menší průměr než je jedna třetina průměru brusného kotouče.

Povrch flanče by měl být rovný, bez ostrých výběžků, boulí, otlučenin a jiných poškození. Flanče by měly mít stejný průměr, mít rovnou dosedací plochu a měly by být zahlobbeny nebo podbroušeny. Zadní flanč musí být nutně poháněn hřídelí stroje jsou zaklíněn nebo naražen na hřídel. Flanče musí přesně odpovídat hřídeli stroje.

Upínací matice (centrální upínací matice) by měla být vždy dostatečně dotažena, aby držela kotouč bezpečně bez prokluzování a nesmí být přetažena. Když jsou flanče upevňovány sérií šroubů, měly by být utahovány rovnoměrně po etapách proti sobě.

Ve většině případů je odpovídající dotahování matice nebo šroubů prováděno ručně správným nástrojem (klíč nebo šestihranný nátrubkový klíč) dokud se nepřestanou otáčet. Použitím této techniky je jen velmi ojedinělé, že by byl kotouč nedotažený a nemožné, aby byl přetažený. Šrouby pro montáž kotoučů s vloženými maticemi by měly být dostatečně dlouhé a dosahovat přiměřené délky závitu, např. rovnající se průměru závitu, ale nesmí přečnívat přes vloženou matici.

Na doporučené tvary flančů upozorňuje FEPA.

VAROVÁNÍ

Po montáži či znovu nasazení brusného kotouče na brusku, uklidte pracovní prostor a ujistěte se, že v linii kotouče není žádná osoba a nechte kotouč volně dvě minuty běžet. K znovu nasazenými kotouči by se mělo zacházet jako s kotouči novými.

TYP 06 HRNCOVÉ KOTOUČE – STABILNÍ STROJE

Průměr flanče a papírové podložky uvnitř hrnce musí být menší než je průměr vnitřku hrnce, aby jsme se vyvarovali jakéhokoliv radiálního tlaku na kotouč. Když je pro práci užito těžších než lehkých nástrojů a broušení fréz tak spodní flanč může být větší než ten uvnitř hrnce, ale průměr vybraní obou flančů musí být stejný.

BRUSNÁ TĚLÍSKA & KOTOUČE

Rozměry stopky brusného tělíška musí být vhodné pro používanou kleštinu a převis stopky musí odpovídat otáčkám brusky, které by měly být sledovány.

TYP 31 BROUŠENÍ SEGMENTY

Segmenty jsou drženy speciálními upínáky s vhodným zařízením pro uvolňování, k vyrovnávání opotřebením segmentu. K prevenci rozlomení segmentů by neměly vyčnívat více než 1,5 krát než je jejich tloušťka od čela upínáku a měly by být osazovány označením nahoru.



Vyvážení kotouče

Většina Flexovit brusných kotoučů je správně vyvážena, aby minimálně odpovídala ISO normám. Přesné brusné stroje obvykle poskytují metody přesného vyvažování kompletního kotouče a flanče. Moderní produkční stroje jsou nyní dodávány s automatickým vyvažovacím systémem, zatímco, nástrojařské a staré brusky stále musí používat ruční vyvažování pro zajištění nejvyššího možného výkonu kotouče. Vyvažovací proces může být prováděn buď na speciálních pracovištích a nebo přímo na brusce. Instrukce výrobce stroje by měly být přísně dodržovány. Existuje mnoho metod ručního vyvažování namontovaných kotoučů, záleží na množství vyvažovacího závaží na kotouči. Jedna typická „dvouzávažová“ vyvažovací technika je popsána níže.

SYSTÉM DVOU ZÁVAŽÍ

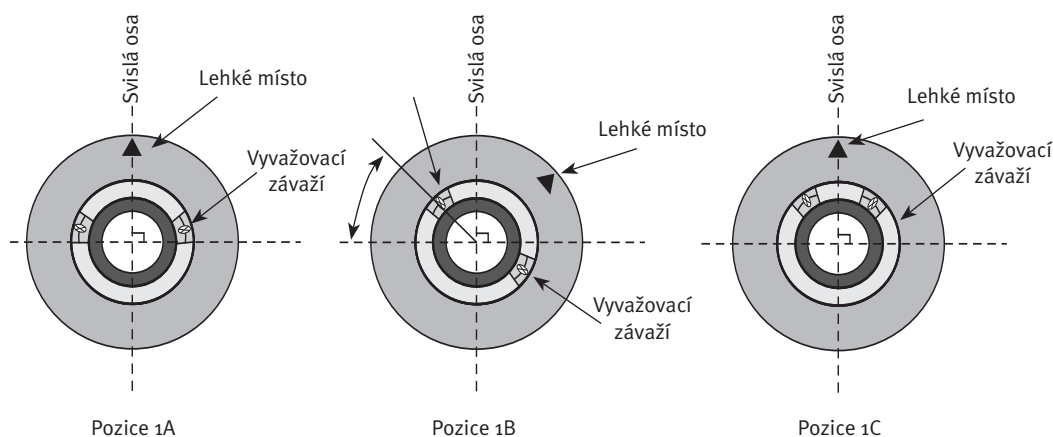

- Namontujte kotouč mezi upínací flanče
- Vyjměte vyvažovací závaží z válcové drážky na montážním flanči (může být také nastaveno zcela protilehle, jestliže to bude upřednostňováno - zajišťující závaží se vyruší navzájem)
- Orovnejte obvod kotouče dokud neběží soustředně
- Vyjměte kompletní sestavu kotouče ze stroje (po určitém čase dovolujícím odtéct chladicí kapalinu) a upevněte sestavu na vyvažovací unášec
- Umístěte ho na vyvažovací jednotku a umožněte, aby se mohl volně otáčet – když je nehybný na horní úvratí (Lehké místo) označte toto místo křídou
- Přemístěte vyvažovací závaží tak, že spodní strana čela každého závaží, která je nejbližší od lehkého místa tvoří pravý úhel. Podívejte se na pozici 1A
- Otočte sestavu kotouče tak, že jedno vyvažovací závaží je přibližně 45 stupňů od horizontální osy a uvolněte kotouč. Všimněte si jakým směrem se kotouč otáčí, závaží může otáčet kotoučem směrem nahoru ke svislé ose. V tomto případě by mělo být posunuto závaží dolů od lehkého místa (vždycky uvolněte závaží na opačné směru otáčení) kotouč se začíná vyvažovat. Podívejte se na pozici 1B
- Pokračujte kontrolou závaží, střídajíc levou a pravou ruku posunujte vyvažovací závaží. Pokračujte dokud kotouč nezůstane nehybný v jakékoliv poloze. Pohybuje závažími maximálně o 3mm najednou, snižujte tuto velikost, tak jak se kotouč otáčí pomaleji. Podívejte se na pozici 1C
- Pokračujte pokud sestava nezůstane statická v jakékoliv pozici. Upevněte vyvažovací závaží v pozici a namontujte sestavu na hřídel brusky
- **Důležité:** – zabezpečte, aby vyvažovací prostředky (ostří nožů a kladky) na vyvažovacím místě byly ve všech směrech v pořádku. Pozornost musí být zpočátku věnována najití lehkého místa na kotouči



Technické informace

Bezpečnost při skladování & Používání brusných kotoučů

V průběhu výroby brusných kotoučů z produkce Flexovitu jsou dodržovány přísné bezpečnostní normy. K omezení dalších nebezpečných nehod, zákon požaduje, aby byla přijímána určité základní opatření při skladování a užívání brusných kotoučů.

PŘÍJEM

Při příjmu, by se měly brusné kotouče důkladně prohlédnout, aby se zjistilo jestli vykazují některé známky poškození, takové jako jsou úlomky, praskliny nebo zabarvení. Poškozené kotouče nesmí být užity.

MANIPULACE

Jakékoliv nesprávné zacházení jemuž je kotouč vystaven a jakékoliv rázové zatížení může poškodit všechny brusné kotouče. To může vzniknout, jestliže je upuštěn nepozorností, zakopnutím, nebo nárazem na jiný předmět a nebo jestliže je kotouč zajištěn na paletě, která spadne z vysokozdvizného vozíku.

Jakékoliv brusné kotouče vystavené nešetrnému zacházení by se měly důkladně prověřit na známky poškození. Jestliže je nějaká pochybnost – nepoužívejte je.

SKLADOVÁNÍ

Malé kotouče do průměru 80mm, spolu s kónusy, čepy, brusnými tělísky a kotouči by měli být skladovány ve vhodných bednách, zásuvkách nebo krabicích. Typ 02 prstencové kotouče, typ 06 rovný hrnec, typ kotouče 04, typ 12 talířové kotouče a typ 13 miskové kotouče, by se měly běžně ukládat na rovnou stranu s tlumícím materiálem mezi sebou. Tvrdé válce se silným okrajem včetně rovných hrncových kotoučů by měly být skladovány na jejich obvodu jako rovné kotouče. Měkké rovné hrncové kotouče a všechny typy 11 hrncových kónických kotoučů by měly být skladovány způsobem, základna na základnu a okraj na okraj, na sebe, jako prevence odštípování hran a prasknutí stěn. Slabé rovné kotouče, jako jsou řezací kotouče nebo kotouče na broušení pil by měly být ukládány na rovnou ocelovou plochu, nebo podobný odolný materiál. Ostatní rovné nebo tvarované kotouče velké tloušťky, jsou nejlépe ukládány na jejich obvod v regálech. Regály by měly poskytovat tlumící, dvoubodovou kolébkovou opěru, aby se zabránilo kutálení kotoučů.

SKLADOVACÍ PODMÍNKY

Během skladování nesmí být kotouče vystaveny :

- Vystaveny vlhkosti, vodě a nebo jiným kapalinám
- Teplotám pod bodem mrazu
- Jakékoliv nízké teplotě, která by způsobila vznik kondenzace na kotouči, když je přenášen ze skladu do prostředí s vyšší teplotou

SKLADOVACÍ ŽIVOTNOST BAKELITOVÝCH & KERAMICKÝCH KOTOUČŮ

Vnější povrchy určitých organicky pojených kotoučů mohou být ovlivněny oxidací, jestliže jsou skladovány příliš dlouhou dobu. Tyto typy kotoučů by neměly být skladovány delší dobu než tři let a správné řízení skladu by mělo zajistit, aby se starší kotouče použily dříve. Tři roky staré kotouče budou zřetelně působit měkčeji než zcela nové kotouče (kotouč se opotřebí rychleji).

Sklovitý pojivový systém užívaný v keramikou pojených kotoučích je velmi inertní a všeobecně je napadán jenom určitými kyselinami. Nízké teploty mohou zapříčinit v brusném kotouči praskliny, jestliže jsou kotouče v mokřem prostředí a jsou vystaveny mrazu. Musí být připomenuto, že čím déle se kotouč skladuje tím riziko jeho poškození stoupá. Pokud jsou keramické kotouče skladovány správně, důkladně kontrolovány a správně montovány mohou vydržet po mnoho let.

TEST POKLEPEM

Test poklepem je odvislý na tlumících charakteristikách prasklého kotouče, kde se mění vydávaný zvuk, když se na něj lehce poklepe. Test je použitelný jenom na keramických kotoučích.

K provedení testu poklepem; podepřete kotouč jemně prstem za upínací otvor. Použijte lehký nekovový předmět (rukojeť pilníku je ideální), jemně klepněte na kotouč pod úhlem asi 45° z každé strany svislé středové osy. Otočte kotouč o 45° a zopakujte test.

Nepoškozený kotouč vydá jasný tón. Jestliže je prasklý, tak bude znít tupým zvukem – nejasným tónem – takový kotouč by neměl být používán. Test poklepem by měl být prováděn na místě, kde zvuk bude snadno slyšet.



Pracovně bezpečnostní pokyny

OSOBNÍ OCHRANA

Bezpečnostní brýle, chrániče sluchu, ochranné rukavice, respirátory a v těžkých podmínkách doplňte ochranu obličeje. Musí být nošena kožená zástěra a bezpečnostní boty.

OSOBNÍ OCHRANA



Použijte
respirátor



Noste
rukavice



Chraňte
oči



Ochrana
sluchu



Čtěte
instrukce



Poškozený
kotouč



Broušení
za sucha



Broušení
za mokra

ŠKOLENÍ OBSLUHY

Brusiči by měli být školeni na bezpečné užívání, každého stroje, který obsluhují.

RYCHLOSTI

Žádný brusný kotouč by neměl být poháněn vyšší rychlostí, než jsou dovolené maximální otáčky vyznačené na kotouči v otáčkách za minutu, když je kotouč nový a v plném průměru. Je přípustné, zvýšit otáčky hřídele stroje mimo otáčky uvedené na kotouči, toto musí být provedeno v poměru k redukovanému průměru kotouče a tak, aby nebyla překročena původní obvodová rychlost (vyznačená na kotouči v metrech za sekundu). V hromadných výrobních je nyní pro stroje běžné mít konstantní otáčky hřídelí. Elektronické zařízení automaticky zvyšuje rychlost hřídele tak, jak průměr kotouče ubývá a zabraňuje snižování výkonu kotouče, když se kotouč zmenšuje.

CHLADÍCÍ KAPALINY

Pevnost pryskyřičného pojiva by mohla být snížena chladícími kapalinami. Koncentrace a zásaditost chladících kapalin by měla být pravidelně kontrolována a pH hodnota okolo 8 by neměla být překročena. Delší ponoření kotouče v klidovém stavu do kapaliny může způsobit jeho nevyváženost. Chladící kapalina by měla být zastavena dříve než se za mokra používaný kotouč zastaví a kotouč by se měl nechat volně točit dokud se chladící kapalina z kotouče nedostane ven.

PRACOVNÍ OPĚRY

Pracovní opěry by měly být udržovány nastavené tak, jak nejbližší to (mezera mezi kotoučem a opěrou by neměla překročit 3mm) ke kotouči jde a udržovány v dobrém stavu.

TVAROVÁNÍ & OROVNÁVÁNÍ

Znovu orovnávaní nerovných a nepřesných kotoučů ručně, musí být vždy prováděno odpovědnou osobou.

Jestliže je kotouč nevyvážený kvůli nadměrnému nekruhovému opotřebením, nemůže se opravit tvarováním, kotouč by měl být vyjmut ze stroje.

Kotouč by se měl orovnávat pravidelně, aby se předešlo jeho zanášení.

BOČNÍ BROUŠENÍ

Boční broušení by mělo být prováděno kotouči na tento účel navrženými (rovné hrncové a pod.).

Broušení na boční straně kotouče, který je navržen na obvodové broušení může být nebezpečné a může být příčinou prasknutí kotouče. To nebrání jejich použití na určité přesné aplikace jako je osazení a tvarové broušení, kde je kontrolováno omezené použití síly při broušení, ale při těchto operacích má brusič kontrolu tlaku prostřednictvím ručního kolečka na stroji, kdežto u stolních a ručních brusů je tento tlak nekontrolován. Značná pozornost by měla být věnována nepoužívání nadměrného tlaku.

Jako základní pravidlo je, nepoužívejte plochý kotouč, který má menší tloušťku než 10% průměru kotouče na stranové broušení.



Technické informace

ZASTAVOVÁNÍ KOTOUČE

Kotouč by neměl být uváděn do klidu použitím síly na obvod nebo čelo kotouče.

BAKELITOVÉ ŘEZACÍ KOTOUČE

Nevyztužené řezací kotouče by neměli být nikdy použity:

- Na přenosné ruční brusky
- Na strojích, kde je obrobek podáván do řezu ručně

Řezací kotouče by se měly používat na strojích k tomu navržených.

Řezací kotouče by měly být před použitím kontrolovány na deformace. Deformovaný kotouč by neměl být používán.

Při broušení by jste se měli vyvarovat kroucení a užívání nadměrného bočního tlaku na kotouč.

Obrobek by měl být pevně zajištěn a pevně upnut kdykoliv je to možné.

Dostupnost plastových redukčních kroužků

Následující plastové redukční kroužky jsou dostupné na požádání.

PLASTOVÉ REDUKČNÍ KROUŽKY			
Specifikace (mm)	Množství	Kód výrobku	Čárkový kód
Plastový redukční kroužek 20 x 10	1	07660717524	8711479367038
Plastový redukční kroužek 20 x 12	1	07660717525	8711479367045
Plastový redukční kroužek 20 x 12,7	1	07660717526	3157625646995
Plastový redukční kroužek 20 x 13	1	07660717527	8711479367052
Plastový redukční kroužek 20 x 14	1	07660717528	8711479367069
Plastový redukční kroužek 20 x 15	1	07660717529	8711479367076
Plastový redukční kroužek 20 x 16	1	07660717530	3157620728283
Plastový redukční kroužek 20 x 17	1	07660717531	8711479367090
Plastový redukční kroužek 20 x 18	1	07660717532	8711479367106
Plastový redukční kroužek 25 x 20	1	07660717535	8711479366987
Plastový redukční kroužek 32 x 15,88	1	07660717536	3157625647107
Plastový redukční kroužek 32 x 20	1	07660717538	8711479366871
Plastový redukční kroužek 32 x 25	1	07660717540	8711479366895
Plastic Reducing Ring 32 x 25,4	1	07660717541	3157625647114

**Keramickou
a bakelitem
pojené
kotouče**

**Brusné
kotouče**

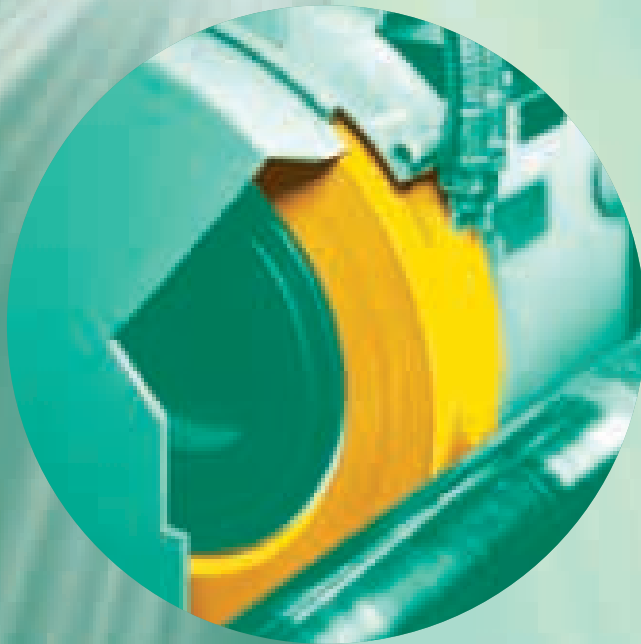

Keramikou
a bakelitem
pojené kotouče



Brusné kotouče

Rovné a vybrané kotouče – Typy 01, 05, & 07

TYP 01		TYP 05		TYP 07			
Rozměry (mm) D x T x B	Tvar	Specifikace	MOR (m/s)	Množství	Kód výrobku	Čárkový kód	Hlavní použití
13 x 13 x 4.76 Vybrání 6 x 6	05	WA 60 LVL	35	20	66243578862	3157625635715	Vnitřní
20 x 25 x 6.35 Vybrání 10 x 12	05	WA 60 KVL	35	20	66243578863	3157625635722	Vnitřní
25 x 25 x 6.35 Vybrání 13 x 12	05	WA 60 KVL	35	20	66243578864	3157625635739	Vnitřní
40 x 25 x 9.53 Vybrání 20 x 12	05	WA 60 KVL	35	20	66243578865	3157625635746	Vnitřní
40 x 32 x 10 Vybrání 20 x 16	05	73A 60 JVL	35	20	66243548877	3157625634534	Vnitřní
50 x 25 x 12.7 Vybrání 25 x 13	05	73A 60 JVL	50	20	66243578866	3157625635753	Vnitřní
50 x 25 x 12.7 Vybrání 25 x 13	05	WA 60 KVL	35	20	66243578867	3157625635777	Vnitřní
90 x 40 x 22.23	01	C 16 RVK	35	5	66243548878	3157625634541	Orovnávač
100 x 13 x 19.05	01	WA 60 KVL	35	2	66243548418	3157625632387	Nástroj & fréza
125 x 6 x 31.75	01	WA 60 KVL	35	2	66243548443	3157625632516	Nástroj & fréza
125 x 13 x 31.75	01	WA 60 JVL	35	2	66243548438	3157625632462	Nástroj & fréza
125 x 16 x 25	01	WA 60 KVL	35	2	66243545514	3157625632011	Nástroj & fréza
125 x 16 x 25	01	GC 80 JVK	35	2	66243545511	3157625632004	Karbidový nástroj
125 x 20 x 16	01	C 24 KVK	35	2	69936679401	3564656847299	Karbidový nástroj
125 x 20 x 25	01	GC 60 JVK	35	2	66243545515	3157625632028	Karbidový nástroj
125 x 20 x 25	01	GC 80 JVK	35	2	66243545517	3157625632035	Karbidový nástroj
125 x 20 x 32	01	WA 60 KVL	35	2	69936648512	3564653669610	Nástroj & fréza
150 x 6 x 31.75	01	WA 60 KVL	35	2	66243548497	3157625632875	Nástroj & fréza
150 x 6 x 32	01	WA 80 KVL	35	2	69936648525	3564653670357	Nástroj & fréza
150 x 6 x 31.75	01	WA 100 KVL	35	2	66243548490	3157625632837	Nástroj & fréza
150 x 6 x 32	01	WA 120 IVL	35	2	69936648529	3564653670470	Nástroj & fréza
150 x 6 x 31.75	01	WA 150 KVL	35	2	66243548494	3157625632851	Nástroj & fréza
150 x 6 x 32	01	52A 60 LVL	35	2	69936648628	3564653680677	Nástroj & fréza
150 x 6 x 31.75	01	GC 120 J11VK	35	2	66243548498	3157625632882	Nástroj & fréza
150 x 10 x 20/16	01	GC 80 JVK	35	2	66243545520	3157625632059	Karbidový nástroj
150 x 10 x 32	01	WA 60 KVL	35	2	69936648524	3564653670302	Nástroj & fréza
150 x 10 x 32	01	WA 120 IVL	35	2	66243545521	3157625632066	Nástroj & fréza
150 x 10 x 32	01	GC 120 JVK	35	2	69936648827	3157625631151	Nástroj & fréza
150 x 13 x 31.75	01	WA 46 KVL	35	2	66243548445	3157625632547	Nástroj & fréza
150 x 13 x 31.75	01	WA 60 KVL	35	2	66243548446	3157625632554	Nástroj & fréza
150 x 13 x 32	01	WA 60 KVL	35	2	69936648528	3564653670401	Nástroj & fréza
150 x 13 x 31.75	01	WA 80 KVL	35	2	66243548460	3157625632646	Nástroj & fréza
150 x 13 x 31.75	01	WA 100 KVL	35	2	66243548449	3157625632578	Nástroj & fréza
150 x 13 x 31.75	01	GC 80 JVK	35	2	66243548450	3157625632585	Karbidový nástroj
150 x 13 x 31.75	01	GC 120 J11VK	35	2	66243548455	3157625632608	Nástroj & fréza
150 x 16 x 32	01	WA 60 KVL	35	2	69936648531	3564653670548	Nástroj & fréza
150 x 16 x 32	01	WA 80 KVL	35	2	69936648533	3564653670593	Nástroj & fréza
150 x 16 x 32	01	GC 80 JVK	35	2	69936648828	3564653790604	Karbidový nástroj
150 x 16 x 31.75	01	GC 100 IVK	35	2	66243548474	3157625632721	Nástroj & fréza
150 x 20 x 32	01	73A 60 IVL	35	2	69936648619	3564653678858	Nástroj & fréza
150 x 20 x 32	01	WA 46 KVL	35	2	66243578390	3157625634589	Nástroj & fréza
150 x 20 x 31.75	01	WA 60 KVL	35	2	66243578669	3157625635029	Nástroj & fréza
150 x 20 x 32	01	WA 60 KVL	35	2	69936676902	3564656215043	Nástroj & fréza

Keramikou a bakelitem pojené kotouče



TYP 01		TYP 05		TYP 07			
Rozměry (mm) D x T x B	Tvar	Specifikace	MOR (m/s)	Množství	Kód výrobku	Čárkový kód	Hlavní použití
150 x 20 x 32	01	WA 80 KVL	35	2	69936648540	3564653670807	Nástroj & fréza
150 x 20 x 31.75	01	GC 46 LVK	35	2	66243578676	3157625635081	Karbidový nástroj
150 x 20 x 31.75	01	GC 60 JVK	35	2	66243548487	3157625632806	Karbidový nástroj
150 x 20 x 32	01	GC 60 JVK	35	2	69936676914	3564656215401	Karbidový nástroj
150 x 20 x 31.75	01	GC 80 JVK	35	2	66243578674	3157625635074	Karbidový nástroj
150 x 20 x 32	01	GC 80 JVK	35	2	69936676915	3564656215425	Karbidový nástroj
150 x 20 x 31.75	01	GC 100 IVK	35	2	66243578670	3157625635036	Nástroj & fréza
150 x 20 x 32	01	GC 120 JVK	35	2	69936676917	3564656215456	Nástroj & fréza
150 x 20 x 31.75	01	GC 120 J11VK	35	2	66243578671	3157625635043	Nástroj & fréza
150 x 25 x 32	01	WA 46 KVL	35	2	66243578526	3157625634602	Nástroj & fréza
150 x 25 x 31.75	01	WA 60 KVL	35	2	66243578684	3157625635135	Nástroj & fréza
150 x 25 x 32	01	WA 60 KVL	35	2	69936648543	3564653670890	Nástroj & fréza
150 x 25 x 32	01	WA 80 KVL	35	2	66243578530	3157625634626	Nástroj & fréza
150 x 25 x 31.75	01	GC 60 JVK	35	2	66243578687	3157625635159	Karbidový nástroj
150 x 25 x 32	01	GC 60 JVK	35	2	69936648842	3564653791700	Karbidový nástroj
150 x 25 x 32	01	GC 80 KVK	35	2	69936648843	3564653791717	Nástroj & fréza
150 x 25 x 31.75	01	GC 100 IVK	35	2	66243578696	3157625635203	Nástroj & fréza
150 x 25 x 32	01	GC 120 JVK	35	2	69936648844	3564653791731	Nástroj & fréza
150 x 25 x 60	01	WA 60 KVL	35	2	69936648541	3564653670814	Nástroj & fréza
180 x 6 x 31.75	01	WA 60 KVL	35	2	66243548669	3157625633735	Optický profil
180 x 6 x 31.75	01	WA 80 KVL	35	2	66243548666	3157625633711	Optický profil
180 x 6 x 31.75	01	WA 100 HVL	35	2	66243548670	3157625633742	Optický profil
180 x 6 x 31.75	01	WA 100 KVL	35	2	66243548671	3157625633759	Optický profil
180 x 6 x 31.75	01	WA 150 KVL	35	2	66243548668	3157625633728	Optický profil
180 x 10 x 32	01	WA 80 IVL	35	2	69936695937	3564653670845	Plocha
180 x 13 x 31.75	01	73A 46 IVL	50	2	66243548639	3157625633537	Plocha
180 x 13 x 31.75	01	73A 60 HVL	50	2	66243548643	3157625633568	Plocha
180 x 13 x 32	01	73A 60 IVL	35	2	69936648408	3564653600125	Plocha
180 x 13 x 31.75	01	73A 60 JVL	50	2	66243548657	3157625633667	Plocha
180 x 13 x 32	01	73A 80 IVL	35	2	69936648409	3564653600132	Plocha
180 x 13 x 31.75	01	WA 46 IVL	35	2	66243548630	3157625633452	Plocha
180 x 13 x 32	01	WA 46 IVL	35	2	69936648542	3564653670869	Plocha
180 x 13 x 31.75	01	WA 46 KVL	35	2	66243548507	3157625632943	Plocha
180 x 13 x 31.75	01	WA 60 IVL	35	2	66243548506	3157625632936	Plocha
180 x 13 x 32	01	WA 60 IVL	35	2	69936648544	3564653670906	Plocha
180 x 13 x 31.75	01	WA 60 KVL	35	2	66243548505	3157625632929	Plocha
180 x 13 x 31.75	01	WA 80 KVL	35	2	66243548501	3157625632905	Plocha
180 x 13 x 31.75	01	WA 100 IVL	35	2	66243548658	3157625633674	Diaform
180 x 13 x 31.75	01	WA 100 KVL	35	2	66243548632	3157625633476	Plocha
180 x 13 x 31.75	01	WA 120 KVL	35	2	66243548631	3157625633469	Plocha
180 x 13 x 31.75	01	GC 60 JVK	35	2	66243548502	3157625632912	Karbidový nástroj
180 x 13 x 31.75	01	GC 80 JVK	35	2	66243548499	3157625632899	Karbidový nástroj
180 x 13 x 31.75	01	GC 120 JVK	35	2	66243548659	3157625633681	Plocha
180 x 16 x 32	01	WA 46 GVL	35	2	69936648620	3564653679343	Plocha
180 x 16 x 31.75	01	WA 46 JVL	35	2	66243548661	3157625633698	Plocha
180 x 16 x 31.75	01	WA 60 KVL	35	2	66243548664	3157625633704	Plocha
180 x 20 x 32	01	73A 60 G12VL	35	2	69936677180	3157626306041	Plocha

Rozměrový klíč: D = Průměr, T = Tloušťka, B = Otvor

Keramikou
a bakelitem
pojené kotouče

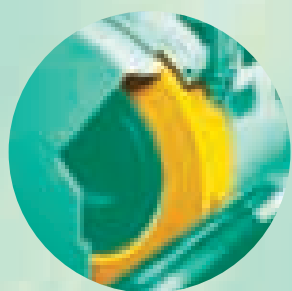

Brusné kotouče

Rovné a vybrané kotouče – TYPY 01, 05, & 07 (pokrač.)

Rozměry (mm) D x T x B	Tvar	Specifikace	MOR (m/s)	Množ- ství	Kód výrobku	Čárkový kód	Hlavní použití
180 x 20 x 32	01	73A 60 IVL	35	2	69936648413	3564653600682	Plocha
180 x 20 x 32	01	WA 46 HVL	35	2	69936648625	3564653679725	Plocha
180 x 20 x 31,75	01	WA 46 KVL	35	2	66243578710	3157625635326	Plocha
180 x 20 x 31,75	01	WA 60 KVL	35	2	66243578707	3157625635302	Plocha
180 x 20 x 31,75	01	WA 80 KVL	35	2	66243578705	3157625635289	Plocha
180 x 20 x 31,75	01	WA 100 KVL	35	2	66243578712	3157625635333	Plocha
180 x 20 x 31,75	01	GC 60 JVK	35	2	66243578714	3157625635364	Karbidový nástroj
180 x 20 x 31,75	01	GC 80 JVK	35	2	66243578727	3157625635432	Karbidový nástroj
180 x 20 x 32	01	GC 80 KVK	35	2	69936648845	3564653791762	Karbidový nástroj
180 x 20 x 31,75	01	GC 100 IVK	35	2	66243578703	3157625635265	Plocha
180 x 25 x 31,75 Vybrání 105 x 12	05	73A 60 JVL	50	2	66243528666	3157625631533	Plocha
180 x 25 x 31,75	01	WA 46 KVL	35	2	66243578733	3157625635517	Plocha
180 x 25 x 32	01	WA 60 KVL	35	2	69936648549	3564653671118	Plocha
180 x 25 x 31,75 Vybrání 105 x 12	05	WA 60 KVL	35	2	66243528426	3157625631519	Plocha
180 x 25 x 31,75	01	WA 100 GVL	35	2	66243578732	3157625635494	Diaform
180 x 25 x 31,75	01	A 60 KVM	35	2	66243578728	3157625635449	Plocha
180 x 25 x 31,75	01	GC 60 L11VK	35	2	66243578734	3157625635524	Plocha
180 x 25 x 32	01	GC 80 KVK	35	2	69936693065	3564653791793	Karbidový nástroj
180 x 25 x 31,75	01	GC 100 IVK	35	2	66243578730	3157625635463	Plocha
200 x 6 x 31,75	01	WA 60 KVL	35	2	66243548426	3157625632417	Optický profil
200 x 6 x 32	01	WA 60 KVL	35	2	69936648554	3564653671231	Optický profil
200 x 6 x 31,75	01	WA 100 KVL	35	2	66243548429	3157625632431	Optický profil
200 x 10 x 31,75	01	WA 46 MVL	35	2	66243548673	3157625633766	Nástroj & fréza
200 x 10 x 32	01	WA 60 KVL	35	2	69936648550	3564653671125	Plocha
200 x 13 x 31,75	01	WA 60 KVL	35	2	66243548677	3157625633803	Plocha
200 x 13 x 31,75	01	WA 80 KVL	35	2	66243548420	3157625632394	Plocha
200 x 13 x 31,75	01	WA 100 KVL	35	2	66243548676	3157625633797	Plocha
200 x 16 x 32	01	WA 60 KVL	35	2	69936648552	3564653671163	Plocha
200 x 20 x 31,75	01	73A 46 IVL	50	2	66243578649	3157625634831	Plocha
200 x 20 x 31,75	01	73A 60 JVL	50	2	66243578648	3157625634824	Plocha
200 x 20 x 32	01	79A 46 GVL	35	2	69936639183	3564652032804	Plocha
200 x 20 x 32	01	79A 60 G10VL	35	2	69936639184	3564652032811	Plocha
200 x 20 x 32	01	79A 60 IVL	35	2	69936639180	3157625631106	Plocha
200 x 20 x 31,75	01	WA 46 IVL	35	2	66243578647	3157625634817	Plocha
200 x 20 x 31,75	01	WA 46 KVL	35	2	66243578650	3157625634848	Plocha
200 x 20 x 32	01	WA 46 KVL	35	2	69936676905	3564656215180	Plocha
200 x 20 x 32	01	WA 60 IVL	35	2	69936676907	3564656215210	Plocha
200 x 20 x 31,75	01	WA 60 KVL	35	2	66243578655	3157625634893	Plocha
200 x 20 x 32	01	WA 60 MVL	35	2	69936676908	3564656215241	Ostření nástrojů
200 x 20 x 32	01	WA 80 MVL	35	2	69936648557	3564653671439	Ostření nástrojů
200 x 20 x 31,75	01	WA 100 KVL	35	2	66243578651	3157625634855	Plocha
200 x 20 x 31,75	01	GC 60 JVK	50	2	66243578653	3157625634879	Karbidový nástroj
200 x 20 x 32	01	GC 60 KVK	35	2	69936645514	3564656215746	Karbidový nástroj
200 x 20 x 31,75	01	GC 80 JVK	35	2	66243578652	3157625634862	Karbidový nástroj
200 x 20 x 32	01	GC 80 JVL	35	2	66243578534	3157625634664	Karbidový nástroj
200 x 20 x 31,75	01	GC 100 IVK	35	2	66243578667	3157625635012	Plocha
200 x 20 x 32	01	GC 120 JVK	35	2	69936696265	3564656215555	Plocha

Keramikou a bakelitem pojené kotouče



TYP 01		TYP 05		TYP 07			
Rozměry (mm) D x T x B	Tvar	Specifikace	MOR (m/s)	Množ- ství	Kód výrobku	Čárkový kód	Hlavní použití
200 x 20 x 31.75	01	GC 120 J11VK	35	2	66243578654	3157625634886	Plocha
200 x 20 x 50.8	01	73A 46 IVL	35	2	66243530091	3157625631595	Plocha
200 x 20 x 50.8	01	73A 60 G12VL	35	2	69936677182	3157626306119	Plocha
200 x 20 x 50.8	01	WA 46 GVL	35	2	69936675833	3157625103115	Plocha
200 x 20 x 50.8	01	WA 46 KVL	35	2	66243530097	3157625631618	Plocha
200 x 20 x 50.8	01	WA 60 GVL	35	2	69936648622	3564653679466	Plocha
200 x 20 x 50.8	01	WA 60 KVL	35	2	66243530096	3157625631601	Plocha
200 x 20 x 76.2	01	73A 46 GVL	35	2	69936648412	3564653600453	Plocha
200 x 20 x 76.2	01	WA 60 KVL	35	2	69936648556	3564653671323	Plocha
200 x 20 x 76.2	01	GC 80 KVK	35	2	69936659759	3564653791854	Karbidový nástroj
200 x 22 x 31.75	01	GC 60 JVK	35	2	66243578664	3157625634992	Karbidový nástroj
200 x 22 x 31.75	01	GC 100 IVK	35	2	66243578661	3157625634961	Plocha
200 x 25 x 20	01	WA 60 KVL	35	2	66243545528	3157625632134	Plocha
200 x 25 x 20	01	GC 80 JVK	35	2	66243545525	3157625632103	Karbidový nástroj
200 x 25 x 32	01	73A 60 IVL	35	2	69936648605	3564653674300	Plocha
200 x 25 x 32	01	WA 46 IVL	35	2	69936648558	3564653671491	Plocha
200 x 25 x 31.75	01	WA 46 KVL	35	2	66243578692	3157625635173	Plocha
200 x 25 x 32	01	WA 46 MVL	35	2	69936676910	3564656215289	Ostření nástrojů
200 x 25 x 32	01	WA 60 IVL	35	2	69936661169	3157625636361	Plocha
200 x 25 x 31.75	01	WA 60 KVL	35	2	66243578706	3157625635296	Plocha
200 x 25 x 32	01	WA 60 MVL	35	2	69936676912	3564656215326	Ostření nástrojů
200 x 25 x 31.75	01	WA 80 KVL	35	2	66243528418	3157625631458	Plocha
200 x 25 x 31.75	01	WA 100 HVL	35	2	66243578695	3157625635197	Diaform
200 x 25 x 32	01	A 46 LVM	35	2	69936676899	3564656214992	Ostření nástrojů
200 x 25 x 31.75	01	A 60 KVM	35	2	66243528409	3157625631397	Plocha
200 x 25 x 32	01	A 60 KVM	35	2	69936648563	3564653671668	Plocha
200 x 25 x 31.75	01	GC 46 LVK	35	2	66243578704	3157625635272	Karbidový nástroj
200 x 25 x 31.75	01	GC 60 JVK	35	2	66243578701	3157625635258	Karbidový nástroj
200 x 25 x 32	01	GC 60 JVK	35	2	69936676919	3564656215562	Karbidový nástroj
200 x 25 x 31.75	01	GC 80 JVK	35	2	66243578697	3157625635227	Karbidový nástroj
200 x 25 x 32	01	GC 80 JVK	35	2	69936676920	3564656215579	Karbidový nástroj
200 x 25 x 32	01	GC 120 JVL	35	2	66243578537	3157625634688	Plocha
200 x 25 x 31.75	01	GC 120 J11VK	50	2	66243578691	3157625635166	Plocha
200 x 25 x 50.8	01	WA 60 KVL	35	2	66243528422	3157625631489	Plocha
200 x 25 x 76.2	01	WA 46 KVL	35	2	69936648560	3564653671545	Plocha
200 x 25 x 76.2	01	WA 46 MVL	35	2	69936661233	3564653671507	Ostření nástrojů
200 x 25 x 76.2	01	WA 60 KVL	35	2	69936648564	3564653671682	Plocha
200 x 25 x 76.2	01	A 60 LVM	35	2	69936648677	3564653696272	Ostření nástrojů
200 x 25 x 76.2	01	GC 80 KVK	35	2	69936648849	3564653791908	Karbidový nástroj
200 x 25 x 76.2	01	GC 120 JVK	35	2	69936648850	3564653791915	Plocha
200 x 32 x 32	01	WA 46 MVL	35	2	66243578540	3157625634701	Ostření nástrojů
200 x 32 x 32	01	WA 60 KVL	35	2	69936648569	3564653671798	Plocha
200 x 32 x 32	01	WA 80 KVL	35	2	66243578552	3157625634725	Plocha
200 x 32 x 31.75	01	GC 60 J11VK	35	2	66243528427	3157625631526	Plocha
200 x 32 x 32	01	GC 80 JVK	35	2	66243578551	3157625634718	Karbidový nástroj
200 x 32 x 32	01	GC 120 JVK	35	2	69936648852	3564653791946	Plocha
200 x 32 x 51	01	WA 60 KVL	35	2	66243578558	3157625634763	Plocha

Rozměrový klíč: D = Průměr, T = Tloušťka, B = Otvor

Keramikou
a bakelitem
pojené kotouče



Brusné kotouče

Rovné a vybrané kotouče – TYPY 01, 05, & 07 (pokrač.)

Rozměry (mm) D x T x B	Tvar	Specifikace	MOR (m/s)	Množ- ství	Kód výrobku	Čárkový kód	Hlavní použití
200 x 32 x 51	01	GC 80 JVK	35	2	66243578557	3157625634756	Karbidový nástroj
200 x 32 x 76.2	01	WA 46 GVL	35	2	69936616805	3564653671774	Plocha
200 x 32 x 76.2	01	WA 46 MVL	35	2	69936648568	3564653671781	Ostření nástrojů
200 x 32 x 76.2	01	WA 60 KVL	35	2	69936648571	3564653671842	Plocha
200 x 32 x 76.2	01	GC 60 JVK	35	2	69936648834	3564653790765	Karbidový nástroj
225 x 32 x 76.2	01	73A 60 G12VL	35	2	69936677111	3157626281799	Plocha
230 x 5 x 31.75	01	WA 60 HVL	35	1	66243548431	3157625632448	Plocha
250 x 10 x 31.75	01	WA 46 LVL	35	1	66243548434	3157625632455	Plocha
250 x 10 x 32	01	WA 60 MVL	35	1	69936648572	3564653671866	Ostření nástrojů
250 x 13 x 76.2	01	WA 60 KVL	35	1	66243548451	3157625632592	Válcovitý
250 x 13 x 76.2	01	48A 60 LVM	35	1	66243548704	3157625634046	Válcovitý
250 x 13 x 76.2	01	WA 100 JVL	35	1	66243548447	3157625632561	Plocha
250 x 20 x 76.2	01	WA 60 KVL	35	1	66243548618	3157625633377	Plocha
250 x 25 x 31.75	01	WA 46 LVL	35	1	66243528400	3157625631328	Ostření nástrojů
250 x 25 x 31.75	01	GC 46 LVK	35	1	66243528397	3157625631298	Karbidový nástroj
250 x 25 x 31.75	01	GC 80 JVK	35	1	66243528399	3157625631311	Karbidový nástroj
250 x 25 x 31.75	01	GC 100 IVK	35	1	66243528398	3157625631304	Plocha
250 x 25 x 50.8	01	WA 46 KVL	35	1	66243528404	3157625631359	Válcovitý
250 x 25 x 50.8	01	WA 60 KVL	35	1	66243528405	3157625631366	Plocha
250 x 25 x 76.2	01	73A 46 GVL	35	1	69936648594	3564653674096	Plocha
250 x 25 x 76.2	01	73A 60 JVL	35	1	69936695938	3564653674140	Plocha
250 x 25 x 76.2	01	WA 80 KVL	35	1	66243578708	3157625635319	Plocha
250 x 25 x 76.2	01	WA 100 KVL	35	1	66243528408	3157625631373	Plocha
250 x 25 x 76.2	01	48A 46 KVM	35	1	66243548716	3157625634121	Plocha
250 x 25 x 76.2	01	48A 60 KVM	35	1	66243548710	3157625634091	Plocha
250 x 25 x 76.2	01	48A 60 LVM	35	1	66243548717	3157625634138	Válcovitý
250 x 25 x 76.2	01	48A 80 MVM	35	1	66243548713	3157625634114	Válcovitý
250 x 25 x 76.2	01	GC 80 JVK	35	1	66243578713	3157625635357	Karbidový nástroj
250 x 25 x 120.65	01	48A 60 KVM	35	1	66243548707	3157625634077	Válcovitý
250 x 32 x 32	01	WA 60 MVL	35	1	69936648577	3564653672009	Ostření nástrojů
250 x 32 x 32	01	A 46 LVM	35	1	69936648680	3564653696326	Ostření nástrojů
250 x 32 x 32	01	GC 80 KVK	35	1	69936648648	3564653690003	Karbidový nástroj
250 x 40 x 76.2	01	WA 46 JVL	35	1	66243578721	3157625635401	Plocha
250 x 50 x 76.2	01	WA 60 KVL	35	1	66243578729	3157625635456	Plocha
300 x 13 x 127	01	WA 60 KVL	35	1	66243548621	3157625633391	Válcovitý
300 x 13 x 127	01	WA 80 KVL	35	1	66243548620	3157625633384	Válcovitý
300 x 13 x 127	01	48A 60 LVM	35	1	66243548720	3157625634152	Válcovitý
300 x 25 x 76.2	01	WA 46 JVL	35	1	66243578852	3157625635623	Plocha
300 x 25 x 76.2	01	WA 60 KVL	35	1	66243578849	3157625635616	Válcovitý
300 x 25 x 127	01	73A 60 KVL	50	1	66243578844	3157625635593	Válcovitý
300 x 25 x 127	01	WA 46 KVL	35	1	66243578783	3157625635562	Válcovitý
300 x 25 x 127	01	WA 60 KVL	35	1	66243578731	3157625635487	Válcovitý
300 x 25 x 127	01	WA 80 KVL	35	1	66243578848	3157625635609	Válcovitý
300 x 25 x 127	01	WA 100 GVL	35	1	66243578785	3157625635586	Diaform
300 x 25 x 127	01	WA 100 JVL	35	1	66243578784	3157625635579	Válcovitý
300 x 25 x 127	01	48A 46 KVM	35	1	66243548734	3157625634275	Válcovitý
300 x 25 x 127	01	48A 60 JVM	35	1	66243548730	3157625634251	Válcovitý

Keramikou a bakelitem pojené kotouče



TYP 01		TYP 05		TYP 07			
Rozměry (mm) D x T x B	Tvar	Specifikace	MOR (m/s)	Množ- ství	Kód výrobku	Čárkový kód	Hlavní použití
300 x 25 x 127	01	48A 60 KVM	35	1	66243548729	3157625634244	Válcovitý
300 x 25 x 127	01	48A 60 LVM	35	1	66243548727	3157625634213	Válcovitý
300 x 25 x 127	01	48A 60 MVM	35	1	66243548726	3157625634206	Válcovitý
300 x 25 x 127	01	48A 80 KVM	35	1	66243548724	3157625634176	Válcovitý
300 x 25 x 127	01	GC 80 JVK	35	1	66243578782	3157625635555	Válcovitý
300 x 30 x 50.8 Vybrání 125 x 15	05	WA 46 IVL	35	1	66243548679	3157625633834	Plocha
300 x 32 x 50.8	01	A 46 LVM	35	1	69936648685	3564653696371	Ostření nástrojů
300 x 32 x 127	01	73A 46 GVL	35	1	69936648595	3564653674119	Plocha
300 x 32 x 127	01	73A 60 I+VL	35	1	69936648598	3564653674157	Plocha
300 x 32 x 127	01	WA 60 KVL	35	1	69936648579	3564653673006	Válcovitý
300 x 32 x 127	01	A 36 LVM	35	1	69936648687	3564653696395	Válcovitý
300 x 32 x 127	01	A 46 LVM	35	1	69936648688	3564653696401	Válcovitý
300 x 40 x 38.1	01	GC 60 JVK	35	1	66243548633	3157625633483	Karbidový nástroj
300 x 40 x 76	01	WA 60 KVL	35	1	66243545522	3157625632073	Válcovitý
300 x 40 x 127	01	73A 46 GVL	35	1	69936648596	3564653674126	Plocha
300 x 40 x 127	01	73A 60 I+VL	35	1	69936648599	3564653674164	Plocha
300 x 40 x 127	01	WA 46 GVL	35	1	69936648584	3564653673518	Plocha
300 x 40 x 127	01	WA 46 MVL	35	1	69936648582	3564653673488	Válcovitý
300 x 40 x 127	01	WA 60 KVL	35	1	69936648583	3157625631144	Válcovitý
300 x 40 x 127 Vybrání 190 x 13	05	WA 60 KVL	35	1	66243548680	3157625633841	Válcovitý
300 x 40 x 127	01	WA 80 KVL	35	1	66243548625	3157625633414	Válcovitý
300 x 40 x 127 Vybrání 190 x 13	05	WA 80 KVL	35	1	66243548684	3157625633865	Válcovitý
300 x 40 x 127	01	48A 46 KVM	35	1	66243548737	3157625634305	Válcovitý
300 x 40 x 127	01	48A 60 KVM	35	1	66243548740	3157625634336	Válcovitý
300 x 40 x 127	01	48A 60 LVM	35	1	66243548742	3157625634367	Válcovitý
300 x 40 x 127	01	GC 60 JVK	35	1	66243548623	3157625633407	Válcovitý
300 x 40 x 127	01	GC 80 JVK	35	1	69936648836	3564653790888	Válcovitý
300 x 50 x 31.75	01	GC 60 L11VK	35	1	66243548681	3157625633858	Karbidový nástroj
300 x 50 x 76.2 2 Vybrání 160 x 10	07	73A 46 GVL	35	1	66243548690	3157625633919	Plocha
300 x 50 x 76.2 2 Vybrání 160 x 10	07	WA 46 IVL	35	1	66243548689	3157625633902	Plocha
300 x 50 x 127	01	WA 46 HVL	35	1	66243548640	3157625633544	Plocha
300 x 50 x 127	01	WA 46 KVL	35	1	66243548678	3157625633827	Válcovitý
300 x 50 x 127	01	WA 60 KVL	35	1	66243548637	3157625633513	Válcovitý
300 x 50 x 127 Vybrání 190 x 25	05	WA 60 KVL	35	1	66243548686	3157625633889	Válcovitý
300 x 50 x 127	01	48A 60 KVM	50	1	66243580216	3157625635982	Válcovitý
300 x 50 x 127 Vybrání 190 x 25	01	48A 60 KVM	35	1	66243548685	3157625633872	Válcovitý
300 x 76.2 x 101.6	01	48A 60 LVM	35	1	66243548698	3157625633995	Bezhrté
355 x 25 x 127	01	73A 60 JVL	50	1	66243579391	3157625635807	Válcovitý
355 x 25 x 127	01	WA 46 KVL	35	1	66243579395	3157625635814	Válcovitý
355 x 25 x 127	01	WA 80 KVL	35	1	66243579390	3157625635791	Válcovitý
355 x 25 x 127	01	48A 60 KVM	35	1	66243579410	3157625635937	Válcovitý

Rozměrový klíč: D = Průměr, T = Tloušťka, B = Otvor

Keramikou a bakelitem pojené kotouče



Brusné kotouče

Rovné a vybrané kotouče – TYPY 01, 05, & 07 (pokrač.)

		TYP 01			TYP 05		TYP 07	
Rozměry (mm) D x T x B	Tvar	Specifikace	MOR (m/s)	Množ- ství	Kód výrobku	Čárkový kód	Hlavní použití	
355 x 25 x 127	01	GC 60 JVK	35	1	66243579387	3157625635784	Válcovitý	
355 x 32 x 127	01	WA 60 KVL	35	1	69936648608	3564653677202	Válcovitý	
355 x 40 x 50.8	01	A 46 LVM	35	1	69936648609	3564653677394	Válcovitý	
355 x 40 x 127	01	73A 46 GVL	35	1	69936648597	3564653674133	Plocha	
355 x 40 x 127	01	WA 46 HVL	35	1	69936648610	3564653677592	Plocha	
355 x 40 x 127	01	WA 60 KVL	35	1	69936648611	3564653677608	Válcovitý	
355 x 40 x 127	01	48A 46 KVM	35	1	66243579412	3157625635944	Válcovitý	
355 x 40 x 127	01	48A 60 KVM	35	1	66243579405	3157625635913	Válcovitý	
355 x 40 x 127	01	48A 60 LVM	35	1	66243579413	3157625635951	Válcovitý	
355 x 40 x 127	01	A 46 LVM	35	1	69936693049	3564653696463	Válcovitý	
355 x 40 x 127	01	GC 60 JVK	35	1	69936648856	3564653792066	Válcovitý	
355 x 50 x 31.75	01	GC 60 KVK	35	1	66243579404	3157625635906	Válcovitý	
355 x 50 x 127	01	73A 46 GVL	35	1	69936648411	3564653600262	Plocha	
355 x 50 x 127	01	WA 46 IVL	35	1	66243579398	3157625635845	Plocha	
355 x 50 x 127	01	WA 46 KVL	35	1	66243579397	3157625635838	Válcovitý	
355 x 50 x 127	01	WA 60 KVL	35	1	69936648612	3564653678001	Válcovitý	
355 x 50 x 127	01	A 36 LVM	35	1	69936648694	3564653696487	Válcovitý	
355 x 50 x 127	01	A 46 LVM	35	1	69936648695	3564653696494	Válcovitý	
355 x 50 x 127	01	GC 60 JVK	35	1	66243579396	3157625635821	Válcovitý	
406 x 25 x 127	01	WA 60 KVL	35	1	66243580218	3157625635999	Válcovitý	
406 x 25 x 203.2	01	WA 120 KVL	60	1	66243580233	3157625636002	Závit	
406 x 25 x 203.2	01	WA 220 MVL	60	1	66243580234	3157625636019	Závit	
406 x 40 x 127	01	73A 46 GVL	50	1	66243545548	3157625632165	Plocha	
406 x 40 x 127	01	73A 60 JVL	50	1	66243545545	3157625632158	Válcovitý	
406 x 50 x 127	01	73A 46 HVL	50	1	66243580238	3157625636033	Plocha	
406 x 50 x 127	01	WA 46 HVL	35	1	66243580241	3157625636057	Plocha	
406 x 50 x 127	01	WA 46 JVL	35	1	66243580243	3157625636064	Válcovitý	
406 x 50 x 127	01	WA 60 KVL	35	1	66243580237	3157625636026	Válcovitý	
457 x 25 x 203.2	01	WA 60 KVL	35	1	66243580302	3157625636095	Válcovitý	
457 x 50 x 203.2	01	WA 60 LVL	35	1	66243580304	3157625636101	Válcovitý	
457 x 50 x 203.2	01	GC 46 JVK	35	1	66243580305	3157625636118	Válcovitý	
610 x 50 x 304.8	01	WA 60 KVL	35	1	66243580308	3157625636125	Válcovitý	

**Keramickou
a bakelitem
pojené
kotouče**

**Brusné
kotouče pro
stolní brusky**



Keramikou
a bakelitem
pojené kotouče



Brusné kotouče pro stolní brusky

TYP 01

Rozměry (mm) D x T x B	Tvar	Specifikace	MOR (m/s)	Množ- ství	Kód výrobku	Čárkový kód
100 x 13 x 19.05	01	A 60 MVM	35	2	66243548416	3157625625358
100 x 16 x 25	01	A 46 MVM	35	2	66243545507	3157625631977
100 x 20 x 25	01	A 36 MVM	35	2	66243545508	3157625631984
100 x 50 x 16	01	A 24 MVM	35	2	66243548428	3157625632424
125 x 16 x 25	01	A 46 MVM	35	2	66243545510	3157625631991
125 x 20 x 25	01	A 46 MVM	35	2	66243545518	3157625632042
150 x 13 x 31.75	01	A 46 MVM	35	2	66243548459	3157625632639
150 x 13 x 31.75	01	A 60 MVM	35	2	66243548456	3157625632615
150 x 13 x 31.75	01	A 80 MVM	35	2	66243548469	3157625632684
150 x 16 x 32	01	A 36 MVM	35	2	69936648660	3564653696029
150 x 16 x 31.75	01	A 46 MVM	35	2	66243548481	3157625632769
150 x 16 x 32	01	A 46 MVM	35	2	69936648661	3564653696036
150 x 16 x 32	01	A 60 MVM	35	2	69936648662	3564653696043
150 x 16 x 31.75	01	A 60 MVM	35	2	66243548480	3157625632752
150 x 20 x 31.75	01	A 36 MVM	35	2	66243578672	3157625635067
150 x 20 x 32	01	A 36 MVM	35	2	69936676891	3564656214886
150 x 20 x 31.75	01	A 46 MVM	35	2	66243578680	3157625635104
150 x 20 x 32	01	A 46 MVM	35	2	69936676892	3564656214893
150 x 20 x 31.75	01	A 60 MVM	35	2	66243578678	3157625635098
150 x 20 x 32	01	A 60 MVM	35	2	66243578437	3157625634596
150 x 20 x 31.75	01	A 80 MVM	35	2	66243578681	3157625635111
150 x 25 x 32	01	A 36 MVM	35	2	66243578532	3157625634633
150 x 25 x 31.75	01	A 30 PVM	35	2	66243578698	3157625635234
150 x 25 x 31.75	01	A 46 MVM	35	2	66243578683	3157625635128
150 x 25 x 32	01	A 46 MVM	35	2	69936676894	3564656214916
150 x 25 x 31.75	01	A 60 MVM	35	2	66243578700	3157625635241
150 x 25 x 32	01	A 60 MVM	35	2	66243578527	3157625634619
180 x 13 x 31.75	01	A 60 MVM	35	2	66243548635	3157625633506
180 x 20 x 31.75	01	A 30 PVM	35	2	66243578720	3157625635395
180 x 20 x 31.75	01	A 46 MVM	35	2	66243578724	3157625635425
180 x 20 x 32	01	A 46 MVM	35	2	69936676895	3564656214923
180 x 20 x 31.75	01	A 60 MVM	35	2	66243578722	3157625635418
180 x 25 x 31.75	01	A 30 PVM	35	2	66243578735	3157625635531
180 x 25 x 31.75	01	A 46 MVM	35	2	66243578736	3157625635548
180 x 25 x 32	01	A 46 MVM	35	2	69936648668	3564653696173
200 x 13 x 31.75	01	A 60 MVM	35	2	66243548674	3157625633773
200 x 20 x 31.75	01	A 36 MVM	35	2	66243578657	3157625634916
200 x 20 x 32	01	A 30 MVM	35	2	69936648670	3564653696197
200 x 20 x 31.75	01	A 46 MVM	35	2	66243578665	3157625635005
200 x 20 x 32	01	A 46 MVM	35	2	66243578533	3157625634657
200 x 20 x 31.75	01	A 60 MVM	35	2	66243578663	3157625634985
200 x 20 x 32	01	A 60 MVM	35	2	66243578536	3157625634671
200 x 20 x 31.75	01	A 60 PVM	35	2	66243578662	3157625634978
200 x 20 x 31.75	01	A 80 MVM	35	2	66243578658	3157625634923
200 x 22 x 31.75	01	A 30 PVM	35	2	66243578660	3157625634954
200 x 22 x 31.75	01	A 46 MVM	35	2	66243578656	3157625634909
200 x 22 x 31.75	01	A 60 MVM	35	2	66243578659	3157625634947
200 x 25 x 20	01	A 36 MVM	35	2	66243545527	3157625632127



Rozměry (mm) D x T x B	Tvar	Specifikace	MOR (m/s)	Množ- ství	Kód výrobku	Čárkový kód
200 x 25 x 20	01	A 46 MVM	35	2	66243545524	3157625632097
200 x 25 x 32	01	A 30 OVM	35	2	69936648672	3564653696227
200 x 25 x 31.75	01	A 20 RVM	35	2	66243528412	3157625631427
200 x 25 x 31.75	01	A 30 PVM	35	2	66243528411	3157625631403
200 x 25 x 31.75	01	A 46 MVM	50	2	66243528421	3157625631472
200 x 25 x 31.75	01	A 46 PVM	35	2	66243528417	3157625631441
200 x 25 x 31.75	01	A 60 MVM	35	2	66243578685	3157625635142
200 x 25 x 31.75	01	A 60 PVM	35	2	66243528414	3157625631434
200 x 25 x 31.75	01	A 80 MVM	35	2	66243528419	3157625631465
200 x 25 x 51	01	A 46 NVM	35	2	66243578539	3157625634695
200 x 25 x 76.2	01	A 30 OVM	35	2	69936648675	3564653696258
200 x 32 x 32	01	A 36 MVM	35	2	66243578555	3157625634749
200 x 32 x 31.75	01	A 30 PVM	35	2	66243528424	3157625631502
200 x 32 x 31.75	01	A 60 MVM	35	2	66243528423	3157625631496
200 x 32 x 32	01	A 60 MVM	35	2	66243578554	3157625634732
200 x 32 x 76.2	01	A 46 MVM	35	2	69936675570	3157625085282
250 x 25 x 31.75	01	A 36 MVM	35	1	66243528380	3157625631281
250 x 25 x 31.75	01	A 46 MVM	35	1	66243528401	3157625631335
250 x 25 x 32/25	01	A 46 MVM	35	1	66243545531	3157625632141
250 x 25 x 31.75	01	A 60 MVM	35	1	66243528402	3157625631342
250 x 25 x 32	01	A 60 MVM	35	1	66243578559	3157625634787
250 x 32 x 32	01	A 30 OVM	35	1	69936648679	3564653696319
250 x 32 x 31.75	01	A 30 PVM	35	1	66243578719	3157625635388
250 x 32 x 31.75	01	A 60 MVM	35	1	66243578716	3157625635371
300 x 32 x 50.8	01	A 24 PVM	35	1	69936648684	3564653696364
300 x 32 x 51	01	A 60 MVM	35	1	66243578560	3157625634794
300 x 32 x 127	01	A 24 PVM	35	1	69936648686	3564653696388
300 x 40 x 35	01	A 30 PVM	35	1	66243580201	3157625635968
300 x 40 x 35	01	A 60 MVM	35	1	66243548626	3157625633421
300 x 40 x 38.1	01	A 30 PVM	35	1	66243580204	3157625635975
300 x 40 x 38.1	01	A 46 MVM	35	1	66243548628	3157625633445
300 x 40 x 38.1	01	A 60 MVM	35	1	66243548627	3157625633438
300 x 40 x 50.8	01	A 24 PVM	35	1	69936648689	3564653696418
300 x 40 x 127	01	A 24 PVM	35	1	69936648690	3564653696425
300 x 50 x 31.75	01	A 46 MVM	35	1	66243548692	3157625633926
300 x 50 x 31.75	01	A 60 MVM	35	1	66243548695	3157625633964
300 x 50 x 31.75	01	A 30 PVM	35	1	66243548688	3157625633896
355 x 40 x 127	01	A 24 PVM	35	1	69936648692	3564653696456
355 x 45 x 127	01	A 24 PVM	35	1	66243548827	3157625634435
355 x 50 x 31.75	01	A 20 RVM	35	1	66243579400	3157625635852
355 x 50 x 31.75	01	A 36 MVM	35	1	66243579403	3157625635883
355 x 50 x 31.75	01	A 46 MVM	35	1	66243579402	3157625635876
355 x 50 x 31.75	01	A 60 MVM	35	1	66243579401	3157625635869
355 x 50 x 31.75	01	A 60 PVM	35	1	66243583927	3157625641228
355 x 50 x 127	01	A 24 PVM	35	1	69936648693	3564653696470
406 x 50 x 31.75	01	A 20 RVM	35	1	66243580299	3157625636071
406 x 50 x 31.75	01	A 46 MVM	35	1	66243580301	3157625636088
406 x 50 x 127	01	A 24 PVM	50	1	66243545550	3157625632172

Rozměrový klíč: D = Průměr, T = Tloušťka, B = Otvor

Keramickou
a bakelitovou
pojenou
kotouč

Talířovitě



Keramikou
a bakelitem
pojené kotouče



Talířovitě

TYP 12



Rozměry (mm) D x T x B	Tvar	Specifikace	MOR (m/s)	Množ- ství	Kód výrobku	Čárkový kód
80 x 13 x 19.05	12	WA 60 JVL	35	5	66243548725	3157625634183
100 x 13 x 31.75	12	WA 60 KVL	35	4	66243578853	3157625635647
100 x 13 x 20	12	WA 120 LVL	35	4	69936683168	3564653660136
100 x 13 x 20	12	WA 60 JVL	35	4	69936683167	3564653660129
125 x 13 x 20	12	73A 60 I+VL	35	4	69936683138	3564653600323
125 x 13 x 32	12	WA 60 LVL	35	4	69936683170	3564653660235
150 x 6 x 30.16	12	52A 150 MVL	35	4	66243548718	3157625634145
150 x 13 x 31.75	12	WA 60 KVL	35	4	66243578855	3157625635654
150 x 13 x 31.75	12	WA 46 KVL	35	4	66243578856	3157625635661
150 x 13 x 32	12	WA 60 JVL	32	4	69936689678	3564653660365
200 x 20 x 32	12	WA 60 JVL	35	2	69936683177	3564653660587
200 x 32 x 32	12	WA 46 IVL	35	2	69936683178	3564653660600
305 x 20 x 101.6	12	52A 180 JVL	35	2	66243548721	3157625634169

Keramickou a bakelitem pojené kotouče

Hrncové

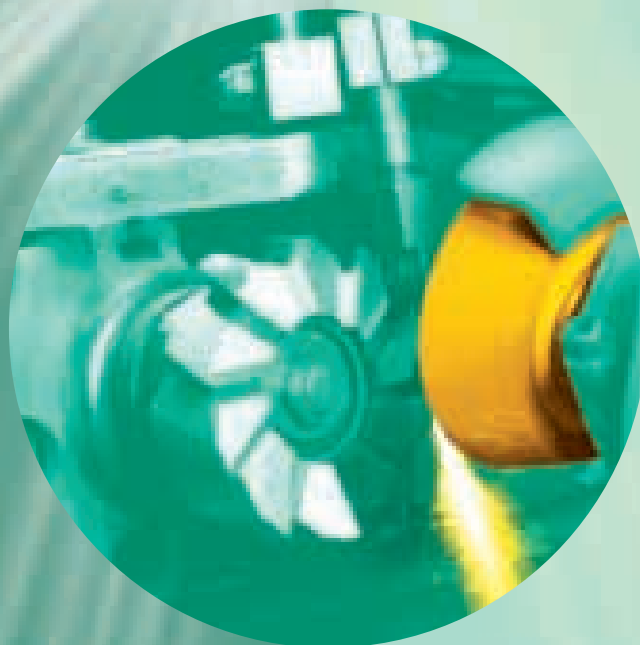

Keramikou a bakelitem pojené kotouče



Hrncové

Rovné hrncové – TYP o6

Rozměry (mm) D x T x B	Tvar	Specifikace	MOR (m/s)	Množ- ství	Kód výrobku	Čárkový kód
40 x 32 x 10 8 Stěna 8 Dno	o6	WA 6o KVL	32	3	69936648515	3564653669801
100 x 40 x 32 13 Stěna 13 Dno	o6	WA 6o KVL	32	2	69936648479	3564653661102
100 x 50 x 19.84 10 Stěna 10 Dno	o6	WA 12o JVL	32	2	66243548829	3157625634442
100 x 50 x 20 10 Stěna 10 Dno	o6	73A 7o I+VL	32	2	69936693045	3564653674454
100 x 50 x 20 13 Stěna 13 Dno	o6	WA 6o KVL	32	2	66243545694	3157625632257
100 x 50 x 20 10 Stěna 10 Dno	o6	WA 8o JVL	32	2	66243578857	3157625635678
100 x 50 x 31.75 13 Stěna 13 Dno	o6	WA 46 JVL	32	2	66243578859	3157625635692
100 x 50 x 31.75 13 Stěna 13 Dno	o6	WA 6o KVL	32	2	66243578858	3157625635685
125 x 40 x 31.75 13 Stěna 13 Dno	o6	WA 46 KVL	32	2	66243578861	3157625635708
125 x 63 x 32 8 Stěna 13 Dno	o6	WA 8o JVL	35	2	66243545693	3157625632233
150 x 32 x 60 32 Stěna 17 Dno	o6	GC 8o IVK	32	2	69936648370	3564653365826
150 x 50 x 31.75 13 Stěna 13 Dno	o6	WA 46 KVL	32	2	66243548831	3157625634459
150 x 80 x 32 10 Stěna 16 Dno	o6	WA 8o JVL	35	2	66243545691	3157625632226
175 x 75 x 78 16 Stěna 16 Dno	o6	WA 36 GVL	32	2	66243545688	3157625632219
180 x 63 x 50.8 16 Stěna 16 Dno	o6	WA 36 GVL	32	2	69936648496	3564653662055
180 x 63 x 50.8 16 Stěna 16 Dno	o6	WA 6o HVL	32	2	69936648497	3564653662079
180 x 80 x 32 16 Stěna 16 Dno	o6	WA 46 GVL	32	2	69936648498	3564653662086
200 x 40 x 31.75 25 Stěna 13 Dno	o6	GC 10o IVK	32	2	66243548832	3157625634466
200 x 40 x 76.2 40 Stěna 13 Dno	o6	WA 46 JVL	32	2	69936648486	3564653661348
200 x 40 x 76.2 40 Stěna 13 Dno	o6	WA 6o JVL	32	2	69936648488	3157625631137
200 x 40 x 76.2 40 Stěna 13 Dno	o6	GC 6o IVK	32	2	69936648371	3564653366175
200 x 80 x 78 16 Stěna 20 Dno	o6	WA 36 GVL	32	2	66243545685	3157625632202

Kónické hrncové – TYP 11



Rozměry (mm) D x T x B	Tvar	Specifikace	MOR (m/s)	Množ- ství	Kód výrobku	Čárkový kód
80 x 32 x 12.7	11	WA 60 KVL	32	5	66243548837	3157625634527
100 x 40 x 20	11	WA 60 KVL	35	3	66243545579	3157625632196
100 x 40 x 32	11	76 A 60 I+VL	35	3	66243545577	3157625632189
100 x 40 x 31.75	11	WA 46 KVL	32	3	66243528671	3157625631564
100 x 40 x 31.75	11	WA 60 KVL	32	3	66243528667	3157625631557
100 x 50 x 31.75	11	WA 60 KVL	32	3	66243528673	3157625631571
125 x 40 x 31.75	11	WA 60 JVL	32	2	66243528676	3157625631588
125 x 45 x 31.75	11	WA 46 JVL	32	2	66243548835	3157625634497
125 x 45 x 31.75	11	WA 60 KVL	32	2	66243548833	3157625634473
125 x 50 x 32	11	WA 46 IVL	32	2	69936683184	3564653660983
150 x 60 x 31.75	11	WA 46 HVL	32	2	66243548836	3157625634503

Keramikou
a bakelitem
pojené kotouče



Rozměrový klíč: D = Průměr, T = Tloušťka, B = Otvor

flex  **vit**

**Keramickou
a bakelitem
pojené
kotouče**

**Kotouč s
upínacími
maticemi**

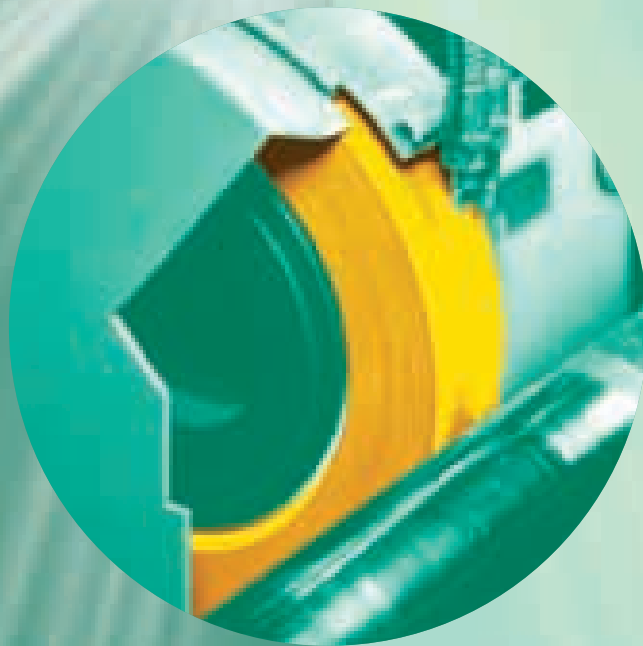

Keramikou
a bakelitem
pojené kotouče



Kotouč s upínacími maticemi

TYPY 35 & 36



Rozměry (mm) D x T x B	Tvar	Specifikace	MOR (m/s)	Množ- ství	Kód výrobku	Čárkový kód
203 x 50 x 114,3	36	WA 46 KVL	35	1	66243548738	3157625634312
300 x 50 x 150	35	A 36 OVL	32	1	66243548735	3157625634282

Keramickou
a bakelitem
pojené
kotouče

Prstencovité



Keramikou
a bakelitem
pojené kotouče



Prstencovité

TYP 02

Rozměry (mm) D x T x B	Tvar	Specifikace	MOR (m/s)	Množství	Kód výrobku	Čárkový kód
127 x 50 x 101.6	02	WA 46 JVL	25	2	66243548749	3157625634398

**Keramickou
a bakelitem
pojené
kotouče**

**Orovnávací
kameny**

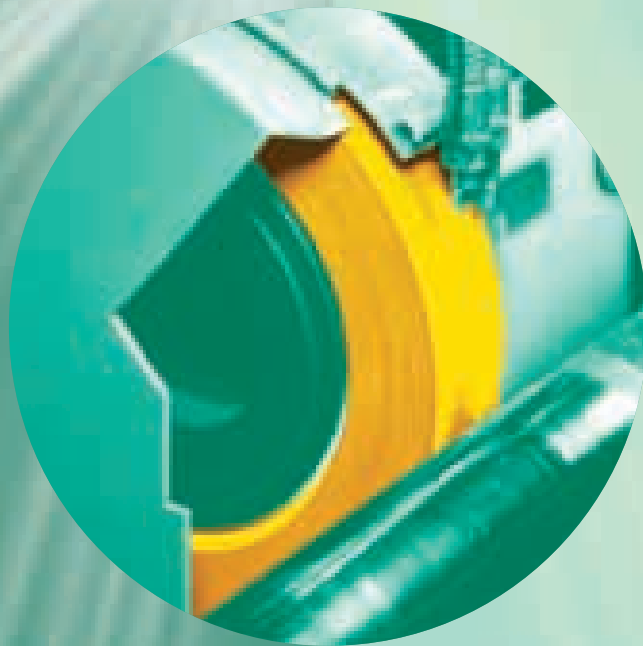

Keramikou
a bakelitem
pojené kotouče



Orovnávací kameny

Upravování

OBDELNÍKOVÝ



Rozměry (mm) W x H x L	Specifikace	Množství	Kód výrobku	Čárkový kód	Užíváno s
13 x 5 x 76	Flexbide	5	66243581709	3157625647121	Brusný kotouč
25 x 50 x 200	C 24 TV	20	66243580390	3157625636187	Brusný kotouč
13 x 25 x 150	WA 150 HV	20	66243580434	3157625636217	CBN kotouč
13 x 25 x 150	WA 220 HV	20	66243580367	3157625636156	CBN kotouč
13 x 25 x 150	WA 320 HV	20	66243580381	3157625636163	CBN kotouč

ČTVERCOVÝ



Rozměry (mm) H x L	Specifikace	Množství	Kód výrobku	Čárkový kód	Užíváno s
20 x 200	C 30 TV	20	66243581003	3157625636309	Brusný kotouč
25 x 200	C 30 TV	20	66243581004	3157625636316	Brusný kotouč
13 x 100	WA 150 JV	20	66243580335	3157625636132	CBN kotouč
20 x 200	WA 150 HV	20	66243580999	3157625636286	CBN kotouč
13 x 150	C 320 HV	20	66243580984	3157625636248	Diamantový kotouč

Ostření

ČTVERCOVÝ



Rozměry (mm) H x L	Specifikace	Množství	Kód výrobku	Čárkový kód	Hlavní použití
13 x 150	C 80 MV	20	66243580342	3157625636149	Ostření
13 x 150	C 100 RV	20	66243580983	3157625636231	Ostření
13 x 150	C 150 LV	20	66243580982	3157625636224	Ostření

TROJÚHELNÍKOVÝ



Rozměry (mm) H x L	Specifikace	Množství	Kód výrobku	Čárkový kód	Hlavní použití
13 x 150	C 100 RV	20	66243581005	3157625636323	Ostření

OBDELNÍKOVÝ



Rozměry (mm) W x H x L	Specifikace	Množství	Kód výrobku	Čárkový kód	Hlavní použití
25 x 50 x 200	GC 60 KV	20	66243580994	3157625636255	Brusný blok
25 x 50 x 200	GC 80 KV	20	66243580996	3157625636262	Brusný blok
25 x 50 x 200	GC 120 KV	20	66243580997	3157625636279	Brusný blok

Keramickou a bakelitem pojené kotouče

Kameny



Keramikou
a bakelitem
pojené kotouče



Kameny

Stolní

OBDÉLNÍKOVÝ



Rozměry (mm) W x H x L	Specifikace	Množství	Kód výrobku	Čárkový kód
1.6 x 13 x 100	A 240	20	66243548555	3157625633193
5 x 25 x 127	A 240	10	66243548648	3157625633599
6 x 25 x 100	A 240	5	66243548465	3157625632653
13 x 25 x 100	A 240	5	66243548468	3157625632677
13 x 25 x 100	A 320	5	66243548647	3157625633582
13 x 38 x 150	A 240	50	66243548471	3157625632691
13 x 45 x 100	A 240	50	66243548457	3157625632622
16 x 50 x 150	A 240	10	66243548472	3157625632707
25 x 50 x 150	A 240	5	66243548473	3157625632714
25 x 50 x 150	A 320	5	66243548650	3157625633605
25 x 50 x 200	A 240	5	66243548475	3157625632738
25 x 50 x 200	A 320	5	66243548651	3157625633612

ČTVERCOVÝ



Rozměry (mm) H x L	Specifikace	Množství	Kód výrobku	Čárkový kód
6 x 100	A 240	20	66243548488	3157625632813
8 x 100	A 240	20	66243548533	3157625633063
8 x 100	A 320	20	66243548728	3157625634237
10 x 100	A 240	20	66243548547	3157625633155
10 x 100	A 320	20	66243548736	3157625634299
10 x 150	A 240	20	66243548550	3157625633179
10 x 150	A 320	20	66243548739	3157625634329
13 x 100	A 240	20	66243548554	3157625633186
13 x 100	A 320	20	66243548741	3157625634343
13 x 150	A 240	20	66243548556	3157625633209
13 x 150	A 320	20	66243548743	3157625634374
16 x 150	A 100	20	66243548564	3157625633278
16 x 150	A 240	20	66243548557	3157625633216
16 x 150	A 320	20	66243548748	3157625634381
20 x 150	A 100	20	66243548562	3157625633261
20 x 150	A 240	20	66243548558	3157625633223
20 x 150	A 320	20	66243548751	3157625634404
20 x 200	C 280	20	66243581002	3157625636293
25 x 150	A 240	20	66243548561	3157625633254



Kombinace

OBDELNÍKOVÝ



Rozměry (mm) W x H x L	Specifikace	Množství	Kód výrobku	Čárkový kód
16 x 45 x 100	A 320 / 100	5	66243548567	3157625633308
20 x 50 x 127	A 320 / 100	5	66243548439	3157625632479
25 x 50 x 150	A 320 / 100	5	66243548440	3157625632486
25 x 50 x 178	A 320 / 100	5	66243548570	3157625633322
25 x 50 x 200	A 320 / 100	5	66243548571	3157625633339
25 x 50 x 200	C 280 / 100	5	66243548528	3157625633032
25 x 63 x 150	A 320 / 100	5	66243548569	3157625633315

VÁLCOVÝ



Rozměry (mm) D x W	Specifikace	Množství	Kód výrobku	Čárkový kód
100 x 38	C 320 / 100	10	66243548549	3157625633162

Tvarovaný

POLOKRUHOVÝ



Rozměry (mm) H x L	Specifikace	Množství	Kód výrobku	Čárkový kód
8 x 100	A 240	20	66243548544	3157625633131
10 x 100	A 320	20	66243548731	3157625634268
10 x 100	A 240	20	66243548546	3157625633148

KULATÝ



Rozměry (mm) D x L	Specifikace	Množství	Kód výrobku	Čárkový kód
3 x 100	A 320	20	66243548705	3157625634053
3 x 100	A 240	20	66243548521	3157625633018
6 x 100	A 320	20	66243547795	3157625632363
6 x 100	A 240	20	66243548524	3157625633025
8 x 100	A 320	20	66243548709	3157625634084
8 x 100	A 240	20	66243548529	3157625633049
10 x 100	A 320	20	66243548712	3157625634107
10 x 100	A 240	20	66243548531	3157625633056
13 x 100	A 240	20	66243548536	3157625633087
13 x 150	A 240	20	66243548538	3157625633094
16 x 150	A 240	20	66243548541	3157625633117
20 x 150	A 240	20	66243548542	3157625633124

Keramikou
a bakelitem
pojené kotouče



Kameny

Tvarovaný

TROJÚHELNÍKOVÝ



Rozměry (mm) H x L	Specifikace	Množství	Kód výrobku	Čárkový kód
6 x 100	A 320	20	66243548652	3157625633629
6 x 100	A 240	20	66243548478	3157625632745
8 x 100	A 320	20	66243548653	3157625633636
8 x 100	A 240	20	66243548483	3157625632776
10 x 100	A 320	20	66243548444	3157625632523
10 x 100	A 240	20	66243548442	3157625632509
10 x 150	A 320	20	66243548655	3157625633643
10 x 150	A 240	20	66243548485	3157625632783
10 x 100	A 100	20	66243548566	3157625633292
13 x 100	A 320	20	66243548699	3157625634008
13 x 100	A 240	20	66243548491	3157625632844
13 x 150	A 320	20	66243548700	3157625634015
13 x 150	A 240	20	66243548496	3157625632868
16 x 150	A 320	20	66243548701	3157625634022
16 x 150	A 240	20	66243548441	3157625632493
16 x 150	A 100	20	66243548565	3157625633285
16 x 203	A 240	20	66243548513	3157625632981
20 x 150	A 320	20	66243548703	3157625634039
20 x 150	A 240	20	66243548511	3157625632967
20 x 203	A 240	20	66243548514	3157625632998
25 x 150	A 240	20	66243548512	3157625632974
25 x 254	A 240	20	66243548517	3157625633001

Olejové kameny



Rozměry (mm) W x H x L	Tvar	Specifikace	Množství	Kód výrobku	Čárkový kód
6 x 45 x 115	ME157880	A 240	10	66243548574	3157625633353
6 x 45 x 115	ME157880	A 320	10	66243548758	3157625634428
8 x 25 x 127	ME157878	A 240	10	66243548572	3157625633346
10 x 45 x 115	ME157877	A 240	10	66243548641	3157625633551
13 x 45 x 115	ME157881	A 240	10	66243548644	3157625633575
3/1.6 x 25 x 100	ME157994 – nožovitý tvar	A 240	20	66243548560	3157625633247
3/1.6 x 25 x 100	ME157994 – nožovitý tvar	A 320	20	66243548755	3157625634411

Rozměrový klíč: W = Tloušťka, H = Výška, L = Délka

Keramickou a bakelitem pojené kotouče

Segmenty



Keramikou
a bakelitem
pojené kotouče



Segmenty

TYP 31



Rozměry (mm) W x H x L	Tvar	Specifikace	Množství	Kód výrobku	Čárkový kód
42 x 20 x 90	31	WA 46 GVL	2	69936683209	3564653698153
50 x 25 x 110	31	73A 60 FVL	2	69936657500	3157625636354
50 x 25 x 110	31	WA 60 FVL	2	69936617484	3564653698351
60 x 22 x 110	31	WA 36 GVL	2	69936683211	3564653698603
70 x 25 x 110	31	WA 36 GVL	2	69936683210	3564653698450
70 x 25 x 110	31	C 30 FVK	2	69936683104	3564653352734
103 x 38 x 150	31	WA 30 H11VM	2	66243548693	3157625633933
103 x 38 x 200	31	WA 30 l11VM	2	66243548694	3157625633957
117 x 44 x 150	31	WA 30 l11VM	2	66243548696	3157625633971
117 x 44 x 200	31	WA 30 H11VM	2	66243548697	3157625633988

**Keramickou
a bakelitem
pojené
kotouče**

**Brusná
tělíska &
Kotouče**



Keramikou
a bakelitem
pojené kotouče



Brusná tělíska & Kotouče

Brusná tělíska

Rozměry (mm) D x L	Stopka (mm) S x L	Tvar	Specifikace	RPM	Množství	Kód výrobku	Čárkový kód
20 x 65	6 x 40	A1	41A 36 PV	15000	20	66243538967	3157625631908
22 x 70	6 x 40	A3	41A 36 PV	14000	20	66243538971	3157625631939
22 x 70	6 x 40	A3	41A 60 PV	14000	20	66243538539	3157625631687
32 x 32	6 x 40	A4	41A 36 PV	17000	20	66243566869	3157625634572
20 x 28	6 x 40	A5	41A 46 PV	30000	20	66243538968	3157625631915
20 x 50	6 x 40	A8	41A 36 PV	18000	20	66243538966	3157625631892
21 x 45	6 x 40	A11	41A 36 PV	18000	20	66243538969	3157625631922
18 x 30	6 x 40	A12	41A 46 PV	30000	20	66243538962	3157625631885
25 x 25	6 x 40	A13	41A 36 PV	25000	20	66243538974	3157625631946
25 x 25	6 x 40	A21	41A 36 PV	25000	20	66243538945	3157625631847
25	6 x 40	A25	41A 36 PV	25000	20	66243538939	3157625631809
16	6 x 40	A26	41A 46 PV	54000	20	66243538960	3157625631878
35 x 25	6 x 40	A31	41A 36 PV	20000	20	66243538976	3157625631953
30 x 6	6 x 40	A37	41A 60 PV	30000	20	66243566866	3157625634565
25 x 25	6 x 40	A38	41A 36 PV	25000	20	66243566862	3157625634558

TVARY BRUSNÝCH TĚLÍSEK

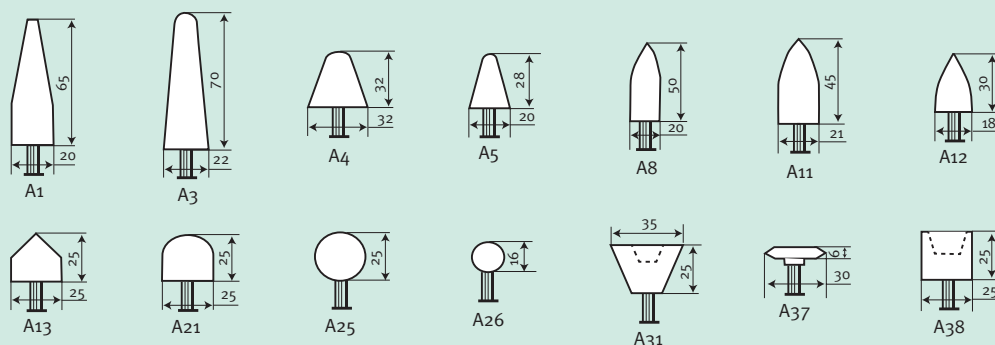

Stopkové kotouče



Rozměry (mm) D x L	Stopka (mm) S x L	Tvar	Specifikace	RPM	Množství	Kód výrobku	Čárkový kód
10 x 13	6 x 40	W176	41A 60 PV	54000	20	66243538891	3157625631717
10 x 20	6 x 40	W177	41A 60 PV	41000	20	66243538496	3157625631625
10 x 32	6 x 40	W179	41A 60 PV	25000	20	66243538943	3157625631823
13 x 20	6 x 40	W186	41A 60 PV	48000	20	66243538942	3157625631816
13 x 25	6 x 40	W187	41A 60 PV	30000	20	66243538957	3157625631854
13 x 40	6 x 40	W188	41A 46 PV	20000	20	66243538958	3157625631861
16 x 20	6 x 40	W195	41A 46 PV	47000	20	66243538893	3157625631724
16 x 25	6 x 40	W196	41A 46 PV	35000	20	66243538533	3157625631663
16 x 32	6 x 40	non std	41A 46 PV	25000	20	66243538894	3157625631731
20 x 20	6 x 40	W204	41A 46 PV	42000	20	66243538554	3157625631694
20 x 25	6 x 40	W205	41A 46 PV	32000	20	66243538896	3157625631748
20 x 32	6 x 40	W206	41A 46 PV	30000	20	66243538497	3157625631632
20 x 40	6 x 40	W207	41A 46 PV	24000	20	66243538898	3157625631755
25 x 25	6 x 40	W220	41A 36 PV	25000	20	66243538899	3157625631762
25 x 40	6 x 40	W221	41A 36 PV	19000	20	66243538900	3157625631779
32 x 20	6 x 40	W228	41A 36 PV	24000	20	66243538901	3157625631786
32 x 32	6 x 40	W230	41A 36 PV	17000	20	66243538503	3157625631649
40 x 13	6 x 40	W236	41A 36 PV	25000	20	66243566871	3157625629097
40 x 25	6 x 40	W237	41A 36 PV	19000	20	66243538910	3157625631793
40 x 40	6 x 40	W238	41A 36 PV	12000	20	66243538510	3157625631656

Rozměrový klíč: D = Průměr, L = Délka, S = Stopka

**Keramickou
a bakelitem
pojené
kotouče**

**Bakelitové
řezací
kotouče**



Keramikou a bakelitem pojené kotouče



Bakelitové řezací kotouče

Rovné – TYP 41

- Nevztužené výrobky pro nástrojařské aplikace

Rozměry (mm) D x T x B	Tvar	Specifikace	RPM	Množ- ství	Kód výrobku	Čárkový kód
100 x 1.6 x 13	41	44A 60 PB	15280	25	66243547741	3157625632288
125 x 1 x 20	41	44A 60 PB	12230	25	66243547738	3157625632264
150 x 1.6 x 13	41	44A 60 PB	10190	25	66243547745	3157625632318
150 x 1.6 x 25.4	41	44A 60 PB	10190	25	66243547748	3157625632332
150 x 1.6 x 32	41	44A 60 PB	10190	25	66243547749	3157625632349
180 x 1.6 x 32	41	44A 60 PB	8490	25	66243547747	3157625632325
200 x 1.6 x 25.4	41	44A 60 PB	7640	25	66243547744	3157625632301
200 x 1.6 x 32	41	44A 60 NB	7640	25	66243547750	3157625632356

- Vzdušené výrobky pro průmyslové použití

Rozměry (mm) D x T x B	Tvar	Specifikace	RPM	Množ- ství	Kód výrobku	Čárkový kód
508 x 5 x 25.4	41	A24SBF7	3760	10	66243450473	8711479298233
508 x 5.4 x 25.4	41	A242QBF	3760	10	66243450474	8711479118487

Vydutý střed – TYP 42

Rozměry (mm) D x T x B	Tvar	Specifikace	RPM	Množ- ství	Kód výrobku	Čárkový kód
400 x 5 x 76.2	42	ZA24Z0BF4	3820	20	66243547742	3157625632295
508 x 5.5 x 76.2	42	A24SBF7	3760	8	66243450461	3564659127459
508 x 6 x 76.2	42	ZA24Z0BF4	3010	10	66243547740	3157625632271

Keramickou
a bakelitem
pojené
kotouče

Slévárny



Keramikou a bakelitem pojené kotouče



Slévárny

Rovný – TYP 01

Rozměry (mm) D x T x B	Tvar	Specifikace	MOR (m/s)	Množ- ství	Kód výrobku	Čárkový kód
51 x 16 x 10	01	A 30 TB	50	100	66243450432	8711470000651
65 x 13 x 10	01	A 24 RBF	50	100	66243471152	3157625631274
76 x 13 x 10	01	A 30 TB	50	20	66243450434	8711479262487

Kónické hrncové – TYP 11

Rozměry (mm) D x T x Th	Tvar	Specifikace	MOR (m/s)	Množ- ství	Kód výrobku	Čárkový kód
100/80 x 50 x M14 20 Stěna 20 Dno	11	A 16 PB	50	18	66243567204	3157625629202
100/80 x 50 x M14 20 Stěna 20 Dno	11	A 16 QB	50	18	66243538886	3157625626164
100/80 x 50 x 5/8UNC 20 Stěna 20 Dno	11	A 16 QB	50	18	66243538821	3157625626133
100/80 x 50 x M14 20 Stěna 20 Dno	11	A 30 NB	50	18	07660738783	3157625625297
100/80 x 50 x M14 20 Stěna 20 Dno	11	A 36 PB	50	18	66243566925	3157625629103
100/80 x 50 x 5/8UNC 20 Stěna 20 Dno	11	A 36 PB	50	18	66243566965	3157625629134
125/100 x 50 x M14 25 Stěna 20 Dno	11	A 16 PB	50	10	66243567216	3157625629226
125/100 x 50 x M14 25 Stěna 20 Dno	11	A 16 QB	50	10	66243567220	3157625629233
125/100 x 50 x 5/8 UNC 25 Stěna 20 Dno	11	A 16 QB	50	10	66243567004	3157625629158
125/100 x 50 x 5/8 UNC 25 Stěna 20 Dno	11	A 20 OB	50	10	66243538920	3157625626294
125/100 x 50 x 5/8 UNC 25 Stěna 20 Dno	11	A 30 QB	50	10	66243566975	3157625629141
125/100 x 50 x 5/8 UNC 25 Stěna 20 Dno	11	A 36 PB	50	10	66243567116	3157625629196
125/100 x 50 x M14 25 Stěna 20 Dno	11	A 36 PB	50	10	66243538823	3157625626157
125/100 x 50 x M14 25 Stěna 20 Dno	11	C 20 PB	50	10	66243538887	3157625626171
125/100 x 51 x M14 25 Stěna 20 Dno	11	C 20 QB	50	10	66243567222	3157625629264
127/100 x 51 x 5/8 UNC 25 Stěna 20 Dno	11	A 16 PB	50	10	66243567026	3157625629172
127/100 x 50 x 5/8 UNC 25 Stěna 20 Dno	11	A 36 MB	50	10	66243567226	3157625629271
150/120 x 50 x 5/8 UNC 40 Stěna 20 Dno	11	A 16 PB	50	8	66243567205	3157625629219
150/120 x 50 x 5/8 UNC 40 Stěna 20 Dno	11	A 16 QB	50	8	66243566960	3157625629127
150/120 x 50 x 5/8 UNC 40 Stěna 20 Dno	11	A 16 RB	50	8	66243567061	3157625629189
150/120 x 50 x 5/8 UNC 40 Stěna 20 Dno	11	A 36 PB	50	8	66243567012	3157625629165
150/120 x 50 x 5/8 UNC 40 Stěna 20 Dno	11	C 16 QB	50	8	66243538897	3157625626225
150/120 x 50 x M14 40 Stěna 20 Dno	11	C 20 PB	50	8	66243567221	3157625629257

Keramickou a bakelitem pojené kotouče

**Brusná tělíska
a kotouče -
bakelitem pojené**



Keramikou a bakelitem pojené kotouče



Brusná tělíska a kotouče – bakelitem pojené

Bakelitová brusná tělíska

Rozměry (mm) D x L	Stopka (mm) S x L	Tvar	Specifikace	RPM	Množství	Kód výrobku	Čárkový kód
20 x 63	6 x 40	A1	A36 QB	19800	50	07660739154	3157625625518
20 x 28	6 x 40	A5	A36 QB	45000	50	07660739227	3157625625525
21 x 45	6 x 40	A11	A36 QB	19860	50	07660739229	3157625625532
40 x 10	6 x 40	A36	A36 QB	23520	50	07660739231	3157625625549
13	6 x 40	B121	A46 QB	59680	50	07660739563	3157625625648

Bakelitové stopkové kotouče

Rozměry (mm) D x L	Stopka (mm) S x L	Tvar	Specifikace	RPM	Množství	Kód výrobku	Čárkový kód
10 x 20	6 x 40	W177	A46 QB	66000	50	07660738813	3157625631212
10 x 25	6 x 40	W178	A46 QB	55200	50	07660739277	3157625625563
10 x 32	6 x 40	W179	A36 QB	45000	50	07660739232	3157625625556
10 x 32	6 x 40	W179	A46 QB	45000	50	07660739323	3157625625587
13 x 40	6 x 40	W188	A36 QB	30370	50	66243567290	3157625629295
13 x 40	6 x 40	W188	A46 QB	30370	50	07660739350	3157625625594
16 x 25	6 x 40	W196	A46 QB	35250	50	07660739543	3157625625624
16 x 50	6 x 40	W197	A46 QB	21000	50	07660739545	3157625625631
20 x 20	6 x 40	W204	A46 QB	42750	50	07660738825	3157625631229
20 x 25	6 x 40	W205	A36 QB	34500	50	66243567291	3157625629301
20 x 25	6 x 40	W205	A46 QB	34500	50	07660739538	3157625625617
20 x 40	6 x 40	W207	A46 QB	24000	50	07660738838	3157625631236
25 x 25	6 x 40	W220	A36 QB	25500	50	66243567292	3157625629318
25 x 25	6 x 40	W220	A46 QB	25500	50	07660738844	3157625631243
25 x 32	6 x 40	–	A46 QB	25500	50	07660739105	3157625625464
25 x 40	6 x 40	W221	A46 QB	19120	50	07660739106	3157625625471
32 x 13	6 x 40	W227	A36 QB	25500	50	66243567246	3157625629288
32 x 20	6 x 40	W228	A46 QB	29840	50	07660739120	3157625625488
32 x 32	6 x 40	W230	A36 QB	24000	50	66243567296	3157625629325
32 x 32	6 x 40	W230	A46 QB	24000	50	07660739148	3157625625495
40 x 13	6 x 40	W236	A46 QB	25130	50	07660739149	3157625625501
50 x 25	6 x 40	W242	A46 QB	19100	50	07660738882	3157625631267

Super- abraziva



Technické informace	236
Brusné kotouče	237
Diamantové orovnávací nástroje	243



Technické informace

Flexovit řada superabraziv nabízí technická řešení pro většinu nejběžnějších aplikací, s kterými se setkáme ve dvou vybraných oblastech:

- S/A kotouče: Tyto jsou vhodné pro ostřicí aplikace, na které často narážíme v nástrojárnách a kovoprůmyslu
- S/A orovnávače: tyto jsou používány na orovnávání brusných kotoučů

Porozumění výrobku

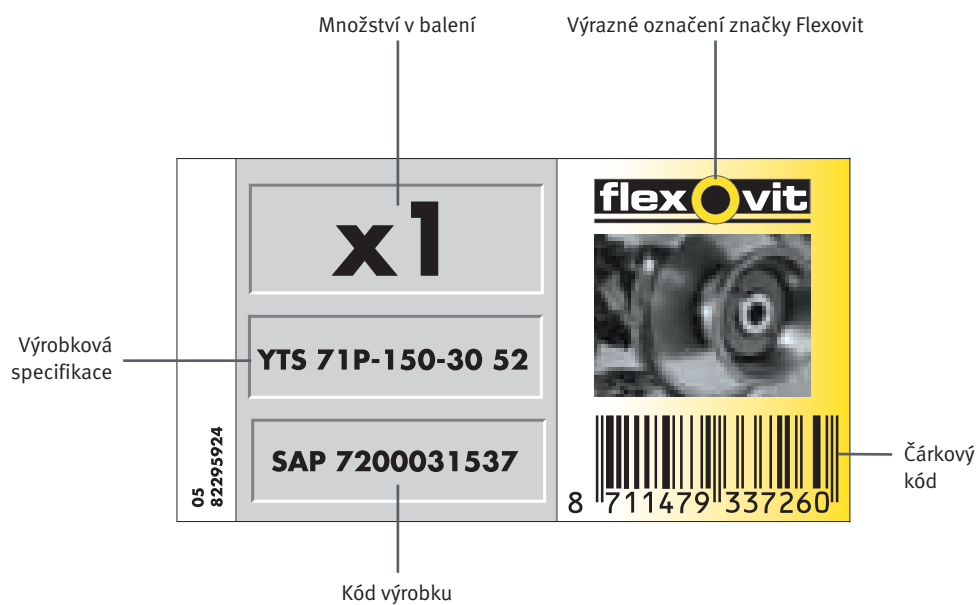

**Super-
abraziva**

**Brusné
kotouče**





Brusné kotouče

Výběr správného výrobku

BRUSIVA

Diamant (D)

Diamantové brusivo je optimální nástroj pro broušení karbidů a ostatních nekovových materiálů. Užívání takových výrobků redukuje náklady na kotouče, které mají delší provozní životnost, poskytují vysoký úběr materiálu a dávají vynikající celkové výsledky.

Kubický nitrid bóru (CBN)

Kubický nitrid bóru je nejvhodnější řešení pro broušení rychlořezných (HSS) a niklových ocelí. K omezení opotřebení a přehřívání jsou CBN kotouče logický výběr, stejně jako jejich lepší působení na ostřicí operace.

VÝSLEDNÝ POVRCH & ZRNITOST

Zrnitost působí na výsledný povrch a velikost úběru materiálu na obrobku.

- Zrnitost 126: hrubé broušení
- Zrnitost 91/107: polodokončovací operace
- Zrnitost 64: dokončovací operace

Stupnice FEPA	Stupnice množství ok
252	80
181	100
151	100 S
126	120
107	150
91	180
76	220
64	240
54	320
46	400
25	500
16	600
10	800
6.3	1200

KONCENTRACE

50: pro větší plochy (2.2 karátů/cm³)

75: vhodné pro většinu standardních operací (3.3 karátů/cm³)

Koncentrace má vliv na míru úběru materiálu a geometrii obrobku.

POJIVO

Pryskyřice je extrémně mnohostranná a může být použita na broušení jak za sucha tak za mokra.



TVARY KOTOUČŮ

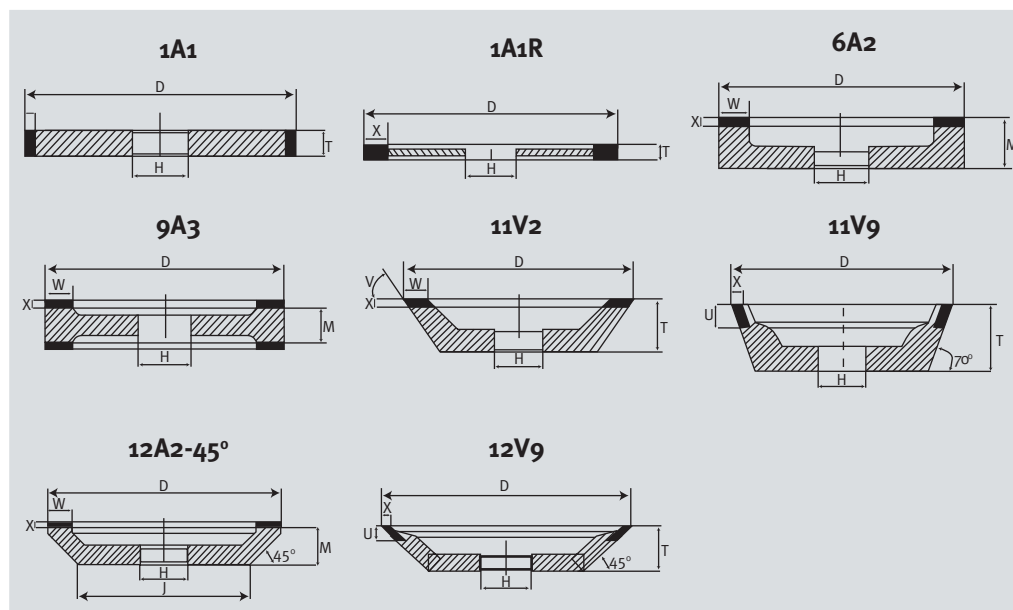

Získání toho nejlepšího z vašich superabrazivních kotoučů

RYCHLOST KOTOUČE

MAXIMÁLNÍ PRACOVNÍ RYCHLOST

	 Za sucha	 Za mokra
Diamantové kotouče	15m/s	25m/s
CBN	15 – 25m/s	25 – 32m/s

Jak CBN tak diamantové kotouče mohou být užívány s chladicí kapalinou i bez ní.

OTEVŘENÍ PRACOVNÍ PLOCHY KOTOUČE

K otevření pracovní plochy diamantového nebo CBN kotouče musíte použít brusnou tyčku, která je vyvinutá na toto broušení prac. plochy kotouče. Tato operace odstraňuje pryskyřičné pojivo, které pokrývá zrna a znamená, že brusná operace nemůže začít s tupými brusnými zrny.

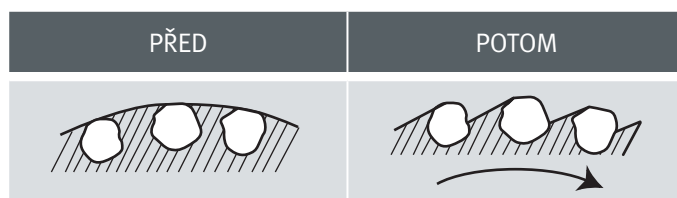

DIAMANT NEBO CBN

Zrnitost 126 a hrubší...užijte brusnou tyčku o zrnitosti 150

Zrnitost 107 a jemnější...užijte brusnou tyčku o zrnitosti 320

Doporučení: Pro lepší výkon, vložte brusnou tyčku do vody nebo do rozpustného oleje předtím než uskutečnete brusnou operaci a zároveň tak omezíte vývin prachu.



Brusné kotouče

Diamant

1A1

Zrnitost	Specifikace	D	T	H	X	Množství	Kód výrobku	Čárkový kód
91	D91C75R	100	4	20	3	1	69014173419	8711479425332

6A2

Zrnitost	Specifikace	D	M	H	W	X	Množství	Kód výrobku	Čárkový kód
91	D91C50R	100	18	20	12	2	1	66260396522	8711479425349
		150	18	20	15	2	1	69014169823	8711479425356

12A2 45°

Zrnitost	Specifikace	D	M	H	W	X	Množství	Kód výrobku	Čárkový kód
64	D64C75R	100	23	20	5	2	1	66260399024	8711479425363
126	D126C75R	100	23	20	5	2	1	69014173127	8711479425387
64	D64C75R	125	23	20	6	3	1	66260389829	8711479425417
126	D126C75R	125	23	20	6	3	1	69014166130	8711479425424

9A3

Zrnitost	Specifikace	D	M	H	W	X	Množství	Kód výrobku	Čárkový kód
64	D64C50R	175	30	20	5	2	1	69014169434	8711479425431
126	D126C75R	175	30	20	5	2	1	66260398236	8711479425448

11V2

Zrnitost	Specifikace	D	T	H	W	X	Množství	Kód výrobku	Čárkový kód
126	D126C75R	100	25	20	5	3	1	69014162637	8711479425455

11V9

Zrnitost	Specifikace	D	T	H	X	U	Množství	Kód výrobku	Čárkový kód
64	D64C75R	75	30	20	2	10	1	66260396538	8711479425462
126	D126C75R	75	30	20	2	10	1	66260392839	8711479425479
64	D64C75R	100	35	20	2	10	1	69014167641	8711479425486
126	D126C75R	100	35	20	2	10	1	69014166642	8711479425493



12V9

Zrnitost	Specifikace	D	T	H	X	U	Množství	Kód výrobku	Čárkový kód
126	D126C75R	75	20	20	2	6	1	69014167444	8711479425509
64	D64C75R	75	20	20	2	6	1	66260399045	8711479425516
126	D126C75R	100	20	20	2	6	1	69014183741	8711479425523
91	D91C75R	100	20	20	2	6	1	66260391649	8711479425547

1A1R

Zrnitost	Specifikace	D	T	H	X	Množství	Kód výrobku	Čárkový kód
126	D126C75R	100	1	20	5	1	66260396050	8711479425554
		125	1	20	5	1	69014165351	8711479425578
		150	1	20	5	1	69014165852	8711479425592

CBN

12A2 45°

Zrnitost	Specifikace	D	M	H	W	X	Množství	Kód výrobku	Čárkový kód
126	B126C50R	100	23	20	5	2	1	66260395028	8711479425622
		125	23	20	6	3	1	69014177031	8711479425646

11V9

Zrnitost	Specifikace	D	T	H	X	U	Množství	Kód výrobku	Čárkový kód
126	B126C75R	75	30	20	2	10	1	66260396540	8711479425677
		100	35	20	2	10	1	69014166843	8711479425707

12V9

Zrnitost	Specifikace	D	T	H	X	U	Množství	Kód výrobku	Čárkový kód
107	B107C75R	75	20	20	2	6	1	66260396646	8711479425721
		100	20	20	2	6	1	66260396448	8711479425745

**Super-
abraziva**

**Diamantové
orovnávací
nástroje**



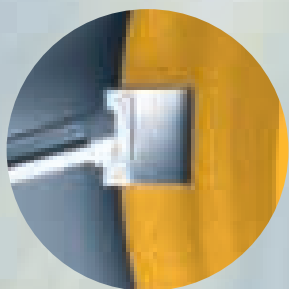

Diamantové orovnávací nástroje

Výběr správného výrobku

Orovnávání je proces ostření řezné plochy brusného kotouče k vytvoření ostrých hran na brusných zrnech. Nejlepší nástroj pro orovnávání keramických kotoučů ve válcových, venkovních a vnitřních aplikacích je jednohrotý orovnávač.

JEDNOHROTÝ OROVNÁVAČ

Jsou vhodné k orovnávání keramických kotoučů jak vybraných tak válcových stopkových. Výběr stopky závisí na typu držáku orovnávače.

Výběr jednohrotého orovnávače

Jaký druh se vybere to hlavně záleží na průměru kotouče, který se má orovnávat. Za účelem kalkulace toho nejlepšího je následující metoda:

Průměr kotouče (mm) x Tloušťka kotouče(mm)

ZNÁSOBTE PRŮMĚR KOTOUČE JEHO TLOUŠŤKOU		
	Průměr x Tloušťka (mm)	Karát
	<3000	0.25 Karát
	3000-12000	0.50 Karát
	>12000	1 Karát

Když orovnáváte, tak pro získání nejlepších výsledků vždy použijte chladicí kapalinu.

Diamantové orovnávací nástroje

VÍCEHROTÉ

TYP	Stopka (mm)	Zrnitost	Karát	Množství	Kód výrobku	Čárkový kód
MP250	MK1	D426	2.5	1	69014171502	8711479425769
	Z10 x 50	D426	2.5	1	69014170804	8711479425783
	MK1	D1001	2.5	1	66260390005	8711479425813
	Z10 x 50	D1001	2.5	1	66260393806	8711479425851
	MK1	D2240	2.5	1	69014160913	8711479425837
	Z10 x 50	D2240	2.5	1	69014173011	8711479425806
	Z11 x 50	D1001	2.5	1	69014158054	8711479425776

JEDNOHROTÉ

TYP	Stopka (mm)	Karát	Množství	Kód výrobku	Čárkový kód
SP	MK1	0.1	1	69014162116	8711479425752
	Z10 x 50	0.1	1	66260396717	8711479425738
	MK1	0.25	1	66260390118	8711479425714
	Z10 x 50	0.25	1	69014166419	8711479425691
	Z11 x 50	0.25	1	69014166052	8711479425653
	MK1	0.5	1	66260399421	8711479425639
	Z10 x 50	0.5	1	69014173220	8711479425615
	MK1	1	1	69014164523	8711479425608
	Z10 x 50	1	1	66260394422	8711479425684
	Z11 x 50	1	1	69014157953	8711479425585

RUČNÍ OROVNÁVAČ

TYP	Stopka (mm)	Zrnitost	Karát	Množství	Kód výrobku	Čárkový kód
HD150	13 x 200	18/25 SPC	1.6	1	66260396924	8711479425561



Netypické brusné prostředky



Tvrdokovové frézy	248
Fibreflex- kotouče	261
Podpůrné talíře	262



Tvrdokovové frézy

Flexovit tvrdokovové frézy jsou vyráběny na moderních CNC strojích, které poskytují vysokou výslednou kvalitu výrobku. Hlavním rysem všech tvrdokovových fréz Flexovitu je rychlý úběr materiálu, dlouhá životnost a poskytnutí optimální efektivity. Při správné volbě typu ozubení a rychlosti mohou být tvrdokovové frézy použity na broušení a dokončování nejrozličnějších druhů materiálů jako jsou:

Hliník	Mosaz	Slitiny titanu
Litina	Měď	Zinkové slitiny
Legovaná ocel	Bronz	Plasty
Níkl	Nerezová ocel	

Tvrdokovové frézy mohou být používány jak v elektrických, tak ve vzduchových ručních bruskách. Každá fréza je balená samostatně do plastové krabičky.

Porozumění výrobku

POUŽITÍ PODLE TVARU

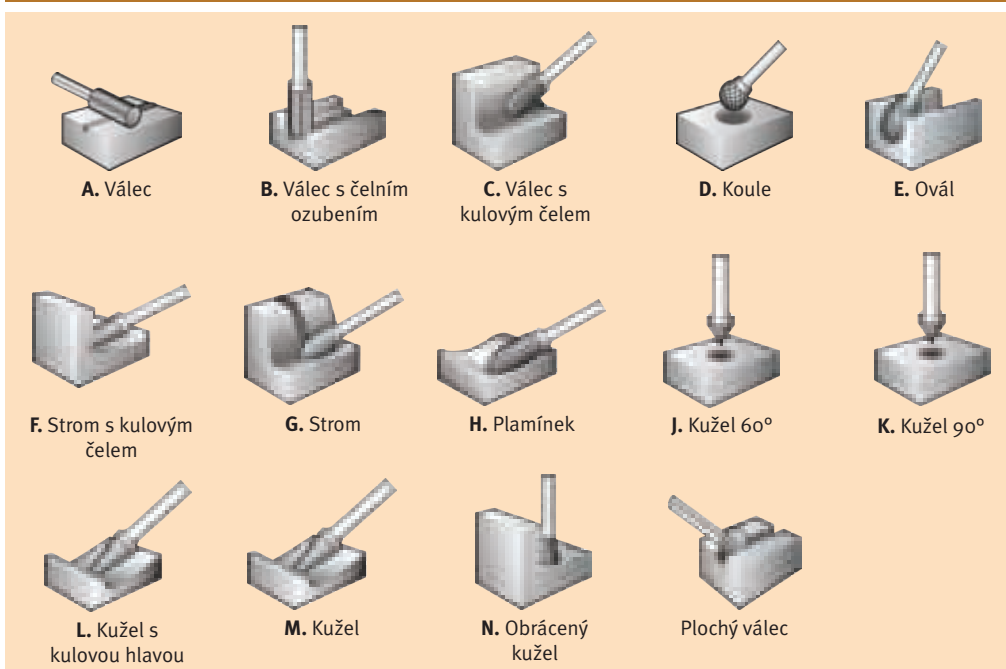

DOSTUPNÉ STANDARDNÍ TYPY OZUBENÍ

DC	Dvojitě ozubení (celosvětově nejpoužívanější výrobek)
DC/ HD	Dvojitě ozubení/Těžké provedení. Negativní šikmá plocha, velmi silné ozubení pro malé třísky a dlouhá životnost nástroje
ALU	Hliník
FD	Jemné diamantové ozubení

TVAR

A	Válec	H	Plamínek
B	Válec s čelním ozubením	J	Kužel 60°
C	Válec s kulovým čelem	K	Kužel 90°
D	Koule	L	Kužel s kulovou hlavou
E	Ovál	M	Kužel
F	Strom s kulovým čelem	N	Obrácený kužel
G	Strom		Plochý válec



ROZMĚRY & POPIS FRÉZY

16,0	x	25,0	x	60L65	Typ ozubení a tvar
Průměr pracovní části		Délka pracovní části		Průměr stopky a celková délka frézy (OL)	Tvar pracovní části
D1		L1		D2 + L2	







DOPORUČENÉ PRACOVNÍ RYCHLOSTI

Maximální pracovní rychlost RPM		Průměr pracovní části /mm				
		3mm (1/8")	6mm (1/4")	10mm (3/8")	12mm (1/2")	16mm (5/8")
		90000	65000	55000	35000	25000
Hliník, Plasty	Rychlostní rozsah	60000-80000	15000-60000	10000-50000	7000-30000	6000-20000
	Doporučeno „pro začátek“	65000	40000	25000	20000	15000
Mosaz, Měď, Litina, Bronz	Rychlostní rozsah	45000-80000	22500-60000	15000-40000	11000-30000	9000-20000
	Doporučeno „pro začátek“	65000	45000	30000	25000	20000
Netvrzená ocel	Rychlostní rozsah	60000-80000	45000-60000	30000-40000	22500-30000	18000-20000
	Doporučeno „pro začátek“	80000	50000	30000	25000	20000
Tvrzená ocel, nerez, nimonické oceli, titan	Rychlostní rozsah	60000-80000	30000-45000	19000-30000	15000-22500	12000-18000
	Doporučeno „pro začátek“	80000	40000	25000	20000	15000

Netypické brusné prostředky



Výběr správného výrobku

						
Dostupnost	Standard	Standard	Standard	Standard	Na objednávku	Na objednávku
Druh ozubení	DC Dvojitě ozubení	DC/HD Dvojitě ozubení, těžké provedení	ALU Ozubení na hliník	FD (jemné diamantové)	CD ozubení (hrubé)	PC jednoduché ozubení
Vlastnosti	Univerzální styl ozubení Rychlý úběr materiálu Hladký povrch Krátké třísky	Lepší úběr materiálu Pevnější forma ozubení (snížený klínový úhel ozubení) Delší životnost Snížené lámání třísek	Pro odjehlování hliníku a plastů, Velký odstup břitů Snadný odvod třísek	Krátké třísky Použití na jemné povrchy Užití na tepelně zpracované povrchy a legované oceli	Všeobecné použití odjehlování	Všeobecné použití Vytváří povrch bez škrábanců
Ocel	●	●		●	●	●
Tvrzená ocel	●			●		●
Nerezová ocel	●	●		●	●	●
Litina	●	●		●	●	●
Titan	●	●	●	●		●
Nikl	●	●		●		●
Měď/ legovaná měď	●	●		●	●	●
Hliník			●			
Plasty			●			
Tmel				●		●

Může být nezbytné přizpůsobit otáčky k dosažení optimálního výkonu	Snížením optimální rychlosti zapříčiní odštipování frézy
Tvrďší materiály vyžadují menší rychlosti	Překračování rychlosti bude mít za příčinu opotřebení ozubení
Menší ozubení vyžaduje větší rychlosti	Jestliže se fréza příliš zahřeje, tak se může pájka roztavit a stopka se oddělí od pracovní části frézy
Extra dlouhé frézy (>150mm dlouhé) vyžadují menší rychlosti. (Max. 15000 rpm)	Užíváním nástrojů a kleštín, které začínají být opotřebené zapříčiní odštipování frézy
V průběhu práce použijte rovnoměrný pohyb a lehký přítlak	Nevnáhejte frézu hlouběji než do jedné třetiny jejího obvodu

UŽIVATELSKÝ KLÍČ

● doporučeno

Tvrdokovové frézy

Válec – Tvar A

DVOJITÉ OZUBENÍ

Rozměry (mm) D ¹ x L ¹ x D ² x L ²	Specifikace	Množství	Kód výrobku	Čárkový kód
6.0 x 19.0 x 6 x 50	A Válec DC	1	07660704965	8711479177903
6.0 x 25.0 x 6 x 50	A Válec DC	1	07660717907	8711479179013
8.0 x 19.0 x 6 x 65	A Válec DC	1	07660707872	8711479178351
10.0 x 19.0 x 6 x 65	A Válec DC	1	07660717863	8711479178009
10.0 x 25.0 x 6 x 70	A Válec DC	1	07660717908	8711479179020
11.0 x 25.0 x 6 x 70	A Válec DC	1	66261175652	8711479178702
12.0 x 19.0 x 6 x 65	A Válec DC	1	07660719140	8711479180552
12.0 x 25.0 x 6 x 70	A Válec DC	1	07660704969	8711479178115
12.7 x 25.0 x 8 x 70	A Válec DC	1	66261175639	8711479178566
16.0 x 25.0 x 6 x 70	A Válec DC	1	07660718981	8711479179037
16.0 x 25.0 x 8 x 70	A Válec DC	1	66261175675	8711479179044

VELMI DLOUHÉ

Rozměry (mm) D ¹ x L ¹ x D ² x L ²	Specifikace	Množství	Kód výrobku	Čárkový kód
10.0 x 19.0 x 6 x 169	A Válec DC	1	07660717911	8711479179778
12.0 x 25.0 x 6 x 175	A Válec DC	1	07660718089	8711479179785

HLINÍK

Rozměry (mm) D ¹ x L ¹ x D ² x L ²	Specifikace	Množství	Kód výrobku	Čárkový kód
10.0 x 19.0 x 6 x 65	A Válec ALU	1	07660717905	8711479179983
12.0 x 25.0 x 6 x 70	A Válec ALU	1	07660717887	8711479178603

Netypické
brusné
prostředky

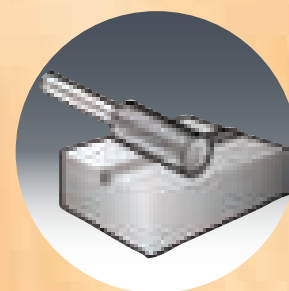

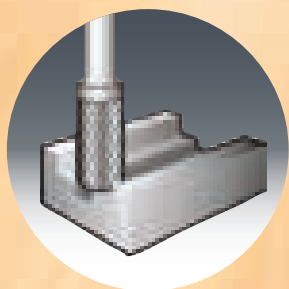

Tvrdokovové frézy

Válec s ozubeným čelem – Tvar B

DVOJITÉ OZUBENÍ

Rozměry (mm) D ¹ x L ¹ x D ² x L ²	Specifikace	Množství	Kód výrobku	Čárkový kód
6.0 x 19.0 x 6 x 50	B Válec DC	1	07660717900	8711479179075
6.0 x 25.0 x 6 x 50	B Válec DC	1	07660718401	8711479179082
8.0 x 19.0 x 6 x 65	B Válec DC	1	07660717901	8711479179099
10.0 x 19.0 x 6 x 65	B Válec DC	1	07660717860	8711479177965
10.0 x 25.0 x 6 x 70	B Válec DC	1	69014150736	8711479178276
11.0 x 25.0 x 6 x 70	B Válec DC	1	66261175613	8711479178252
12.0 x 19.0 x 6 x 65	B Válec DC	1	07660704974	8711479180576
12.0 x 25.0 x 6 x 70	B Válec DC	1	07660717879	8711479178344
12.0 x 25.0 x 8 x 70	B Válec DC	1	66261175677	8711479179105
16.0 x 25.0 x 6 x 70	B Válec DC	1	66261175678	8711479179112
16.0 x 25.0 x 8 x 70	B Válec DC	1	66261175679	8711479179129

MINIATURNÍ – DVOJITÉ OZUBENÍ

Rozměry (mm) D ¹ x L ¹ x D ² x L ²	Specifikace	Množství	Kód výrobku	Čárkový kód
3.0 x 13.0 x 3 x 38	B Válec DC	1	07660717889	8711479178641

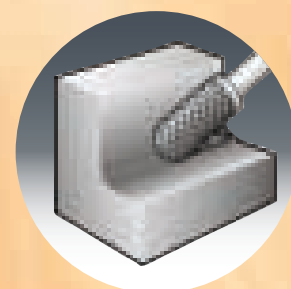

Válec s kulovým čelem – Tvar C

DVOJITÉ OZUBENÍ

Rozměry (mm) D ¹ x L ¹ x D ² x L ²	Specifikace	Množství	Kód výrobku	Čárkový kód
5.0 x 16.0 x 6 x 50	C Koule DC	1	66261175601	8711479177927
6.0 x 19.0 x 6 x 50	C Koule DC	1	07660704963	8711479177880
6.0 x 25.0 x 6 x 50	C Koule DC	1	07660704972	8711479177934
8.0 x 19.0 x 6 x 65	C Koule DC	1	07660704966	8711479177941
10.0 x 19.0 x 6 x 65	C Koule DC	1	07660717859	8711479177958
10.0 x 25.0 x 6 x 70	C Koule DC	1	07660708053	8711479178283
11.0 x 25.0 x 6 x 70	C Koule DC	1	66261175603	8711479178016
12.0 x 19.0 x 6 x 65	C Koule DC	1	07660704975	8711479180583
12.0 x 25.0 x 6 x 70	C Koule DC	1	07660704970	8711479178122
12.0 x 25.0 x 8 x 70	C Koule DC	1	69014150731	8711479178368
16.0 x 25.0 x 6 x 70	C Koule DC	1	07660707571	8711479178153
16.0 x 25.0 x 8 x 70	C Koule DC	1	66261175608	8711479178160

HLINÍK

Rozměry (mm) D ¹ x L ¹ x D ² x L ²	Specifikace	Množství	Kód výrobku	Čárkový kód
6.0 x 19.0 x 6 x 50	C Koule ALU	1	07660719368	8711479178429
10.0 x 19.0 x 6 x 65	C Koule ALU	1	07660717885	8711479178542
12.0 x 25.0 x 6 x 70	C Koule ALU	1	7660717886	8711479178559

VELMI DLOUHÉ

Rozměry (mm) D ¹ x L ¹ x D ² x L ²	Specifikace	Množství	Kód výrobku	Čárkový kód
6.0 x 12.0 x 6 x 169	C Koule DC	1	07660717912	8711479179792
10.0 x 19.0 x 6 x 169	C Koule DC	1	07660718982	8711479179808
12.0 x 25.0 x 6 x 169	C Koule DC	1	66261175651	8711479178696

MINIATURNÍ – DVOJITÉ OZUBENÍ

Rozměry (mm) D ¹ x L ¹ x D ² x L ²	Specifikace	Množství	Kód výrobku	Čárkový kód
3.0 x 13.0 x 3 x 38	C Koule DC	1	07660704960	8711479177804
3.0 x 13.0 x 3 x 50	C Koule DC	1	07660717873	8711479177910
3.0 x 13.0 x 3 x 75	C Koule DC	1	07660717874	8711479178177



Tvrdokovové frézy

Válec s kulovým čelem – Tvar D

DVOJITÉ OZUBENÍ

Rozměry (mm) D ¹ x L ¹ x D ² x L ²	Specifikace	Množství	Kód výrobku	Čárkový kód
5.0 x 4.7 x 6 x 50	D Koule DC	1	66261175655	8711479178757
6.0 x 5.4 x 6 x 50	D Koule DC	1	07660717884	8711479178528
8.0 x 7.2 x 6 x 52	D Koule DC	1	07660707884	8711479178405
10.0 x 9.0 x 6 x 53	D Koule DC	1	07660704971	8711479178207
11.0 x 9.9 x 6 x 54	D Koule DC	1	69014150743	8711479178658
12.0 x 10.8 x 6 x 55	D Koule DC	1	07660717865	8711479178061
12.0 x 10.8 x 8 x 55	D Koule DC	1	07660717909	8711479179167
16.0 x 14.4 x 6 x 60	D Koule DC	1	07660707878	8711479179174
16.0 x 14.4 x 8 x 60	D Koule DC	1	66261175646	8711479178610

HLINÍK

Rozměry (mm) D ¹ x L ¹ x D ² x L ²	Specifikace	Množství	Kód výrobku	Čárkový kód
10.0 x 9.0 x 6 x 53	D Koule ALU	1	66261175771	8711479180040
12.0 x 10.8 x 6 x 55	D Koule ALU	1	07660719170	8711479180057

VELMI DLOUHÉ

Rozměry (mm) D ¹ x L ¹ x D ² x L ²	Specifikace	Množství	Kód výrobku	Čárkový kód
6.0 x 5.0 x 6 x 155	D Koule DC	1	66261175745	8711479179815
8.0 x 7.2 x 6 x 126	D Koule DC	1	66261175824	8711479180903
10.0 x 9.0 x 6 x 159	D Koule DC	1	66261175746	8711479179822
12.0 x 10.8 x 6 x 161	D Koule DC	1	07660719180	8711479179839
16.0 x 14.4 x 6 x 164	D Koule DC	1	66261175814	8711479180453

MINIATURNÍ – DVOJITÉ OZUBENÍ

Rozměry (mm) D ¹ x L ¹ x D ² x L ²	Specifikace	Množství	Kód výrobku	Čárkový kód
3.0 x 2.7 x 3 x 38	D Koule DC	1	07660717895	8711479178825

Ovál – Tvar E

DVOJITÉ OZUBENÍ

Rozměry (mm) D ¹ x L ¹ x D ² x L ²	Specifikace	Množství	Kód výrobku	Čárkový kód
6.0 x 10.0 x 6 x 50	E Ovál DC	1	07660717902	8711479179204
10.0 x 16.0 x 6 x 60	E Ovál DC	1	07660717862	8711479177996
12.0 x 22.0 x 6 x 67	E Ovál DC	1	07660717867	8711479178092
12.0 x 22.0 x 8 x 67	E Ovál DC	1	66261175659	8711479178795

VELMI DLOUHÉ

Rozměry (mm) D ¹ x L ¹ x D ² x L ²	Specifikace	Množství	Kód výrobku	Čárkový kód
10.0 x 16.0 x 6 x 169	E Ovál DC	1	07660718983	8711479179853
12.7 x 22.0 x 6 x 172	E Ovál DC	1	66261175749	8711479179860

MINIATURNÍ – DVOJITÉ OZUBENÍ

Rozměry (mm) D ¹ x L ¹ x D ² x L ²	Specifikace	Množství	Kód výrobku	Čárkový kód
3.0 x 6.0 x 3 x 38	E Ovál DC	5	07660717896	8711479178832

Netypické brusné prostředky

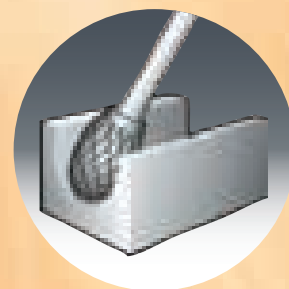

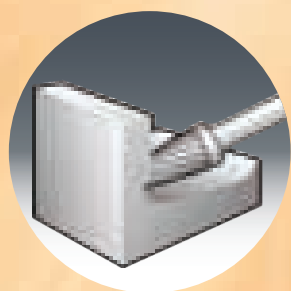

Tvrdokovové frézy

Kužel s kulovou hlavou – Tvar F

DVOJITÉ OZUBENÍ

Rozměry (mm) D ¹ x L ¹ x D ² x L ²	Specifikace	Množství	Kód výrobku	Čárkový kód
6.0 x 16.0 x 6 x 50	F Koule DC	1	07660717875	8711479178269
10.0 x 19.0 x 6 x 65	F Koule DC	1	07660717864	8711479178023
11.0 x 25.0 x 6 x 70	F Koule DC	1	07660719272	8711479179228
12.0 x 25.0 x 6 x 70	F Koule DC	1	07660704967	8711479178047
12.0 x 25.0 x 8 x 70	F Koule DC	1	07660707873	8711479178498
16.0 x 25.0 x 6 x 70	F Koule DC	1	07660717869	8711479178146

HLINÍK

Rozměry (mm) D ¹ x L ¹ x D ² x L ²	Specifikace	Množství	Kód výrobku	Čárkový kód
6.0 x 19.0 x 6 x 50	F Koule ALU	1	07660719144	8711479178436
10.0 x 19.0 x 6 x 65	F Koule ALU	1	07660717883	8711479178450
12.0 x 25.0 x 6 x 70	F Koule ALU	1	07660717882	8711479178443
12.0 x 25.0 x 8 x 70	F Koule ALU	1	66261175776	8711479180132

VELMI DLOUHÉ

Rozměry (mm) D ¹ x L ¹ x D ² x L ²	Specifikace	Množství	Kód výrobku	Čárkový kód
10.0 x 19.0 x 6 x 169	F Koule DC	1	69014157733	8711479179884
12.0 x 25.0 x 6 x 175	F Koule DC	1	07660718403	8711479179891

MINIATURNÍ – DVOJITÉ OZUBENÍ

Rozměry (mm) D ¹ x L ¹ x D ² x L ²	Specifikace	Množství	Kód výrobku	Čárkový kód
3.0 x 13.0 x 3 x 38	F Koule DC	1	07660717880	8711479178382

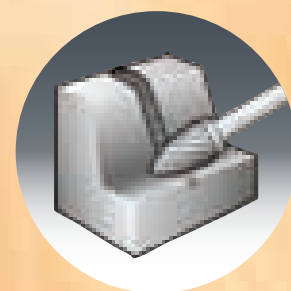

Strom – Tvar G

DVOJITÉ OZUBENÍ

Rozměry (mm) D ¹ x L ¹ x D ² x L ²	Specifikace	Množství	Kód výrobku	Čárkový kód
6.0 x 16.0 x 6 x 50	G Strom DC	1	07660717870	8711479178184
8.0 x 19.0 x 6 x 65	G Strom DC	1	07660719135	8711479178337
10.0 x 19.0 x 6 x 65	G Strom DC	1	07660717881	8711479178412
12.0 x 19.0 x 6 x 65	G Strom DC	1	66261175692	8711479179273
12.0 x 25.0 x 6 x 70	G Strom DC	1	07660717866	8711479178085
12.0 x 25.0 x 8 x 70	G Strom DC	1	07660718989	8711479178030
16.0 x 25.0 x 6 x 70	G Strom DC	1	07660717891	8711479178672
16.0 x 25.0 x 8 x 70	G Strom DC	1	66261175693	8711479179280

VELMI DLOUHÉ

Rozměry (mm) D ¹ x L ¹ x D ² x L ²	Specifikace	Množství	Kód výrobku	Čárkový kód
10.0 x 19.0 x 6 x 169	G Strom DC	1	66261175755	8711479179907
12.0 x 25.0 x 6 x 175	G Strom DC	1	66261175756	8711479179914

MINIATURNÍ – DVOJITÉ OZUBENÍ

Rozměry (mm) D ¹ x L ¹ x D ² x L ²	Specifikace	Množství	Kód výrobku	Čárkový kód
3.0 x 10.0 x 3 x 38	G Strom DC	1	07660717893	8711479178788
3.0 x 13.0 x 3 x 38	G Strom DC	1	07660717897	8711479178856

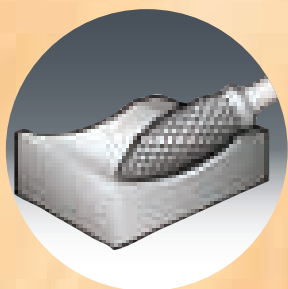

Tvrdokovové frézy

Plamínek – Tvar H

DVOJITÉ OZUBENÍ

Rozměry (mm) D ¹ x L ¹ x D ² x L ²	Specifikace	Množství	Kód výrobku	Čárkový kód
8.0 x 19.0 x 6 x 65	H Plamínek DC	1	07660717878	8711479178320
12.0 x 32.0 x 6 x 77	H Plamínek DC	1	07660707570	8711479178139
12.0 x 32.0 x 8 x 77	H Plamínek DC	1	66261175696	8711479179303
16.0 x 36.0 x 6 x 80	H Plamínek DC	1	66261175697	8711479179310
16.0 x 36.0 x 8 x 80	H Plamínek DC	1	66261175698	8711479179327

VELMI DLOUHÉ

Rozměry (mm) D ¹ x L ¹ x D ² x L ²	Specifikace	Množství	Kód výrobku	Čárkový kód
8.0 x 19.0 x 6 x 169	H Plamínek DC	1	66261175757	8711479179921
12.0 x 32.0 x 6 x 172	H Plamínek DC	1	66261175758	8711479179938

MINIATURNÍ – DVOJITÉ OZUBENÍ

Rozměry (mm) D ¹ x L ¹ x D ² x L ²	Specifikace	Množství	Kód výrobku	Čárkový kód
3.0 x 8.0 x 3 x 38	H Plamínek DC	1	07660719134	8711479178863

Kuželovité 60° – Tvar J

DVOJITÉ OZUBENÍ

Rozměry (mm) D ¹ x L ¹ x D ² x L ²	Specifikace	Množství	Kód výrobku	Čárkový kód
10.0 x 8.0 x 6 x 55	J Kužel- záhlubník DC	1	66261175602	8711479177972
12.0 x 11.0 x 6 x 60	J Kužel- záhlubník DC	1	66261175634	8711479178504
16.0 x 14.5 x 6 x 60	J Kužel- záhlubník DC	1	66261175700	8711479179358

Kuželovité 90° – Tvar K

DVOJITÉ OZUBENÍ

Rozměry (mm) D ¹ x L ¹ x D ² x L ²	Specifikace	Množství	Kód výrobku	Čárkový kód
10.0 x 5.0 x 6 x 55	K Kužel- záhlubník DC	1	66261175635	8711479178511
12.0 x 6.0 x 6 x 54	K Kužel- záhlubník DC	1	66261175606	8711479178078
16.0 x 8.0 x 6 x 60	K Kužel- záhlubník DC	1	66261175704	8711479179396

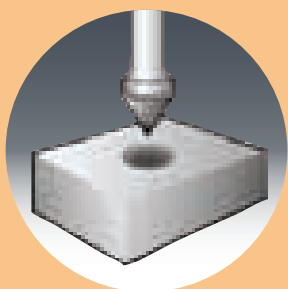
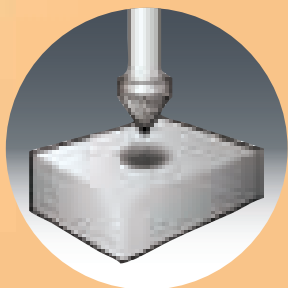

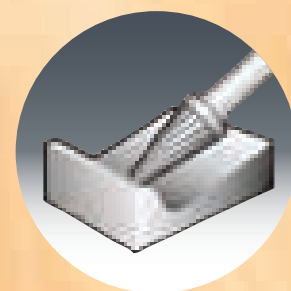

Kužel s kulovou hlavou – Tvar L

DVOJITÉ OZUBENÍ

Rozměry (mm) D ¹ x L ¹ x D ² x L ²	Specifikace	Množství	Kód výrobku	Čárkový kód
6.0 x 19.0 x 6 x 50	L Koule DC	1	07660704964	8711479177897
8.0 x 22.0 x 6 x 69	L Koule DC	1	07660717903	8711479179426
10.0 x 27.0 x 6 x 75	L Koule DC	1	07660717871	8711479178214
12.0 x 30.0 x 6 x 75	L Koule DC	1	07660717872	8711479178221
16.0 x 33.0 x 6 x 78	L Koule DC	1	07660719138	8711479179433
16.0 x 33.0 x 8 x 78	L Koule DC	1	66261175708	8711479179440

HLINÍK

Rozměry (mm) D ¹ x L ¹ x D ² x L ²	Specifikace	Množství	Kód výrobku	Čárkový kód
10.0 x 27.0 x 6 x 75	L Koule ALU	1	07660718404	8711479180163
12.0 x 30.0 x 6 x 75	L Koule ALU	1	07660717876	8711479178306

VELMI DLOUHÉ

Rozměry (mm) D ¹ x L ¹ x D ² x L ²	Specifikace	Množství	Kód výrobku	Čárkový kód
10.0 x 27.0 x 6 x 177	L Koule DC	1	66261175760	8711479179952
12.0 x 30.0 x 6 x 180	L Koule DC	1	66261175761	8711479179969

MINIATURNÍ – DVOJITÉ OZUBENÍ

Rozměry (mm) D ¹ x L ¹ x D ² x L ²	Specifikace	Množství	Kód výrobku	Čárkový kód
3.0 x 13.0 x 3 x 38	L Koule DC	1	07660717898	8711479178887

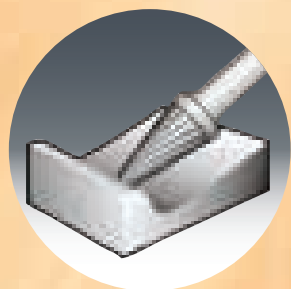

Tvrdokovové frézy

Kužel – Tvar M

DVOJITÉ OZUBENÍ

Rozměry (mm) D ¹ x L ¹ x D ² x L ²	Specifikace	Množství	Kód výrobku	Čárkový kód
6.0 x 13.0 x 6 x 50	M Kužel DC	1	07660717877	8711479178313
6.0 x 19.0 x 6 x 50	M Kužel DC	1	07660704962	8711479177859
6.0 x 25.0 x 6 x 50	M Kužel DC	1	07660717858	8711479177866
10.0 x 16.0 x 6 x 65	M Kužel DC	1	07660717861	8711479177989
12.0 x 19.0 x 6 x 65	M Kužel DC	1	66261175820	8711479180668
12.0 x 22.0 x 6 x 70	M Kužel DC	1	07660717868	8711479178108
12.0 x 22.0 x 8 x 70	M Kužel DC	1	66261175709	8711479326059
12.0 x 25.0 x 6 x 70	M Kužel DC	1	07660719273	8711479180651
16.0 x 22.0 x 6 x 73	M Kužel DC	1	07660719137	8711479178573

MINIATURNÍ – DVOJITÉ OZUBENÍ

Rozměry (mm) D ¹ x L ¹ x D ² x L ²	Specifikace	Množství	Kód výrobku	Čárkový kód
3.0 x 11.0 x 3 x 38	M Kužel DC	1	07660717857	8711479177828
3.0 x 16.0 x 3 x 38	M Kužel DC	1	07660717856	8711479177811

Obrácený kužel – Tvar N

DVOJITÉ OZUBENÍ

Rozměry (mm) D ¹ x L ¹ x D ² x L ²	Specifikace	Množství	Kód výrobku	Čárkový kód
6.0 x 7.0 x 6 x 50	N Obrácený kužel DC	1	66261175654	8711479178740
9.5 x 9.5 x 6 x 53	N Obrácený kužel DC	1	66261175711	8711479179464

Plochý válec

JEDNODUCHÉ OZUBENÍ

Rozměry (mm) D ¹ x L ¹ x D ² x L ²	Specifikace	Množství	Kód výrobku	Čárkový kód
12.0 x 2.6 x 6 x 48	Plochý válec PC	1	66261175816	8711479180613
25.0 x 5.2 x 8 x 50	Plochý válec PC	1	66261175817	8711479180620

Sady fréz

Rozměry (mm) D ¹ x L ¹ x D ² x L ²	Specifikace	Množství	Kód výrobku	Čárkový kód
SADA FRÉZ	DVOJITÉ OZUBENÍ	1	66261175595	8711479329418
MINIATURNÍ FRÉZY SADA	DVOJITÉ OZUBENÍ MINI	1	07660719280	8711479333682
UKÁZKOVÁ SADA	32 FRÉZ	1	07660705108	8711479356148

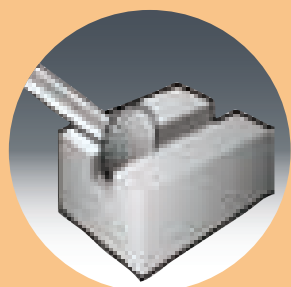
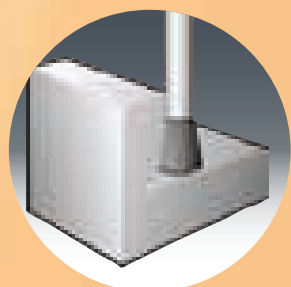

Rozměrový klíč: D¹ = Průměr prac. části, L¹ = Délka prac. části, D² = Průměr stopky, L² = Délka stopky

Fibreflex-disky

Fibreflex polopružné disky jsou vyrobeny nanesením vícenásobné vrstvy brusiva pojeného speciální pryskyřicí na velmi silnou vláknovou podložku. Množství užitého brusiva kombinovaného s unikátním tvarem podložky vytváří polopružný disk, který má delší životnost, odolává zanášení a umožňuje „studené“ broušení.

Jsou vhodné pro broušení se širokou řadou aplikací. Polopružné disky mohou být použity na místo vydutých brusných kotoučů a vláknových výseků. Pružnost výrobku vede ke zlepšení výkonu jako jsou práce okolo profilů, vyžadující omezený přitlak a umožňují tak snadné použití.

Flexovit Fibreflex- kotouče by měly být užívány s vhodnými unášecími talíři na úhlových bruskách. Všechny Fibreflex- kotouče mají maximální pracovní rychlost 80m/s.

Korund – A

Ideální pro nerezovou ocel, svary, odrezování velkých ploch, hliník a většinu dalších použití na kovu.

Karbid křemíku – C

Ideální pro užití na mramor, žulu, teraco, beton, sklolaminát a litinu. Výborný pro čištění trupů lodí a člunů. Může být také použito na čištění kopyt krav.

Netypické brusné prostředky



Korund

- Pro nerezovou ocel, svary, odrezování velkých ploch, hliník, a většinu dalších použití na kovu.

KORUND

Rozměry (mm) D x T x B	Popis	Množství	Kód výrobku	Čárkový kód
115 x 5 x 22.2	A 16 Fibreflex	25	66261168707	8711479346552
	A 24 Fibreflex	25	66261168698	8711479163425
	A 36 Fibreflex	25	66261168678	8711479163135
	A 60 Fibreflex	25	66261168699	8711479163449
	A 80 Fibreflex	25	66261168700	8711479163456
125 x 5 x 22.2	A 24 Fibreflex	25	66261168701	8711479163463
	A 36 Fibreflex	25	66261168694	8711479163234
	A 60 Fibreflex	25	66261168702	8711479163470
	A 80 Fibreflex	25	66261168703	8711479163487

KORUND 8 DH

Rozměry (mm) D x T x B	Popis	Množství	Kód výrobku	Čárkový kód
180 x 5 x 22.2	A 24 Fibreflex 8 DH	25	66261168704	8711479163494
	A 36 Fibreflex 8 DH	25	66261162955	8711479163159
	A 60 Fibreflex 8 DH	25	07660717832	3157625622814
	A 80 Fibreflex 8 DH	25	66261168705	8711479163500

Netypické brusné prostředky



Karbid křemíku

- Pro užití na mramor, žulu, teraco, beton, sklolaminát a litinu. Výborný pro čišťení trupů lodí a člunů. Může být také použito na čišťení kopyt krav.

Fibreflex-disky

KARBID KŘEMÍKU

Rozměry (mm) D x T x B	Popis	Množství	Kód výrobku	Čárkový kód
115 x 5 x 22.2	C 16 Fibreflex	25	66261168675	8711479163104
	C 24 Fibreflex	25	69957336400	8711479163517
	C 36 Fibreflex	25	69957336397	8711479103896
	C 60 Fibreflex	25	69957336394	8711479163203
	C 80 Fibreflex	25	69957336391	8711479163524
	C 120 Fibreflex	25	66261168757	8711479164002
125 x 5 x 22.2	C 16 Fibreflex	25	66261168709	8711479163531
	C 24 Fibreflex	25	69957336399	8711479163548
	C 36 Fibreflex	25	69957336396	8711479163555
	C 60 Fibreflex	25	69957336393	8711479163562
	C 80 Fibreflex	25	66261168713	8711479163579
	C 120 Fibreflex	25	66261168714	8711479346569
180 x 5 x 22.2	C 16 Fibreflex	25	69957336401	8711479163128
	C 24 Fibreflex	25	69957336398	8711479163142
	C 36 Fibreflex	25	69957336395	8711479163166
	C 60 Fibreflex	25	69957336392	8711479163586
	C 80 Fibreflex	25	66261162956	8711479163593
	C 120 Fibreflex	25	66261168758	8711479355905
230 x 5 x 22.2	C 16 Fibreflex	25	66261168690	8711479346576
	C 24 Fibreflex	25	66261168691	8711479346583
	C 36 Fibreflex	25	66261168692	8711479346590
	C 60 Fibreflex	25	66261168693	8711479346606

Příslušenství

PODPŮRNÉ TALÍŘE (M14 ZÁVIT)

PRO DISKY FIBERFLEX

Průměr (mm)	Druh materiálu	Hustota	Množství	Kód výrobku	Čárkový kód
115	Nylon	Střední	5	69957382815	3157625620667
	Nylon	Tvrký	5	69957382818	3157625620698
	Vzduchem chlazená guma	Tvrký	1	69957382821	3157625620728
125	Nylon	Střední	5	69957382816	3157625620674
	Nylon	Tvrký	5	69957382819	3157625620704
	Vzduchem chlazená guma	Tvrký	1	69957382823	3157625620735
180	Nylon	Střední	5	69957382817	3157625620681
	Nylon	Tvrký	5	69957382820	3157625620711
	Vzduchem chlazená guma	Tvrký	1	69957382824	3157625620742

Rejstřík

.....	233	Papírové role
.....	221	Papírové výseky.....
.....	197	Pásky.....
.....	205	Pásky pro ruční pásové br
.....	195	Ploché výrobky.....
.....	75	Podpůrné talíře
né netkané textilie – sekce	83	Poklepový test.....
.....	69	Polopružné kotouče.....
.....	237	Prstencovité kotouče
.....	237	Přírubová lamelová kola
mantové kotouče – sekce	161	Příslušenství
.....	179	Role.....
.....	175	Role z brusného plátna
.....	169	Rovné hrncovité.....
.....	243	Rychloupínací redukční
.....	261	Rychle výměnné dis
.....		Ruční brusné li
.....		Ruční

Rejstřík

Bakelitové řezací kotouče.....	229	Mega-Line.....	138
Bezpečnost, Zdraví & Životní prostředí.....	5	Modulové kotouče.....	103
Brusiva na podložkách – průvodce označení.....	9	Navinuté kotouče.....	107
Brusiva na podložkách – sekce.....	7	Netypické brusné prostředky – sekce.....	247
Brusná tělíška.....	227/233	Orovnávací kameny.....	219
Brusná tělíška a kotouče – bakelitem pojené.....	233	Orovnávací tyčky.....	219
Brusné kameny.....	221	Papírové role.....	23
Brusné kotouče.....	197	Papírové výseky.....	27
Brusné kotouče pro stolní brusky.....	205	Pásky.....	49
Brusné kotouče Tvarování & Orovnávání.....	195	Pásky pro ruční pásové brusky.....	49
Brusné netkané textilie – sekce.....	75	Ploché výrobky.....	79
Broušení ploch – Výseky & Pásky.....	83	Podpůrné talíře.....	115
Brusné rolky.....	69	Pokleповý test.....	194
CBN kotouče.....	237	Polopružné kotouče.....	261
Diamantové kotouče.....	237	Prstencovité kotouče.....	217
Diamantové kotouče – sekce.....	161	Přírubová lamelová kola.....	45
Diamantové kotouče pro Ruční benzínové pily & Podlahové pily.....	179	Příslušenství.....	115
Diamantové kotouče pro Obklady & Kamenické pily.....	175	Role.....	23
Diamantové kotouče pro Úhlové brusky & Ruční vrtačky.....	169	Role z brusného plátna.....	23
Diamantové orovnávací nástroje.....	243	Rovné hrcovité.....	211
Fibreflex – kotouče.....	261	Rychloupínací redukční kroužky.....	177
Fíbrové výseky.....	31	Rychle výměnné disky.....	61/89
Flexclean – kotouče.....	93	Ruční brusné listy.....	19
Flexovit – Historie značky.....	3	Ruční kameny.....	221
Flexovit – Průmyslový program.....	2	Ruční orovnávače.....	243
Hrcové kotouče.....	211	Řezací & Brusné kotouče – sekce.....	119
Jak objednávat.....	4	Řezací kotouče.....	119
Jednohroté orovnávací nástroje.....	243	Saint-Gobain – Společná perspektiva.....	3
Kameny.....	221	Satinovací válce.....	101
Keramickou a bakelitem pojené kotouče – sekce.....	183	Segmenty.....	225
Koleje.....	155	Spirálové pásy.....	57
Kontaktní kola.....	51	Stopkové kotouče.....	227/233
Kónické hrcové kotouče.....	211	Slévárny.....	151/231
Kotouče do stacionárních strojů.....	157	Stopkové lamelové kotouče.....	97
Kotouče malých průměrů.....	149	Superabraziva – sekce.....	235
Kotouče pro benzínové pily.....	157	Talířovité kotouče.....	209
Kotouče pro kapovací pily.....	157	Tvrdokovové frézy.....	248
Kotouče s upínacími maticemi.....	215	Unášeče.....	115
Kotouče velkých průměrů.....	157	Úzké pásy.....	49
Lamelové kartáče.....	97	Vodovzdorné papírové listy.....	19
Lamelové kotouče.....	37	Vyvažování kotouče – Systém dvou závaží.....	193
Lamelové kotouče a kola.....	45/97	Vícehroté orovnávací nástroje.....	243
Listy.....	19	Výseky na podlahy.....	113
		Záchranáři.....	160